



**T.C  
ADNAN MENDERES ÜNİVERSİTESİ  
SOSYAL BİLİMLER ENSTİTÜSÜ  
ARKEOLOJİ ANABİLİM DALI  
ARK-YL-2015-0002**

**ALABANDA PAYANDALI SARNIÇ HELLENİSTİK VE  
ROMA DÖNEMİ SERAMİKLERİ**

**HAZIRLAYAN  
Ayşegül TEMEL**

**TEZ DANIŞMANI  
Doç. Dr. Suat ATEŞLİER**

**AYDIN- 2015**

**T.C**  
**ADNAN MENDERES ÜNİVERSİTESİ**  
**SOSYAL BİLİMLER ENSTİTÜSÜ**  
**ARKEOLOJİ ANABİLİM DALI**  
**ARK-YL-2015-0002**

**ALABANDA PAYANDALI SARNIÇ HELLENİSTİK VE**  
**ROMA DÖNEMİ SERAMİKLERİ**

**HAZIRLAYAN**

**Ayşegül TEMEL**

**TEZ DANIŞMANI**

**Doç. Dr. Suat ATEŞLİER**

**AYDIN- 2015**

**T.C.**  
**ADNAN MENDERES ÜNİVERSİTESİ**  
**SOSYAL BİLİMLER ENSTİTÜSÜ MÜDÜRLÜĞÜNE**  
**AYDIN**

Arkeoloji Ana Bilim Dalı Yüksek Lisans Programı öğrencisi Ayşegül Temel tarafından hazırlanan “**Alabanda Payandalı Sarnıç Hellenistik ve Roma Dönemi Seramikleri**” başlıklı tez, 21.07.2015 tarihinde yapılan savunma sonucunda aşağıda isimleri bulunan jüri üyelerince kabul edilmiştir.

Unvanı, Adı ve Soyadı :

(Başkan)Doç. Dr. Suat ATEŞLİER

Doç. Dr. Hüseyin ÜRETEN

Yrd. Doç. Dr. Aydın ERÖN

Kurumu :

ADÜ

ADÜ

ADÜ

İmzası:

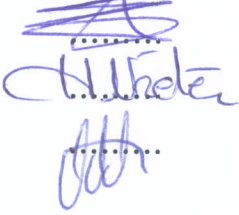

Jüri üyeleri tarafından kabul edilen bu Yüksek Lisans tezi, Enstitü Yönetim Kurulunun .....sayılı kararıyla .....tarihinde onaylanmıştır.

Prof. Dr. Recep TEKELİ  
Enstitü Müdürü

Bu tezde görsel, işitsel ve yazılı biçimde sunulan tüm bilgi ve sonuçların akademik ve etik kurallara uyularak tarafımdan elde edildiğini, tez içinde yer alan ancak bu çalışmaya özgü olmayan tüm sonuç ve bilgileri tezde kaynak göstererek belirttiğimi beyan ederim.

Adı Soyadı: Ayşegül TEMEL

İmza

**YAZAR ADI-SOYADI:** Ayşegül TEMEL

**BAŞLIK:** ALABANDA PAYANDALI SARNIÇ HELLENİSTİK VE ROMA DÖNEMİ SERAMİKLERİ

## ÖZET

Alabanda Payandalı Sarnıç Hellenistik ve Roma Dönemi Seramikleri, konulu tez çalışmasında 2013 yılında bulunan seramik buluntuları değerlendirilmiştir. Üzerinde çalışılan bu seramiklerin öncelikle çizimleri yapılmış, ardından tipolojik özellikleri incelenerek çevre bölgelerdeki örnekleri ile karşılaştırılmıştır.

Karşılaştırmalar sonucunda Payandalı Sarnıç kazısından ele geçen seramikler hem tarihlendirme hem de bölgeye yakın merkezlerle olan bağlantılarını ortaya çıkarma konusunda önemli veriler sunmuştur. Bu bağlamda kentin, Anadolu'nun Batı ve Güney kıyıları ile bağlantısı olduğu tespit edilmiştir. Ayrıca Payandalı Sarnıç kazısından ele geçen seramik buluntularının Helenistik ve Roma Dönemi içindeki yeri belirlenmeye çalışılmıştır.

Değerlendirmeler ve karşılaştırmalar sonucunda Alabanda Payandalı Sarnıç Yapısı'nın Helenistik ve Roma Dönemleri'nde kullanıldığı ortaya çıkarılmıştır. Ele geçen seramiklerin incelenmesiyle en erken tarihli seramik grubunun M.Ö. 3. yüzyıla ait olduğu görülmüş ve M.S. 5. ve 7. yüzyıllarda seramik yoğunluğunun arttığı anlaşılmaktadır.

**ANAHTAR SÖZCÜKLER:** *Karia Bölgesi, Alabanda, Payandalı Sarnıç, Hellenistik, Roma, Seramik.*

**AUTHOR'S NAME AND SURNAME:** Ayşegül TEMEL

**TITLE:** ALABANDA PİLLARED CİSTERN HELLENİSTİC AND ROMANIAN PERİOD CERAMİCS

### **ABSTRACT**

Alabanda Pillared Cistern Hellenistic and Romanian Period Ceramics, thesis study is the findings of 2013 are evaluated. Primarily working on drawings made by subsequent comparison with these ceramic examining the Typological characteristics of the environment.

These comparisons Pillared Cistern sherds unearthed as a result of the excavation has provided important data on revealing the relationship is close to the center as well as in both of dating. The data obtained as a result of the Anatolian cities have understood that the relationship with the West and South coasts. Of evaluation, unearthed ceramic from the Pillared Cistern excavation finds its place in the Hellenistic and Roman period were studied to determine.

After reviews and comparisons it was found that The Alabanda Buttress was constructed between Hellenistic and Roman periods. Addressed by examining the group of the earliest ceramic was in 3rd century BC and in the 5th and 7 th centuries AD, there had been an increase in the density of the ceramics.

**KEY WORDS:** *Caria Region, Alabanda, Pillared Cistern, Hellenistic, Rome, Type, Ceramics.*

## ÖNSÖZ

Aydın İli, Çine İlçesi'nin Doğanıyurt Köyü'ne baęlı Alabanda kentindeki kazı çalıřmaları 2011-2013 yılları arasında Doç. Dr. Suat ATEŐLİER başkanlığında yürütülmüőtür.

Adnan Menderes Üniversitesi, Sosyal Bilimler Enstitüsü, Arkeoloji Anabilim Dalı'nda 2012-2015 yılları arasında hazırlanan Yüksek Lisans Tezi'nin konusu, "Alabanda Antik Kenti Payıdalı Sarnıç Yapısı'nın Hellenistik ve Roma Dönemi Seramikleri" olarak belirlenmiştir. 2013 yılı kazı çalıřmaları sırasında ortaya çıkarılan Payıdalı Sarnıç'tan ele geçen Hellenistik ve Roma Dönemi seramikleri üzerine yapılan ilk çalıřma olmasının yanı sıra tez kapsamına 149 adet seramik dahil edilmiştir.

İlk olarak bu çalıřmada bana her türlü desteęi saęlayan ve Alabanda Antik Kenti seramik buluntularını çalıřmama izin veren tez danıřmanım Doç. Dr. Suat ATEŐLİER'e teőekkür ederim.

Yüksek Lisans'ın ders ve tez ařamalarında bilgi ve deneyimlerini benimle paylařarak yardımını esirgemeyen hocam Doç. Dr. Aynur CİVELEK'e; çalıřmamın bařından beri beni destekleyen ve önerileri ile bana yol gösteren deęerli hocam Yrd. Doç. Dr. Aydın ERÖN'e; zamanını ayırarak daima yanımda olan ve beni her konuda destekleyen Öğr. Gör. Salih SOSLU'ya; arkadaşlarım Naime AL'a, Yeřim ULAŐ'a ve Osman AYDIN'a yardımlarından ve dostluklarından dolayı teőekkür ederim.

Son olarak, Őimdiye kadar her zaman yanımda olan, benden maddi ve manevi desteklerini esirgemeyen sevgili Annem Nursel TEMEL'e; vefakar Babam Mehmet TEMEL'e ve canım kardeřim Yeřim TEMEL'e sonsuz olmakla birlikte çok teőekkürlerimi sunarım.

Ayőegöl TEMEL

Aydın-2015

## İÇİNDEKİLER

<b>ÖZET</b> .....	i
<b>ABSTRACT</b> .....	ii
<b>ÖNSÖZ</b> .....	iii
<b>İÇİNDEKİLER</b> .....	iv
<b>TABLolar LİSTESİ</b> .....	ix
<b>LEVHALAR LİSTESİ</b> .....	x
<b>KISALTMALAR LİSTESİ</b> .....	xx
<b>GİRİŞ</b> .....	1
<b>BİRİNCİ BÖLÜM</b>	
<b>1.ALABANDA ANTİK KENT TARİHİ VE KENTTE YAPILAN ARAŞTIRMALAR</b> .....	5
1.1. Kentin Tarihçesi.....	5
1.2. Kentte Yapılan İlk Araştırmalar.....	8
1.3. 2013 Yılı Payandalı Sarnıç Kazı Çalışması.....	10
<b>İKİNCİ BÖLÜM</b>	
<b>2. ALABANDA HELLENİSTİK DÖNEM SERAMİĞİ</b> .....	13
2.1. Kaseler.....	14
2.1.1. Form 1.....	14
2.2. Tabaklar.....	16
2.2.1. Form 1.....	16
2.2.2. Form 2.....	18
2.3. Diğer Form.....	21



## ÜÇÜNCÜ BÖLÜM

<b>3. ALABANDA ROMA DÖNEMİ SERAMİĞİ</b> .....	22
3.1. İnce Seramik.....	23
3.1.1. Doğu Sigillataları B.....	23
3.1.1.1. Form 1.....	24
3.1.1.2. Form 2.....	25
3.1.1.3. Form 3.....	25
3.1.2. Afrika Kırmızı Astarlıları.....	26
3.1.2.1. Form 1.....	37
3.1.2.2. Form 2.....	38
3.1.2.3. Form 3.....	39
3.1.2.4. Form 4.....	40
3.1.2.5. Form 5.....	40
3.1.2.6. Form 6.....	41
3.1.2.7. Form 7.....	42
3.1.2.8. Form 8.....	43
3.1.2.9. Form 9.....	43
3.1.2.10. Form 10.....	46
3.1.2.11. Form 11.....	47
3.1.2.12. Form 12.....	47
3.1.2.13. Form 13.....	48
3.1.2.14. Form 14.....	49
3.1.2.15. Form 15.....	50
3.1.2.16. Form 16.....	52
3.1.2.17. Form 17.....	53

3.1.2.18. Form 18.....	54
3.1.2.19. Form 19.....	56
3.1.2.20. Form 20.....	57
3.1.2.21. Form 21.....	59
3.1.3. Phokaia Kırmızı Astarlıları.....	60
3.1.3.1. Form 1.....	63
3.1.3.2. Form 2.....	64
3.1.3.3. Form 3.....	68
3.1.4. Kıbrıs Kırmızı Astarlıları.....	68
3.1.4.1. Form 1.....	71
3.1.5. Mısır Kırmızı Astarlıları.....	72
3.1.5.1. Form 1.....	73
3.2. Kullanım Seramiği.....	74
3.2.1. Amphoralar.....	75
3.2.1.1. Form 1.....	76
3.2.1.2. Form 2.....	77
3.2.1.3. Form 3.....	78
3.2.2. Ampulla.....	78
3.2.2.1. Form 1.....	79
3.2.3. Bardaklar.....	80
3.2.3.1. Form 1.....	80
3.2.3.2. Form 2.....	81
3.2.4. Çömlekler.....	82
3.2.4.1. Form 1.....	82
3.2.5. Fincanlar.....	83

3.2.5.1. Form 1 .....	83
3.2.6. Güveçler.....	84
3.2.6.1. Form 1 .....	85
3.2.6.2. Form 2.....	86
3.2.7. Kandiller .....	86
3.2.7.1. Form 1 .....	90
3.2.7.2. Form 2.....	91
3.2.7.3. Form 3.....	92
3.2.8. Kapaklar.....	94
3.2.8.1. Form 1 .....	94
3.2.8.2. Form 2.....	96
3.2.9. Lekaneler .....	96
3.2.9.1. Form 1 .....	97
3.2.9.2. Form 2.....	97
3.2.10. Testiler .....	98
3.2.10.1. Form 1 .....	98
3.2.10.2. Form 2.....	99
3.2.10.3. Form 3.....	99
3.2.10.4. Form 4.....	100
3.2.11. Unguentariumlar .....	101
3.2.11.1. Form 1 .....	103
3.2.11.2. Form 2.....	104
<b>SONUÇ VE ÖNERİLER.....</b>	<b>106</b>
<b>KATALOG .....</b>	<b>113</b>
<b>KAYNAKÇA .....</b>	<b>262</b>

<b>LEVHALAR</b> .....	275
<b>ÖZGEÇMİŞ</b> .....	339

## **TABLÖLAR LİSTESİ**

Tablo 1: Hellenistik Dönem Seramiđi

Tablo 2: Roma Dönemi Seramiđi

Tablo 3: İnce Seramik

Tablo 4: Kullanım Seramiđi

## **LEVHALAR LİSTESİ**

### **Resim ve Çizim Listesi**

#### **Levha I**

Resim 1: Payandalı Sarnıç Sektörü Arkeojeofizik Taramalardan Görünüm ve Karelej Sistemi

Resim 2: Payandalı Sarnıç Doğu Cephesi Üst Kat

#### **Levha II**

Resim 3: Payandalı Sarnıç Kuzeydoğu Köşedeki Payanda

Resim 4: Payandalı Sarnıç Havuz 4

#### **Levha III**

Resim 5: Payandalı Sarnıç Havuz 5

Resim 6: Payandalı Sarnıç Havuz 6

#### **Levha IV**

Resim 7: Payandalı Sarnıç Havuz 7

Resim 8: Kazı sezonu sonunda Payandalı Sarnıç Havadan Görünüm

#### **Levha V**

Resim 9: Payandalı Sarnıç Planı

Resim 10: Payandalı Sarnıç Doğu Cephe Görünüş

**Levha VI**

Resim 11-12: Alabanda Hellenistik Dönem Kaseleri

Resim 13-14: Alabanda Hellenistik Dönem Tabakları

**Levha VII**

Resim 15: Alabanda Hellenistik Dönem Tabak

Resim 16: Alabanda Hellenistik Dönem Diğer Form

**Levha VIII**

Resim 17-19: Doğu Sigillatları B

**Levha IX**

Resim 20-22: Afrika Kırmızı Astarlıları

**Levha X**

Resim 23-25: Afrika Kırmızı Astarlıları

**Levha XI**

Resim 26-28: Afrika Kırmızı Astarlıları

**Levha XII**

Resim 29-34: Afrika Kırmızı Astarlıları

**Levha XIII**

Resim 35-39: Afrika Kırmızı Astarlıları

**Levha XIV**

Resim 40-42: Afrika Kırmızı Astarlıları

**Levha XV**

Resim 43-47: Afrika Kırmızı Astarlıları

**Levha XVI**

Resim 48-51: Afrika Kırmızı Astarlıları

**Levha XVII**

Resim 52-61: Afrika Kırmızı Astarlıları

**Levha XVIII**

Resim 62 -68: Afrika Kırmızı Astarlıları

**Levha XIX**

Resim 69-78: Afrika Kırmızı Astarlıları

**Levha XX**

Resim 79-82: Afrika Kırmızı Astarlıları

**Levha XXI**

Resim 83-87: Phokaia Kırmızı Astarlıları

**Levha XXII**

Resim 88-93: Phokaia Kırmızı Astarlıları



**Levha XXIII**

Resim 94-103: Phokaia Kırmızı Astarlıları

**Levha XXIV**

Resim 104-108: Phokaia Kırmızı Astarlıları

**Levha XXV**

Resim 109: Kıbrıs Kırmızı Astarlıları

Resim 110-111: Mısır Kırmızı Astarlıları

**Levha XXVI**

Resim 112-114: Amphora

**Levha XXVII**

Resim 115-116: Ampulla

Resim 117-119: Bardak

**Levha XXVIII**

Resim 120: Bardak

Resim 121-124: Çömlek

**Levha XXIX**

Resim 125: Çömlek

Resim 126-127: Fincan

Resim 128: Güveç

**Levha XXX**

Resim 129-130: Güveç

Resim 131-132: Kandil

**Levha XXXI**

Resim 133-136: Kandil

Resim 137-138: Kapak

**Levha XXXII**

Resim 139-141: Kapak

Resim 142: Lekane

**Levha XXXIII**

Resim 143-145: Lekane

Resim 146: Testi

**Levha XXXIV**

Resim 147-149: Testi

**Levha XXXIV**

Resim 150-156: Unguentarium

**Levha XXXVI**

Resim 157-159: Unguentarium

**Levha XXXVII**

Çizim 1-2: Hellenistik Dönem Kaseler (Form 1)

Çizim 3-4: Hellenistik Dönem Tabaklar (Form 1)

Çizim 5: Hellenistik Dönem Tabak (Form 2)

**Levha XXXIII**

Çizim 6: Hellenistik Dönem Diğer Form (Form 1)

Çizim 7: Doğu Sigillataları B (Form 1)

Çizim 8: Doğu Sigillataları B (Form 2)

**Levha XXXIX**

Çizim 9: Doğu Sigillataları B (Form 3)

Çizim 10: Afrika Kırmızı Astarlıları (Form 1)

Çizim 11: Afrika Kırmızı Astarlıları (Form 2)

**Levha XL**

Çizim 12: Afrika Kırmızı Astarlıları (Form 3)

Çizim 13-14: Afrika Kırmızı Astarlıları (Form 4)

Çizim 15: Afrika Kırmızı Astarlıları (Form 5)

**Levha XLI**

Çizim 16: Afrika Kırmızı Astarlıları (Form 6)

Çizim 17: Afrika Kırmızı Astarlıları (Form 7)

Çizim 18: Afrika Kırmızı Astarlıları (Form 8)

**Levha XLII**

Çizim 19-28: Afrika Kırmızı Astarlıları (Form 9)

**Levha XLIII**

Çizim 29: Afrika Kırmızı Astarlıları (Form 10)

Çizim 30: Afrika Kırmızı Astarlıları (Form 11)

Çizim 31: Afrika Kırmızı Astarlıları (Form 12)

**Levha XLIV**

Çizim 32: Afrika Kırmızı Astarlıları (Form 13)

Çizim 33: Afrika Kırmızı Astarlıları (Form 14)

Çizim 34-37: Afrika Kırmızı Astarlıları (Form 15)

**Levha XLV**

Çizim 38: Afrika Kırmızı Astarlıları (Form 16)

Çizim 39: Afrika Kırmızı Astarlıları (Form 17)

Çizim 40-43: Afrika Kırmızı Astarlıları (Form 18)

**Levha XLVI**

Çizim 44-52: Afrika Kırmızı Astarlıları (Form 18)

**Levha XLVII**

Çizim 53-58: Afrika Kırmızı Astarlıları (Form 19)

**Levha XLVIII**

Çizim 59-66: Afrika Kırmızı Astarlıları (Form 19)

Çizim 59-66: Afrika Kırmızı Astarlıları (Form 20)

**Levha XLIX**

Çizim 67-71: Afrika Kırmızı Astarlıları (Form 20)

Çizim 72: Afrika Kırmızı Astarlıları (Form 21)

**Levha L**

Çizim 73: Phokaia Kırmızı Astarlıları (Form 1)

Çizim 74-81: Phokaia Kırmızı Astarlıları (Form 2)

**Levha LI**

Çizim 82-91: Phokaia Kırmızı Astarlıları (Form 2)

**Levha LII**

Çizim 92-96: Phokaia Kırmızı Astarlıları (Form 2)

Çizim 97-98: Phokaia Kırmızı Astarlıları (Form 3)

**Levha LIII**

Çizim 99: Kıbrıs Kırmızı Astarlıları (Form 1)

Çizim 100-101: Mısır Kırmızı Astarlıları (Form 1)

Çizim 102: Amphora (Form 1)

**Levha LIV**

Çizim 103: Amphora (Form 2)

Çizim 104: Amphora (Form 3)

Çizim 105-106: Ampulla (Form 1)

**Levha LV**

Çizim 107: Bardak (Form 1)

Çizim 108-110: Bardak (Form 2)

Çizim 114-115: Fincan (Form 1)

**Levha LVI**

Çizim 111-115: Çömlek (Form 1)

Çizim 116-117: Fincan (Form 1)

**Levha LVII**

Çizim 118: Güveç (Form 1)

Çizim 119-120: Güveç (Form 2)

Çizim 121: Kandil (Form 1)

### **Levha LVIII**

Çizim 122: Kandil (Form 2)

Çizim 123-126: Kandil (Form 3)

### **Levha LIX**

Çizim 127-130: Kapak (Form 1)

Çizim 131: Kapak (Form 2)

### **Levha LX**

Çizim 132: Lekane (Form 1)

Çizim 133-135: Lekane (Form 2)

### **Levha LXI**

Çizim 136: Testi (Form 1)

Çizim 137: Testi (Form 2)

Çizim 138: Testi (Form 3)

### **Levha LXII**

Çizim 139: Testi (Form 4)

Çizim 140-142: Unguentarium (Form 1)

**Levha LXIII**

Çizim 143-149: Unguentarium (Form 2)



## KISALTMALAR LİSTESİ

Bkz.	: Bakınız
cm	: Santimetre
DSB	: Dođu Sigillata B
Fig	: Figür
M.Ö.	: Milattan Önce
M.S.	: Milattan Sonra
Kat. No.	: Katalog Numarası
Lev.	: Levha
Mm	: Milimetre
No	: Numara
Res.	: Resim
Şek.	: Şekil
vb	: ve benzeri

## GİRİŞ

Tez çalışmamızın konusu, Doç. Dr. Suat ATEŞLİER başkanlığında 2013 yılında, Adnan Menderes Üniversitesi, Fen Edebiyat Fakültesi, Arkeoloji Bölümü tarafından gerçekleştirilen bilimsel kazı sırasında ortaya çıkarılan ve Payandalı Sarnıç olduğu düşünülen yapıya ait Hellenistik ve Roma Dönemi seramik buluntuları oluşturmaktadır. Payandalı Sarnıç Yapısı'nda 2013 yılında açığa çıkarılan seramik buluntuları, form zenginliği ve sayısal yoğunluğu bakımından Anadolu'da özellikle Geç Antik Dönem Seramik Sanatı'nı anlamamızı sağlayacak verilere sahiptir.

Alabanda antik kenti Payandalı Sarnıç Yapısı'nda ilk olarak yaklaşık olarak M.Ö. 3. yüzyıldan M.S. 7. yüzyıla kadar geçen zamanda kullanılan pişmiş toprak kapların biçimleri saptanmıştır. Daha sonra yapılan çalışmalar ise sırasıyla; seramik repertuarının gösterilmesi, tarihçesi, buluntu yeri, gruplara ayrımının nasıl yapıldığının yanı sıra astar, hamur ve kap tipleri hakkında bilgi verilmiştir. Ayrıca seramik gruplarının değerlendirilmesi ile kentin sosyal ve kültürel bakımdan ilişki kurduğu kentler ya da bölgelerin ortaya çıkmasıyla birlikte yapılan söz konusu değerlendirmeler tez konusunun amaçlarını oluşturmaktadır.

Tez kapsamına dahil edilen eserlerin doğru bir form sınıflandırılması sonucu, kentteki diğer alanlarında stratigrafisinin belirlenerek yapıların tarihlendirilmesi ve varsa kullanım aşamalarının tespitine yönelik sonuçlar elde edilmesi tezin kapsamını belirlemektedir.

Söz konusu çalışmadaki seramikler, ilk önce dönemsel olarak ayrılmış, daha sonra seramik grupları form ve bezeme stilleri dikkate alınarak farklı başlıklar altında incelenmiştir.

Çalışma üç ana bölümden oluşmaktadır. Bunlar; I. bölüm Alabanda Antik Kent Tarihi ve Kentte Yapılan Araştırmalar, II. bölüm Alabanda Hellenistik Dönem Seramiği ve III. bölüm Alabanda Roma Dönemi Seramiği bölümlerinden oluşmaktadır.

Birinci bölümde, Alabanda antik kentinin tarihçesi, kentte yapılan çalışmalar ve tez çalışmamızın ana konusunu oluşturan Payandalı Sarnıç Yapısı'nda gerçekleştirilen kazı çalışmaları kısaca anlatılmıştır.

İkinci bölümde, Alabanda Hellenistik Dönem Seramiği ana başlığı altında kase<sup>1</sup>, tabak<sup>2</sup> ve diğer form<sup>3</sup> incelenmiştir. Daha sonra bu gruplar seramiklerin form, hamur, astar ve bezeme özelliklerine göre kendi içinde gruplara ayrılarak değerlendirilmiştir.

Üçüncü bölümde, Alabanda Roma Dönemi Seramiği ana başlığı altında İnce Seramik ve Kullanım Seramiği incelenmiştir.

İnce Seramik kendi içinde Doğu Sigillatları B, Afrika Kırmızı Astarlıları, Phokaia Kırmızı Astarlıları, Kıbrıs Kırmızı Astarlıları ve Mısır Kırmızı Astarlıları olmak üzere beş alt başlık altında toplanmıştır. Doğu Sigillatları B grubu üç form altında değerlendirilmiştir. Hayes'in Geç Roma seramiği<sup>4</sup> üzerine 1972 yılında yaptığı genel incelemelerine dayalı tipoloji ve terminoloji kullanılarak, *Afrika Kırmızı Astarlıları*<sup>5</sup>, *Phokaia Kırmızı Astarlıları*<sup>6</sup>, *Kıbrıs Kırmızı Astarlıları*<sup>7</sup> ve *Mısır Kırmızı Astarlıları*<sup>8</sup> olmak üzere dört grup altında incelenmiştir.

Kullanım Seramiği grubu ise, *Amphoralar*, *Ampulla*, *Bardaklar*, *Çömlekler*, *Fincanlar*, *Güveçler*, *Kandiller*, *Kapaklar*, *Lekaneler*, *Testiler* ve *Unguentariumlar*

<sup>1</sup> Kase grubunda iki adet eser bulunmakta, her iki eser de tek form aittir.

<sup>2</sup> Tabak grubunda üç adet eser bulunmakta, eserler 2 alt formda incelenmiştir. Form 1'de bir adet, Form 2'de iki adet eser bulunmaktadır.

<sup>3</sup> Diğer form grubunda bir adet eser bulunmaktadır.

<sup>4</sup> Hayes 1972, 13-386.

<sup>5</sup> Afrika Kırmızı Astarlıları grubunda toplam 63 adet eser bulunmaktadır. Bu grup tez kapsamındaki diğer gruplara oranla daha fazladır. Afrika Kırmızı Astarlıları, seramiklerin gösterdikleri form özelliklerine göre 21 alt forma ayrılarak incelenmiştir. Form 1, 2, 3, 5, 6, 7, 8, 10, 11, 12, 13, 14, 16, 17, 21'de birer adet örnek bulunmaktadır. Form 4'te iki adet, Form 9'da on adet, Form 15'te dört adet, Form 18'de 13 adet, Form 19'da altı adet, Form 20'de 13 adet eser incelenerek, değerlendirilmeye çalışılmıştır.

<sup>6</sup> Phokaia Kırmızı Astarlılar grubunda ise 26 adet eser bulunmakta, eserler 3 alt formda incelenmiştir. Form 1'de bir adet, Form 2'de 23 adet ve Form 3'te iki adet eser bulunmaktadır.

<sup>7</sup> Kıbrıs Kırmızı Astarlılar grubunda toplam bir adet eser bulunmaktadır.

<sup>8</sup> Mısır Kırmızı Astarlılar grubunda ise toplam iki adet eser bulunmakta, her iki eserde tek form aittir.

olmak üzere 11 alt forma ayrılarak incelenmiştir<sup>9</sup>. Seramik formları hamur, astar ve bezeme özellikleri bakımından ele alınarak her bölüm kendi içindeki malzemenin sahip olduğu özellikleri doğrultusunda formlara ayrılarak değerlendirilmiştir.

Sonuç ve Öneriler bölümünde ise seramiklerin katalog bilgileri verilirken, ait oldukları sınıf ve forma göre ayrı başlıklar altında toplanmıştır. Eserlerin genel tarihlemeleri yapıldıktan sonra tipolojik özelliklerine göre karşılaştırılması verilmiştir. Parçaların kazı envanter numarası, formu, ölçüleri, kil ve astar renkleri, özellikleri ve varsa süslemeleri tanımlanmıştır. Katalog bölümünde, astar ve kil renginin belirlenmesinde çalışılan ortamdan kaynaklanabilecek yanlısımaları en aza indirmek amacıyla materyallerin incelenmesi gün ışığında ve açık havada yapılmıştır. Renkleri tanımlamak için Munsell Soil Color Charts<sup>10</sup> kullanılmıştır.

Katalog bölümünde ise eserlerin katalog numaraları, adı/formu, buluntu yerleri, ölçüleri, eserlerin hamur ve astar renkleri, tanımları, benzer renkleri ve tarihlemesi yapılmıştır. Alt kısımda ise eserlerin ölçekli çizimleri yer almaktadır.

Eserlerin çizimlerinde tam profil veya parçanın form özelliklerini veren örnekler çift taraflı çizilmiş, profil sağda, kesit solda gösterilmiştir. Çizim ve fotoğraflandırma yöntemleri ile katalogların hazırlanmasının ardından, ayrıca çalışmayı destekleyen plan, tablo, grafik, levha ve resimlere de yer verilmiştir.

Malzemenin Anadolu'nun diğer merkezleri, batı kıyıları ve güney kıyılarında ele geçen tipolojik ve teknik özelliklerine göre karşılaştırılması yapılarak çalışma konusu içerisinde yer alan seramikler tarihlendirilmiştir. Elde edilen veriler ışığında çeşitli

<sup>9</sup> Kullanım Seramiği grubunda toplam 48 adet eser bulunmaktadır. *Amphora* grubunda üç adet eser bulunmakta, eserler 3 alt formda incelenmiştir. Her form içinde 1'er adet eser bulunmaktadır. *Ampulla* grubunda iki adet eser bulunmakta, her iki eserde tek form aittir. *Bardak* grubunda dört adet eser bulunmakta, eserler 2 alt formda incelenmiştir. Form 1'de bir adet, Form 2'de üç adet eser bulunmaktadır. *Çömlek* grubunda beş adet eser bulunmakta, eserler tek formda incelenmiştir. *Fincan* grubunda ise iki adet eser bulunmakta, eserler tek formda incelenmiştir. *Güveç* grubunda ise 3 adet eserler 2 alt formda incelenmiştir. Form 1'de bir adet, Form 2'de iki adet eser bulunmaktadır. *Kandil* grubunda ise altı adet eser eserler 2 alt formda incelenmiştir. Form 1'de bir adet, Form 2'de bir, Form 3'de dört adet eser bulunmaktadır. *Kapak* grubunda ise beş adet eser eserler 2 alt formda incelenmiştir. Form 1'de dört adet, Form 2'de bir, adet eser bulunmaktadır. *Lekane* grubunda ise dört adet eser eserler 2 alt formda incelenmiştir. Form 1'de dört adet, Form 2'de üç adet eser bulunmaktadır. *Testi* grubunda ise dört adet eser eserler 4 alt formda incelenmiştir. Her form içinde birer adet eser bulunmaktadır. *Unguentariumlar* grubunda ise on adet eser eserler 2 alt formda incelenmiştir. Form 1'de bir adet, Form 2'de dokuz adet eser bulunmaktadır.

<sup>10</sup> Bu çalışmada Munsell Soil Color Charts,1998 kullanılmıştır.

merkezlerle bağlantılar kurulmuştur. Bu veriler ışığında Alabanda yerleşiminin tarihlenmesine ve kültürel ilişkilerine ait sonuçlara ulaşılmıştır.

## BİRİNCİ BÖLÜM

### 1. ALABANDA ANTİK KENT TARİHİ VE KENTTE YAPILAN ARAŞTIRMALAR

Bu başlık altında Alabanda antik kenti'nin tarihçesi, kentte yapılan araştırmalar ve 2013 yılı Payandalı Sarnıç kazı çalışması alt başlıklar altında verilmiştir.

#### 1.1. Kentin Tarihçesi

Alabanda antik kenti Aydın İli, Çine İlçesi, Araphisar Köyü sınırları içerisinde yer almaktadır<sup>11</sup>. Kent ile ilgili en eski yazılı bilgiler Hitit çiviyazılı metinlerinde yer almaktadır<sup>12</sup>. Bu metinlerde kent olasılıkla *Waliwanta* adıyla anılmıştır<sup>13</sup>. Modern yazarlardan Garstang ve Gurney söz konusu metinlere dayanarak, Hitit İmparatorluğu'nun batı sınırlarını ve o dönemdeki coğrafi durumunu belirlemeye yönelik çalışmaları incelemişlerdir. Bu bağlamda iki yazar, II. Mursili'nin (M.Ö. 1345-1315) Ahhiyawa<sup>14</sup> üzerine düzenlediği seferler sırasında izlediği yolu anlatmış ve II. Mursili'nin geçtiği kentler arasında Alabanda antik kentinin olduğunu ifade etmişlerdir<sup>15</sup>.

Hitit çiviyazılı metinlerden sonra Alabanda antik kenti hakkında bilgi veren antik yazar, Herodotos'dur. Yazar, *Historia* adlı eserinde kenti konumu nedeniyle bir kez Karia<sup>16</sup> ve bir kez de Phrygia Bölgesi<sup>17</sup> içerisinde değerlendirmiştir. Daha sonra Pers kralı Kserkses'in M.Ö. 480 yılında yaptığı Yunanistan seferine ait anlatımlarından yola çıkarak kentin siyasi olayları hakkında bilgiler sunmuştur. Herodotos, Yunan ve Pers donanmasının, Euboa yakınlarında yaptıkları savaşta, Persler tarafından ele

<sup>11</sup> Bean 2000, 189.

<sup>12</sup> Garstang - Gurney 1959, 78-79.

<sup>13</sup> Sevin 2001, 113.

<sup>14</sup> İplikçioğlu 1994, 74; Ahhiyawa Seferi-Sorunu, Hitit çiviyazılı metinlerine konu olmuş ve Hellenler ile yoğun bir temasın olduğunu gösteren önemli bir olaydır. Ahhiyawalıların ise, Akhalar olduğu iddia edilmiştir.

<sup>15</sup> Garstang - Gurney 1959, 79.

<sup>16</sup> Herodotos VII, 195.

<sup>17</sup> Herodotos VIII, 136.

geçirilen gemilerde bulunan esirler arasında, Karia'daki Alabanda tyranı Aridolis'in de bulunduğundan bahsetmiştir<sup>18</sup>. Bununla birlikte Alabanda isminin geçmesi dışında Aridolis'in gemi kaptanı olduğundan ve Alabanda gibi uzak bir şehrin donanmada oluşundan söz etmiştir<sup>19</sup>.

Alabanda antik kenti hakkında bilgi veren bir diğer önemli antik yazar ise, dönemin coğrafyacısı Strabon'dur. Yazar, Alabanda antik kentinin Karia Bölgesi'nde olduğunu belirtmesinin yanı sıra Stratonikeia ve Mylasa'dan sonra üçüncü önemli kent olduğundan bahsetmiştir<sup>20</sup>.

Modern yazarlardan Bean, Stephanos Byzantios'un Alabanda'nın kuruluşu hakkındaki mitini şöyle ifade etmiştir; Mitolojik Kral Kar, at yarışları sonucu kazanılan zafer anısına oğluna Alabandos ismini vermiş ve daha sonra da şehrin ismi bu şekilde kalmıştır<sup>21</sup>. Bazı araştırmacılar, bu ismin Karia dilinde Alabanda kelimesinin "Ala=At" ve "Banda=Zafer" eklerinin biraraya gelmesi sonucunda oluştuğunu düşünmektedirler<sup>22</sup>. Bunun sebebi ise, Alabanda kelimesinde bulunan "nd" harfleri ile kentin adının Karia olduğu düşüncesidir<sup>23</sup>. Bu görüşü savunan bazı araştırmacılar kentin geçmişinin M.Ö. 3. bine kadar uzanabileceğini de iddia etmişlerdir<sup>24</sup>. Tüm bunlarla birlikte kentin adı ile M.Ö. 3. yüzyılın sonlarına kadar karşılaşılmamıştır. Daha öncesinde gerçekleşen İskender seferlerinde Alabanda'nın adı geçmemektedir<sup>25</sup>. Ayrıca Bean'e göre Aridolis, Herodotos'un anlatımının aksine Kserkses'in donanmasında değil ordusunda yer almaktadır<sup>26</sup>.

Alabanda antik kenti M.Ö. 3. yüzyılda Karia Birliği'ne katılmış ve M.Ö. 205 yıllarında kent, Makedonya kralı V. Philippos (M.Ö. 222-179)'un eğemenliğine girmiştir<sup>27</sup>.

<sup>18</sup> Herodotos VII, 195; Sevin 2001, 113.

<sup>19</sup> Henry 2005, 242.

<sup>20</sup> Strabon XII, 2.22.

<sup>21</sup> Bean 1987, 215.

<sup>22</sup> Bean 2000, 189.

<sup>23</sup> Bean 1987, 46.

<sup>24</sup> Bayburtoğlu 1981, 124.

<sup>25</sup> Bean 2000, 190.

<sup>26</sup> Bean 2000, 189-190.

<sup>27</sup> Akurgal 1988, 475-476.

Kent, Seleukos kralı III. Antiokhos tarafından ele geçirilmiş ve ismi bir süre *Antiokheia Khrysaor*<sup>28</sup> olmuştur. İlk sikkelerinde bu adla bastırılmıştır<sup>29</sup>. M.Ö. 190 yılında *Magnesia Savaşı* sonrası Karia’da Seleukos hakimiyeti son bulmuştur. III. Antiokhos zamanında “Antiokheia” olarak anılan kent, tekrardan “Alabanda” ismini almıştır. Delphoi meclisinin bu tarihten sonra hazırladığı kararnamesinde bir kahinin rehberlik ettiği Antiokheialı bir elçinin gelip barış ve demokrasi adına Antiokhos’u övdüğü bilinmektedir. Ayrıca şehrin korunması için istekte bulunduğu da bildirilmektedir. Bunun üzerine meclis kentin dokunulmazlığını tanımıştır<sup>30</sup>. Delphoi Apollon Tapınağı’na dikilen heykelcikler, kralı ve Alabanda şehrini temsil etmektedir<sup>31</sup>. Söz konusu tanrılardan *Zeus Khrysaoreus* tanidik olmasına karşın Apollon Isotimos Alabanda’ya özgüdür. “Eş değer” anlamı taşıyan *Isotimos* kelimesiyle birlikte Apollon’un da Seleukoslar için önemli bir tanrı olması ve anlamı itibariyle Zeus’a eş değer tutulmak istenmiş olduğu sonucu ortaya çıkmaktadır. Bunun yanı sıra yerel bir tanrının daha sonra Yunan tanrısına dönüştürülmek istenmiş olduğu yorumu yapılabilmektedir<sup>32</sup>.

M.Ö. 188’de *Apameia Barışı* ile Rhodos’a bırakılan kent, M.Ö. 167’de Mylasa ile birleşerek Rhodos’a açtığı savaş sonucu özgürlüğüne ve eski adına kavuşmuştur<sup>33</sup>. M.Ö. 167 yılından itibaren Roma’ya verdiği kıymetli hediyeler sayesinde de bağımsızlığını güçlendirmiştir. M.Ö. 133 yılında III. Attalos Pergamon Krallığı’nı Roma’nın egemenliğine bırakmış<sup>34</sup> ve M.Ö. 129 yılında Asya Eyaleti’nin (*Provincia Asia*) kuruluşuyla Alabanda antik kentinde de Roma egemenliği belirgin hale gelmeye başlamıştır<sup>35</sup>.

M.Ö. 40-39 tarihinde Q. Labienus, Partlar ile bölgeye gelerek Alabanda’da bir garnizon bırakmıştır. Alabandalıların bu garnizona karşı isyan etmeleri nedeniyle kent

<sup>28</sup> Küçükveren 2010,124.

<sup>29</sup> Head 1897, 27.

<sup>30</sup> Bean 2000, 190. Kente Antiokheia adını Delphoi Amphityon Meclisinin verdiğini ve kentin Asyilia hakkını kazandığının yanı sıra buranın Zeus Khrysaoris ile Apollon Isotimos için kutsal olduğunu belirtmiştir.

<sup>31</sup> Bean 2000, 190.

<sup>32</sup> Şahin 2001, 26.

<sup>33</sup> Sevin 2001, 113-114.

<sup>34</sup> Magie 2001, 2.

<sup>35</sup> Bean 2000, 192.



Labienus tarafından cezalandırılmıştır<sup>36</sup>. Ancak, kent, Roma İmparatorluğun kurulmasıyla güzel günlerini geri kazanmıştır<sup>37</sup>.

Kent sakinlerinin şiddetli siyasi olayların yaşanmasının yanı sıra lüks içinde yaşamış olmaları kentteki refahın bir göstergesidir. Strabon sözünü ettiğimiz refahı şu sözlerle anlatmıştır; “*Alabanda çok sayıda arp çalan kızlarla dolu, halkı lüks ve sefahat içinde yaşayan bir kenttir*”<sup>38</sup>. Ayrıca kentin hatipleri ve mimarlarıyla ünlü olduğu da bilinmektedir<sup>39</sup>.

Hıristiyanlık Dönemi’nde ise Alabanda, Aphrodisias Metropoli’ne bağlı bir *piskoposluk* merkezi olarak varlığını devam ettirmiştir<sup>40</sup>.

## 1.2. Kentte Yapılan Araştırmalar

Halil Ethem Bey’in Alabanda kentinde yaptığı kazı çalışmaları ilk çalışmalardan biri olarak yerini almıştır<sup>41</sup>. Head’in Karia kentlerinin numizmatik tarihini anlattığı bölümde, Alabanda’yı da sikkeler ve antik yazarlar ışığında değerlendirmiştir<sup>42</sup>.

Bean, Halil Ethem Bey’in raporlarından yola çıkarak hazırladığı ve kendi gözlemlerini de ekleyerek aktardığı çalışmasında kentin tarihi ve yapılarıyla ilgili bilgi vermiştir<sup>43</sup>. Alabanda ile ilgili kitabelerini Laumonier<sup>44</sup> tarafından, kentin paralarını da Bean yayınlamıştır. E. Özkan, C. Bayburtoğlu ve E. Akurgal rehber kitaplarında Alabanda hakkında kısa bilgiler vermişlerdir<sup>45</sup>.

---

<sup>36</sup> Akurgal 1988, 475-476.

<sup>37</sup> Bean 2000, 192.

<sup>38</sup> Strabon XIV, 2.26.

<sup>39</sup> Ateşlier 2012, 78-84.

<sup>40</sup> Akurgal 1988, 476.

<sup>41</sup> Head 1897, Lev. XXVI-XXX.

<sup>42</sup> Ethem Bey, *Alabanda*, 1905-6.

<sup>43</sup> Bağdatlı 2001, 10

<sup>44</sup> Laumonier 1958, 433.

<sup>45</sup> Özkan 1958, 26.

Alabanda'daki ilk çalışmalar Apollon Isotimos'a ait bir tapınak ile Artemis-Hekate Tapınağın'da Halil Ethem Bey tarafından 1904-1905 yıllarında gerçekleştirilmiş ve bu araştırmalar yayınlanmıştır<sup>46</sup>.

Alabanda'da Ethem Bey'in yaptığı kazıdan 94 yıl sonra, 1999 yılında, Aydın Müze Müdürlüğü tarafından yeniden, kazı çalışmaları başlatılmış ve kentte aralıklarla kazılar yapılmıştır<sup>47</sup>. 2011-2013 yılları arasında Bakanlar Kurulu kararı ile Kültür ve Turizm Bakanlığı adına, kazı çalışmaları Doç. Dr. Suat ATEŞLİER tarafından yürütülmüştür.

2011 yılında 65 gün süren çalışmalarda, ilk yıl araziye tanımak ve mevcut kalıntıları görmek amacıyla, genel temizlik çalışmaları yapılmıştır. Daha önceden Halil Ethem Bey'in kazmış olduğu Dorik Tapınak ve Klasik Dönem Mezarı'nda bazı düzenlemeler yapılarak, zamanla birikmiş atık malzemeler temizlenmiş ve eski kazılarda kazı alanı çevresine bırakılmış yığıntı topraklar kaldırılmıştır. 2011 yılındaki kısa süreli çalışmada, kültür tabakaları kazılmadığı için envanterlik nitelikte eserlere ulaşılamamıştır. Temizlik çalışmaları yanında Zeus Tapınağı, Apollon Tapınağı ve Tiyatro'daki mevcut kalıntıların dijital çizimleri gerçekleştirilmiştir<sup>48</sup>.

2012 yılında Zeus Khrysaoreus Dorik Tapınağı kazı ve onarım çalışmaları, Apollon Temenosu-Byzans Suru kazı çalışması, Agora temizlik ve kazı çalışmaları kentte gerçekleştirilen jeofizik çalışmaları kent surları ve nekropol alanlarında araştırma-tespit çalışmaları yapılmıştır<sup>49</sup>.

2013 yılında kent genelinde temizlik ve çevre düzenleme çalışmaları, Payandalı Sarnıç kazı çalışması, Apollon Isotimos Tapınağı Temenos Alanı kazı çalışması, Byzans Suru koruma, onarım ve restorasyon çalışmaları, Zeus Khrysaoreus Dorik Tapınağı koruma ve onarım çalışmaları, kentte gerçekleştirilen arkeojeofizik çalışmalar, antik kentin hali hazırının oluşturulması, mimari kalıntıların GNSS mobil

<sup>46</sup> Ethem Bey 1905, 443-459; 1906, 407-422.

<sup>47</sup> Yener 2001, 5-16; 2002, 179-190; 2005,117-124; 2006, 171-180.

<sup>48</sup> Ateşlier - Akkurnaz 2013, 487.

<sup>49</sup> Ateşlier - Akkurnaz 2013, 488-493.

ölçüm sistemi ile dijital ortama aktarılması ve Autocad çizimleri, küçük buluntuların çizimi, restorasyon ve konservasyon çalışmaları yapılmıştır.

### **1.3. 2013 Yılı Payandalı Sarnıç Kazı Çalışması**

2013 yılı kazı sezonunda kentin kuzeydoğusundaki ovalık arazide bulunan tepelik üzerinde, 2012-2013 yılı kazı sezonunda yapılan arkeojeofizik çalışmaları sonucunda, bu alanda iki odası bulunan bir yapı tespit edilmiştir. Bu tepeliğin antik kaynaklarda Romalı Tarihçi Livius tarafından bahsedilen Tanrıça Roma Tapınağı olduğu düşüncesiyle 30 Temmuz 2013-15 Eylül 2013 tarihleri arasında kazı çalışması yapılmıştır.

Payandalı Sarnıç Yapısı'nda, Arkeojeofizik çalışmalarında uygulanan profil ve nokta şeklindeki karelej sistemi, yapılan kazı çalışmaları ve kazı kayıt sisteminde uygulanmıştır. Alanın güneydoğu köşesinden başlanarak oluşturulan karelej sisteminde, kuzey-güney doğrultulu 25 adet profil ve doğu-batı doğrultulu 48 adet noktadan oluşmaktadır. Jeofizik taramaları sonucunda toprak altında saptanan yapı kalıntıları 56 adet noktayla belirtilmiştir. Jeofizik ekibi tarafından gerçekleştirilen Manyometre çalışmaları sırasında 11-13 profilleri ile 14-16 noktaları arasında yoğun metal varlığı tespit etmeleri üzerine, belirlenen alanda 30 Temmuz 2013 tarihinde ilk kazı çalışması başlatılmıştır. Yapılan çalışmalar sonucunda, çalışılan alanda yoğun miktarda yanmış tuğla ve yangın katmanları ortaya çıkması sebebiyle Manyometrenin aşırı metal yoğunluğu verme sebebi anlaşılmıştır.

Kazı çalışmaları sırasında her iki profil arasına bir açma ismi verilmiş, bu isimler yapılan kazı çalışmaları sırasına göre açma isimleri olarak belirlenmiştir. İlk olarak yapının doğu cephesinde 11- 13 profilleri ve 14-16 noktaları arasında kazı çalışmalarına başladığı için Açma-1 ismi verilmiştir. Açma-1'de yapılan kazı çalışmaları sırasında yapının kuzeydoğu köşe duvarı açığa çıkarılmıştır. Bu duvar yapısının kuzeydoğu köşesi hariç, yapının açığa çıkarılan tüm kısımlarında görülen saçaklık kısmına kadar olan bölümü moloz taş ve kireç harcı kullanılmış ve üzeri sıva ile kaplanmıştır. Açığa çıkarılan bu duvar yapısının dış cephesine bir adet payanda yaslandırılmıştır.

Sonraki kazı çalışmaları yapının doğu cephesini açığa çıkarmak ve mimarisi hakkında bilgi edinmek amacıyla güney yönünde devam edilerek 13-3 profilleri arasında bir kazı çalışması gerçekleştirilmiştir. Çalışmalar sırasında Açma-2 ve Açma-3 içerisinde ikinci bir payanda ortaya çıkarılmıştır. Moloz taş ve kireç harcı ile inşa edilmiş ve doğu duvarında Havuz-1 açığa çıkarılmıştır. Havuz-1'in giderinin hemen önünde bir payanda inşa edilirken, Havuz-2'nin ise duvar, moloz taş, tuğla ve kireç harcı ile inşa edilmiştir. Havuz-2'nin kuzey ve güney duvarlarında birer gider, doğu duvarı içerisinde kemer ve batı duvarı üzerinde kuzey-güney yönünde uzanan künk sistemi açığa çıkarılmıştır. Ayrıca Havuz-2 yapısının güney duvarına bitişik olarak iki basamaklı merdiven bulunmaktadır. Açma-4 içerisinde açığa çıkarılan doğu cephesinde apsis ve apsis üzerinde gideri bulunan bir havuz yapısı daha bulunmuş ve Havuz-3 olarak adlandırılmıştır. Yapının güneydoğu köşesinde tuğla ve kireç harcı ile örülmüş bir kemer kalıntısı açığa çıkarılmıştır. Ortaya çıkarılan havuz yapıları, künk sistemleri ve payandalarla güçlendirilmiş duvarlar yapının bir tapınak olmadığı, daha çok su ile alakalı olduğu ve bulunan benzer örneklerden de yola çıkarak yapının bir sarnıç olduğu anlaşılmıştır.

Doğu kısımdaki çalışmaların sonlandırılmasından sonra yapının kuzey cephesini ortaya çıkartmak amacıyla profil 13-16 arasında yapının kuzeydoğusundan batı yönüne doğru 14-24 noktaları arasında yapılan kazı çalışmalarına Açma-6 adı verilmiştir. Bu alanda bulunan moloz taş, tuğla ve çatı kiremitlerinden oluşan bir dolgu katmanı alandan temizlenmiştir. Çalışılan alan içerisinde toplam dört adet havuz yapısı açığa çıkarılmış ve havuz yapıları açılma sıralarına göre isimlendirilmiştir. Açma-6 içerisinde bir duvar yapısı açığa çıkarılmıştır. Duvar, Havuz-4 yapısının doğu duvarını oluşturmaktadır. Sarnıç yapısının kuzey duvarına yaslandırılmış şekilde açığa çıkarılan Havuz-4 yapısının güney duvarı (Sarnıç yapısının kuzey duvarı) içerisinde ortaya çıkarılan kör kemerin orta kısmında yapının iç kısmından Havuz-4'ya açılan bir su kanalı bulunmuştur. Havuz-4 yapısının kuzey duvarı içerisinde bir künk bağlantısı açığa çıkarılmış ve ilerleyen çalışmalar sonrasında tespit edilen Havuz-5 yapısıyla bağlantılı olduğu saptanmıştır.

Profil 14-16, nokta 18-21 karelejları içerisinde bir kazı çalışması gerçekleştirilmiştir. Yapılan çalışmalarda Havuz-4'ün kuzeyinde bir havuz yapısı ortaya

çıkarılmış ve Havuz-5 yapısı olarak isimlendirilmiştir. Havuz-4'ün güney duvarının tamamı, doğu ve batı duvarlarının bir kısmı, kuzey duvarının ise, eğimli arazide olması sebebiyle söz konusu duvarların geriye sadece temelleri kalmıştır. Ayrıca güney duvarında Havuz-4'te çıkarılan künk bağlantısının Havuz-5'e su akışı sağladığı da saptanmıştır.

Profil 13-16, nokta 20-24 karelajları arasında yapılan çalışmalarda açığa çıkarılan yapı Havuz-6 olarak adlandırılmıştır. Havuz-6 yapısı içerisinde yoğun olarak moloz taş ve kireç harç döküntüsü olan bir dolgu toprak bulunmaktadır. Yapının kuzey duvarının bir kısmı daha geç bir tarihte onarım görmüştür.

Profil 14-16, nokta 20-23 karelajlarında başlatılan kazı çalışmalarında Havuz-5'in batı duvarı ile Havuz-6'nın kuzey duvarlarının bulunduğu duvarların oluşturduğu yapı Havuz-7 olarak adlandırılmıştır. Yapının doğu duvarı içerisinde duvara dik olarak yerleştirilmiş bir künk sistemi açığa çıkarılmıştır. Güney duvarında ise gnays mimari bloklarında kullanıldığı 1 m. genişliğinde bir duvar yapısı açığa çıkarıldı. Duvar üzerinde iki tip duvar örgüsü görülmektedir. Havuz-6 kısmı moloz taşlardan oluşurken Havuz-7 kısmı ise tuğlalardan oluşan daha geç bir döneme tarihlendirilmiştir. Yapılan kazı çalışmalarında havuz yapısının kuzey ve batı duvarları henüz açığa çıkarılamamıştır. Payandalı Sarnıç Yapısı'nda gerçekleştirilen kazı çalışmalarında doğu kısımda üç payanda yapısı ile Havuz-4 ve Havuz -5'in doğu duvarı ortaya çıkarılmıştır.

## İKİNCİ BÖLÜM

### 2. ALABANDA HELLENİSTİK DÖNEM SERAMİĞİ

Alabanda antik kenti Payandalı Sarnıç Yapısı'nda yürütülen kazı çalışmalarında Hellenistik Dönem'e tarihlendirilen toplam altı adet seramik örneği saptanmıştır. Söz konusu seramikler; kaseler, tabaklar ve diğer form olmak üzere üç ana gruba ayrılarak verilmiştir.

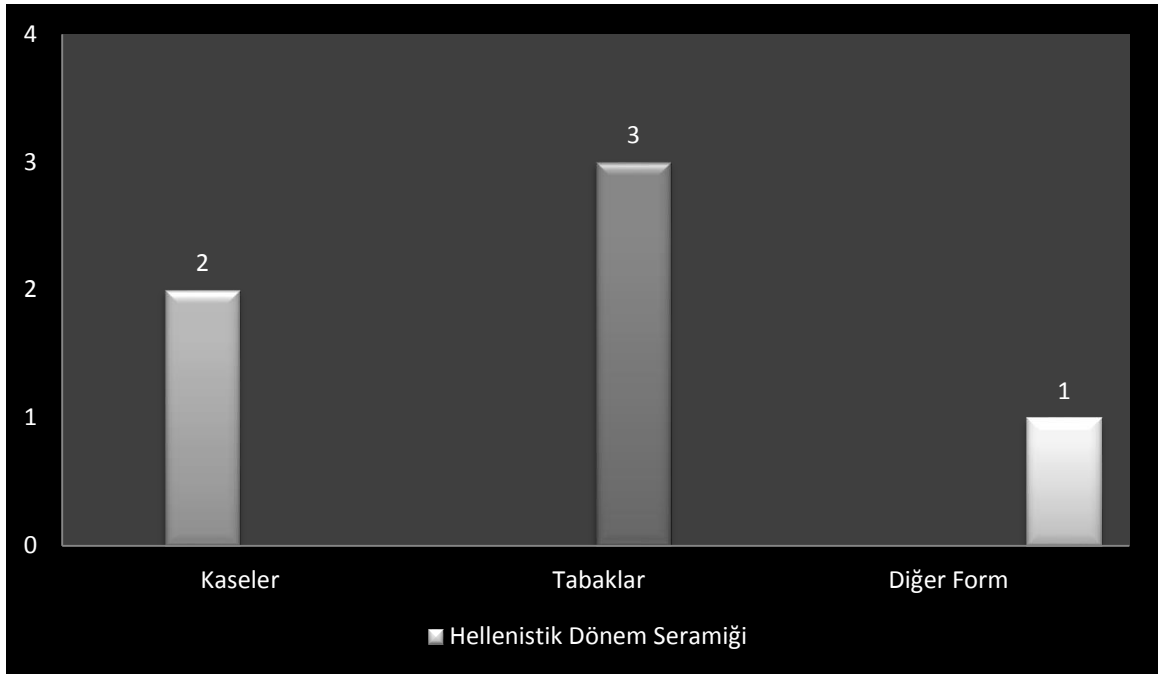

**Tablo1: Hellenistik Dönem Seramiği**

## 2.1. Kaseler

Tez kapsamı içinde yer alan Hellenistik Dönem Seramikleri'nin alt grubu olarak ele alınan kaseler, elimizde bulunan eserlerin özelliklerine göre yapılan değerlendirme çalışmaları sonucunda iki grup altında incelenmiştir.

### 2.1.1. Form 1 (Kat. No. 1-2)

Kaseler Form 1 başlığı altında içe çekik ağızlı kaseler olarak incelenmiştir. Hellenistik Dönem'in çok kullanılan formlarından olan içe çekik ağızlı kaseler hemen hemen bütün Hellenistik yerleşimlerin seramikleri arasında bulunmaktadır<sup>50</sup>. İçe çekik ağızlı kase formu, ilk olarak Attika'da, M.Ö. 5. yüzyılın başlarına tarihlenen prototiplerden yola çıkılarak üretilmiş olmalıdır<sup>51</sup>. En erken örnekleri M.Ö. 5. yüzyıla ait kaselerin<sup>52</sup> özellikle M.Ö. 3. yüzyıl içinde çok yaygın kullanım gördüğü bilinmektedir<sup>53</sup>. Bu kaseler form olarak Dor sütun başlığını anımsattığı için "ekhinus kase" olarak da adlandırılmıştır<sup>54</sup>. Attika seramiğinde Klasik Dönem'den beri bilinen bu formun en küçük tipleri ise tuzluk olarak kullanılmıştır<sup>55</sup>.

S. I. Rotroff ise, kaselerin iki grup olarak üretildiğini soylemektedir. Birinci grup zeminde baskı süslemesi olan sığ kaselerdir. Bu gruba ait örneklerde halka kaide ve ayağın kıvrım yerinde rezerve bant görülmektedir. Birinci gruba ait örnekler daha basit ve formun daha kalitesiz tipidir. Baskı süslemenin yanı sıra kazıma ve rezerve yivlerin oluşumu M.Ö. 4. yüzyılın son çeyreğine tarihlenmektedir<sup>56</sup>.

İkinci versiyonu derin, baskı bezemesiz ve bantsız kaselerdir. Gruba ait örnekler M.Ö. 4. yüzyılda popüler değildir. Bu kaseler Hellenistik Dönem'de yaygınlaşmıştır. Özellikle M.Ö. 3. yüzyılda popülerliğini kazanmış ve yüzyılın yarısında sığ kaselerin

---

<sup>50</sup> Gürler 1994, 13.

<sup>51</sup> Gürler 2003, 88.

<sup>52</sup> *Form gelişimi için bkz.* Sparkes - Talcott 1970, 131-132.

<sup>53</sup> Vessberg - Westholm 1956, 76.

<sup>54</sup> Edwards 1975, 98.

<sup>55</sup> Rotroff 1997, 161.

<sup>56</sup> Rotroff 1997, 162.

(birinci grup) yerini almaya başlamışlardır. M.Ö. 2. yüzyılın üçüncü çeyreğinde ise, bu kaseler rüet süslemeli ve hemen hemen kürevi kaseler ile yer deęiřtirmiřtir<sup>57</sup>.

İçe çekik ağızlı kaseler Attika'dan bilinen örnekleriyle M.Ö. 5. yüzyılın 3. çeyreğinde Korinth seramiğinde görölmeye başlamıştır. Attika gibi Korinthos seramiğininde benzer tipleri üretilmiştir. Farklı büyüklükteki tipleriyle çok çeşitli bir kullanım amacına sahip olan içe çekik ağızlı kaseler, Hellenistik Dönem çömlekçiliğinde bütün Akdeniz kıyılarında en çok rağbet gören formlardan biri olmuştur<sup>58</sup>.

Alabanda antik kenti Payandalı Sarnıç Yapısı'nda yürütölen kazı çalışmalarında bu forma ait iki örnek ele geçmiştir (Kat. No.1-2). Form 1 başlığı altında incelenen kaselerin ağız çapları, 7 cm. ile 24 cm.'dir. Kapların ikisi de orta kalınlıktadır (4-6 mm). Her iki kabın da hamur özellikleri aynıdır. Sadece kenar ve gövde kısmı korunmuş sıkı killi olan parçalardan birinci örneğin hamur rengi (10 YR 7/3) çok açık kahve tonlarında, astar rengi ise iç ve dış yüzeyde ağız ve dudak kısmında (2,5 YR 5/6) mat kırmızıdır. İkinci örneğin hamur rengi (7,5 YR 7/6 ) kırmızımsı sarı, firnis rengi ise (2,5 YR 2.5/0 ) parlak siyahtır.

Kat. No. 1 örneğinin benzerleri Menekşe Çatağı<sup>59</sup>, Çatalhöyük TP Alanı<sup>60</sup>, Yukarı Ova<sup>61</sup> ve Kapodokya Komanası<sup>62</sup> yerleşimlerinde bulunmuş ve söz konusu seramikler "İçe Çekik Ağızlı Kaseler" grubu altında incelenmiştir. Bu seramik örnekleri M.Ö. 3. yüzyılın farklı dönemlerine tarihlenmiştir. Kat. No. 1 örneğinin benzerleri Laodikeia'da<sup>63</sup> M.Ö. 2. yüzyılın erken safhalarına, Konya-Karaman illeri<sup>64</sup> ile Metropolis'te<sup>65</sup> M.Ö. 1. yüzyıla tarihlendirilmiştir. Payandalı Sarnıç'ta aynı tabakada bulunan ve benzer form özellikleri gösteren bu tipteki örnek diğere yerleşimlerde bulunan örnekler de göz önüne alınarak, yaklaşık olarak M.Ö. 3. yüzyıla tarihlenebilir.

<sup>57</sup> Rotroff 1997, 161-162.

<sup>58</sup> Edwards 1975, 98.

<sup>59</sup> Turan 2006, 43, lev.I, no.2.

<sup>60</sup> Zoroğlu 2007, 21, çiz.7, no.7.

<sup>61</sup> Özdemir 2008, 95, no.33.

<sup>62</sup> Körsulu 2014, 94, fig.9as.

<sup>63</sup> Duman 2010, 62, lev.XI, no.A77.

<sup>64</sup> Bilgin 2004, 61, çiz.12, no.5.

<sup>65</sup> Gürlere 1994, 15, çiz.7, no.24.



Kat. No. 2 örneğinin benzerleri Klaros<sup>66</sup> ve Atina Agorası'nda<sup>67</sup> M.Ö. 4. yüzyılın ortalarına, Yukarı Ova<sup>68</sup> ve Nagidos'ta<sup>69</sup> M.Ö. 3. yüzyıl ile M.Ö. 2. yüzyıl arasına, Palestenian<sup>70</sup>, Atina Agorası<sup>71</sup>, Smyrna Agorası<sup>72</sup> ve Metropolis'te<sup>73</sup> M.Ö. 2. yüzyıla tarihlendirilmiştir. Payandalı Sarnıç'ta benzer form özellikleri gösteren bu tipteki örnek diğer yerleşimlerde bulunan örnekler de göz önüne alınarak, yaklaşık olarak M.Ö. 3. yüzyıl ile M.Ö. 2. yüzyıl arasına tarihlenebilir.

## 2.2. Tabaklar

Payandalı Sarnıç Yapısı'nda ele geçen tabaklar form ve bezeme özellikleri göz önüne alınarak, yuvarlatılmış ağız kenarlı tabaklar ve balık tabakları olmak üzere iki grup altında değerlendirilmiştir.

### 2.2.1. Form 1 (Kat. No. 3-4)

Yuvarlatılmış ağız kenarlı tabaklar çağdaş anlamda tabak terimini temsil etmemektedir. Antik dönemde ise bu formun büyük ihtimalle düz, açık servis tabakları olarak işlevleri vardır ve boyutları da değişmektedir<sup>74</sup>.

M.Ö. 4. yüzyılın başlarında, yuvarlak kaideli, dik yükselen gövde profilli ve az ya da çok düz hatlı olan oldukça basit profilli yuvarlanmış dudak kenarına sahip tabak formu ortaya çıkmıştır<sup>75</sup>. Akdeniz Havzası'ndaki birçok merkezde günlük kullanım için sofraya kabı olarak yaygın bir şekilde kullanılmış olan bu formun, dudak ve ağız profili nedeniyle "yuvarlatılmış dudaklı/ağızlı tabaklar, "kalınlaştırılmış dudaklı tabaklar" veya "katlamalı ağız kenarlı tabaklar" gibi farklı ifadeler ile sınıflandırılmıştır<sup>76</sup>.

<sup>66</sup> Dallık 2009, 48, lev.32, no.115.

<sup>67</sup> Sparkes –Talcott 1970, 387, pl.34, no.949.

<sup>68</sup> Özdemir 2008, 95, no.33.

<sup>69</sup> Körsulu 2006, 108, lev.47, no.47.

<sup>70</sup> Lapp 1961, 201, no.F.

<sup>71</sup> Thompson 1934, 30, fig.117, no.D9.

<sup>72</sup> Çelik 2007, çiz.11, lev.3, no.18.

<sup>73</sup> Gürler 1994, 13, çiz.5, no.6.

<sup>74</sup> Turan 2006, 74.

<sup>75</sup> Edwards 1975, 35.

<sup>76</sup> Özdemir 2008, 127.

Geniş ağızlı bu tabak formu Hellenistik Dönem içerisinde çok sevilen bir tiptir<sup>77</sup>. Atina'da M.Ö. 350'den önce üretilmiş ve çok geniş alana ihraç edilmiş<sup>78</sup> olan Attika örnekleri, Erken Hellenistik Dönem'den itibaren başka merkezlerde de kullanımı artmıştır<sup>79</sup>. Sivri dudaklı sosluk ve balık tabakları diğer Hellenistik merkezlerde daha yaygın kullanılmış, Attika'da ise Hellenistik Dönem'de yuvarlanmış dudaklı tabak formunun kullanımı daha fazla olmuştur<sup>80</sup>.

İşlevsel yapıları ile belirgin bir form gelişimi içerisinde Hellenistik dönemin sonuna kadar kullanılmış olan bu form uzun bir zaman dilimine yayılan kullanım süreci içerisinde form, ölçü ve firnis özellikleriyle ihtiyaca yönelik olarak devinimsel bir gelişim süreci geçirmişlerdir<sup>81</sup>. Yuvarlanmış dudaklı tabak tipinin geniş bir ölçü çeşitliliği vardır. M.Ö. 4. yüzyılın 2. yarısında küçük tabaklar (12.0-15.0 cm.) tercih edilirken, geniş tabaklar (16.0-26.0 cm.) M.Ö. 4. yüzyılın sonunda popüler olmaya başlamış ve M.Ö. 3. yüzyılın sonlarına kadar kullanılmıştır. M.Ö. 3. yüzyılın üçgen kenarlı tabak formlarının yerini, yuvarlaklaştırılmış kenarlı tabak formları alır ve bu tabakların gövdesi üzerinde bulunan kırmızı astar inceleyerek çoğalır. Siyah firnisli tabakların belirgin gelişimi olmasına rağmen, çaplardaki artma ve cidarda kalınlaşma dışı dönük dudaklı kaselere benzer şekilde olur. M.Ö. 3. yüzyılda daha fazla kısa kalınlıklar üretilir ve Atina ile Korinthos'da M.Ö. 2. yüzyıl boyunca büyük tabaklar ve büyük kaselerin üretimi aynı zamanlarda yapılır<sup>82</sup>.

M.Ö. 150-110 yılları arasında ölçülerde gözle görülür bir tutarlılık görülmektedir. Ölçüler 23.0-27.0 cm. arasında farklılık göstermektedir. Ele geçen buluntulardan, M.Ö. 150-110 yılları arasında çok büyük (34.0-41.0 cm.) servis tabaklarının da yapıldığı anlaşılmaktadır. Fakat M.Ö. 110-86 yılları arasında ise, önceki örneklerine göre daha küçük ve çok çeşitli olarak üretimleri yapılmıştır<sup>83</sup>.

---

<sup>77</sup> Sparkes - Talcott 1970, 147.

<sup>78</sup> Turan 2006, 74.

<sup>79</sup> Körsulu 2006, 46.

<sup>80</sup> Turan 2006, 74.

<sup>81</sup> Özdemir 2008, 127.

<sup>82</sup> Çelik 2007, 28.

<sup>83</sup> Rotroff 1997, 143.

Genellikle bezemesiz olan bu tabakların, sadece tondo kısmında birleşik veya ayrı palmet bezemesi ya da çok nadiren rulet bezemesi bulunmaktadır. M.Ö. 2. yüzyılda olasılıkla tondodaki bu bezemeler son bulmuştur<sup>84</sup>. Bu tiplerde tabaklara basılan dekorun karakteri, tabağın ölçüsünü belirlemede önemlidir. Bu dönemin ortasındaki örneklerde, özellikle birbirine bağlanmış biçimde veya sıra ile basılmış palmetler, rulet tekniği ile yapılmış daireler arasında yer alır. Yuvarlatılmış ağız kenarlı tabak formu, Hellenistik Dönem içerisinde popüleritesini artırarak ve beğenilerek üretilmeye devam eder<sup>85</sup>.

Alabanda antik kenti Payandalı Sarnıç Yapısı'nda yürütülen kazı çalışmalarında bu forma ait elimizde iki örnek bulunmaktadır (Kat. No. 3-4). Parçaların ağız çapları birbirinden farklı olup 11.5 cm. ile 19 cm. dir. Kat. No. 4 örneği ince cidarlıdır (3 mm), Kat. No. 5 örneği ise kalın cidarlıdır (6 mm). Yalnızca kenar ve gövde kısmı korunmuş olan parçaların hamur yapısı sıkı dokuludur. Kat. No. 4 örneğinin hamur rengi (7,5 YR 8/3) pembe tonlarında, astar rengi ise iç ve dış yüzeyde (5 YR 5/6) mat sarımsı kırmızıdır. Kat. No. 5 örneğinin hamur rengi (7,5 YR 7/6) kırmızımsı sarı, astar rengi ise dışta ve iç kısımda dudak altına kadar olan kısmı (10 YR 5/8) mat kırmızıdır.

Kat. No. 3 örneğinin benzeri Korinth antik kentinde bulunmuş ve M.Ö. 2. yüzyıl ortalarına tarihlenmiştir<sup>86</sup>. Kat. No. 4 örneğinin benzerlerine ise Nagidos<sup>87</sup> ile Korinth'te<sup>88</sup> rastlanmıştır. Nagidos buluntusu "Yuvarlatılmış Ağız Kenarlı Tabaklar Formu" altında incelenmiş, M.Ö. 2. yüzyıla<sup>89</sup>, Korinth buluntusu ise M.Ö. 2. yüzyıl ortalarına<sup>90</sup> tarihlendirilmiştir. Bu verilerden hareketle örnek M.Ö. 2. yüzyıla tarihlenebilir.

### 2.2.2. Form 2 (Kat. No. 5)

Balık tabakları, tabağın iç kısmında bulunan balık ve farklı deniz canlılarının bezeme elemanı olarak kullanıldığı örnekler sebebi ile bu adı almıştır. Bu tür tabaklar

<sup>84</sup> Körsulu 2006, 47.

<sup>85</sup> Çelik 2007, 28.

<sup>86</sup> Edwards 1975, 36-37.

<sup>87</sup> Körsulu 2006, 45-46, lev.91, no.91.

<sup>88</sup> Edwards 1975, 36-37, lev.4, res.105.

<sup>89</sup> Edwards 1975, 36-37.

<sup>90</sup> Körsulu 2006, 46.

figürlü örneklerinin yanı sıra daha çok siyah firnisli olarak üretilmişlerdir<sup>91</sup>. Formun en önemli özelliği, hem figürlü hem de basit firnisli olarak üretilmiş olması, aşağıya doğru sarkan dudaka, merkeze doğru eğimli gövdeye, merkezde sosluk olarak adlandırılan bir çukurluğa ve sağlam görünümlü geniş halka kaideye sahip olmasıdır<sup>92</sup>.

Siyah firnisli olarak üretimi çok yaygın olan bu form M.Ö. 5. yüzyılın sonlarında (M.Ö. 425-400) repertuara girmiş, Hellenistik Dönem'de de yaygın olarak kullanılmıştır<sup>93</sup>. Siyah firnisli örnekler M.Ö. 4. yüzyıldan hemen önce üretilmeye başlanır, kullanımları ise Hellenistik Dönem içlerinde de devam eder<sup>94</sup>. Bu dönemde balık tabaklarının neredeyse tümü tamamen firnisle kaplıdır. Attika örneklerinde yalnızca sosluğun etrafında, kaidenin dış kısmında ve dudakın aşağıya doğru sarktığı bölümün hemen öncesinde değişmez biçimde derin yivler bulunmaktadır. M.Ö. 4. yüzyıl örneklerinde de kazımadan çok rezerve yapılmış alanlar görülmektedir<sup>95</sup>.

Balık tabaklarının ölçüleri farklılık göstermektedir. Normal boyutları 11.0 ile 13.0 cm. arasında değişmektedir<sup>96</sup>. 14.0 ile 20.0 cm. ölçülere sahip olanlar arasında M.Ö. 4. ve M.Ö. 3. yüzyılda üretimi daha yaygındır. Biraz daha geniş örnekler, M.Ö. 3. yüzyılın sonları ve M.Ö. 2. yüzyıl arasında küçük boyutlu olanlar da üretilmeye devam etmiştir. M.Ö. 4. yüzyılın balık tabaklarının hemen hemen hepsinin yüzeyi eğimli ve derin olukludur. Bu özellikler M.Ö. 3. yüzyılın birinci çeyreğinde son bulmuştur. Tabakların tipik eğimli yüzeyi yaklaşık M.Ö. 250 yıllarından sonra düzleşmeye ve daralmaya başlamıştır. Ayağın dış yüzeyi yaklaşık M.Ö. 275 yılından sonraya tarihlenen balık tabaklarında düzdür. Geç Hellenistik Dönem'in örneklerinde ise, ayak daha küçük yapılmıştır. M.Ö. 4. yüzyılın ikinci yarısında ise gövdenin tümü ve ayağın büyük bir kısmı yaygın olarak dudak kısmının kaideye doğru sarkmasından dolayı ayak kısmı, dudak tarafından gizlenir. M.Ö. 275 yılından sonra ise, ayak ve gövdenin büyük bir

<sup>91</sup> Sparkes - Talcott 1970, 146-147.

<sup>92</sup> Rotroff 1997, 146-147.

<sup>93</sup> Rotroff 1997, 147.

<sup>94</sup> Sparkes - Talcott 1970, 146.

<sup>95</sup> Rotroff 1997, 147.

<sup>96</sup> Cook 1997, 238.

bölümü profilden bakıldığında görülür. Daha geç örneklerde ise tekrar daha sağlam ve kalın örnekler yapılmaya başlanmıştır<sup>97</sup>.

M.Ö. 4. yüzyılda balık tabaklarının dudak kenarı ile gövde kısmı keskin açıyla birleşir. Bu keskin açı bazı M.Ö. 3. yüzyıl örneklerinde yumuşamaya başlamış ve yaklaşık olarak M.Ö. 225 yıllarından sonraki örneklerde dudak ile gövde arasındaki geçişte keskinlik ortadan kalkmıştır<sup>98</sup>.

Merkezi kısmındaki çukurluk geç döneme doğru küçülerek değişikliğe uğramıştır. M.Ö. 4. ve M.Ö. 3. yüzyılın başlarındaki tabakların merkezi çukuru keskin bir kenara sahip iken, M.Ö. 3. yüzyılın ortasından sonraya tarihlenen tabaklarda ise çukurun etrafında sıklıkla kalın bir halka yer almaktadır<sup>99</sup>. Balık tabaklarının formları yanında firnisleme biçimleri de tarihlere için önemli bilgiler verir. M.Ö. 4. yüzyıl örneklerinin neredeyse tamamında firnis boya parlak siyahtır. Firnis kalitesi ve rengi M.Ö. 3. yüzyılın başlarına doğru değişmektedir. Kaliteli, parlak sır yaklaşık olarak M.Ö. 275 yıllarından sonraya tarihlenen tabaklarda ise, çok sık görülmemektedir<sup>100</sup>. M.Ö. 2. yüzyıl boyunca popüleritesini koruyan formda yuvarlak dudaklı tabaklar derinleşmiştir. Bu durum da balık tabaklarına olan ihtiyacı ortadan kaldırmıştır<sup>101</sup>.

Alabanda antik kenti Payandalı Sarnıç Yapısı'nda yürütülen kazı çalışmalarında bu forma ait ağız ve gövde profili veren tek örnek ele geçmiştir. Örneğin ağız çapı 11 cm.'dir. Cidar orta kalınlıktadır (4 mm). Düz ağız kenarlı olan parçanın, düzleştirilmiş ağız kenarının bitiminde dudak hafif bir şekilde kaideye doğru sarkmaktadır. Ağız kısmından üst gövdeye geçişte, gövde üzerinde iki sıra yiv dizisi bulunmaktadır. Hamur az miktarda mika katkılı olan sıkı kile sahiptir. Hamur rengi (10 YR 7/4) çok açık kahve tonlarında, astar rengi ise (2,5 /1 black) mat, yer yer dökülmüş siyahtır. Parçanın benzer örneklerine Yukarı Ova<sup>102</sup>, Menekşe Çatağı<sup>103</sup> ve Palestinian'da<sup>104</sup> rastlanmış, örnekler "Balık Tabakları Formu" altında değerlendirilmiştir. Yukarı Ova buluntuları M.Ö. 3.

<sup>97</sup> Rotroff 1997, 147.

<sup>98</sup> Rotroff 1997, 148.

<sup>99</sup> Rotroff 1997, 148.

<sup>100</sup> Rotroff 1997, 148.

<sup>101</sup> Rotroff 1997, 149.

<sup>102</sup> Özdemir 2008, 133, şek. 57, no.57.

<sup>103</sup> Turan 2006, lev.26, no.145.

<sup>104</sup> Lapp 1961, 206, no.h.

yüzyıla<sup>105</sup>, Menekşe Çatağı buluntuları M.Ö. 2. yüzyıla tarihlendirilmiştir<sup>106</sup>. Palestenian buluntuları için M.Ö. 3. yüzyıl sonları ile M.Ö. 2. yüzyıl tarihleri arası önerilmiştir<sup>107</sup>. Payandalı Sarnıç yapısında benzer form özellikleri gösteren bu tipteki parça diğer yerleşimlerde bulunan örneklerde göz önüne alınarak, yaklaşık olarak M.Ö. 2. yüzyıla tarihlendirilebilir.

### 2.3. Diğer Form (Kat. No. 6)

Alabanda antik kenti Payandalı Sarnıç Yapısı'nda yürütülen kazı çalışmalarında bu forma ait tek örnek ele geçmiştir (Kat. No. 6). Örneğin korunan kısmı üzerinde bezeme görülmemektedir. Bu parçanın ağız çapı 13 cm'dir. Cidar kalınlığı ise 3 mm.'dir. Parçanın sadece kenar kısmı ile gövde kısmı korunabilmiştir. Sıkı killi olan parçanın hamur rengi (5 YR 7/6) sarısı kırmızı tonlarında, astar rengi ise iç ve dış yüzeyde (2,5 YR 5/8) kırmızıdır. Kat. No. 3 form benzerine Sparta kazılarında rastlanmış ve M.Ö. 2. yüzyılın 1. yarısına tarihlenmiştir<sup>108</sup>. Formu belirlenemeyen eserin kesin olmamakla birlikte benzer örneği göz önünde bulundurularak M.Ö. 2. yüzyılın 1. yarısına tarihlendirilebilir.

---

<sup>105</sup> Özdemir 2008, 133.

<sup>106</sup> Turan 2006, 78.

<sup>107</sup> Lapp 1961, 206.

<sup>108</sup> Bailey 1993, 238.

## ÜÇÜNCÜ BÖLÜM

### 3. ALABANDA ROMA DÖNEMİ SERAMİĞİ

Alabanda antik kenti Payandalı Sarnıç Yapısı'nda yürütülen kazı çalışmalarında Roma Dönemi'ne tarihlendirilen 143 adet seramik tez çalışması kapsamında incelenmiştir. Söz konusu seramikler ince seramik ve kullanım seramiği başlıkları altında değerlendirilmiştir. İnce seramik grubu içinde toplam 95 adet eser, kullanım seramiği grubu içinde ise, toplam 48 adet eser bulunmaktadır. Seramikler kullanım amaçları, form ve bezeme özellikleri dikkate alınarak gruplara ayrılarak değerlendirilmişlerdir.

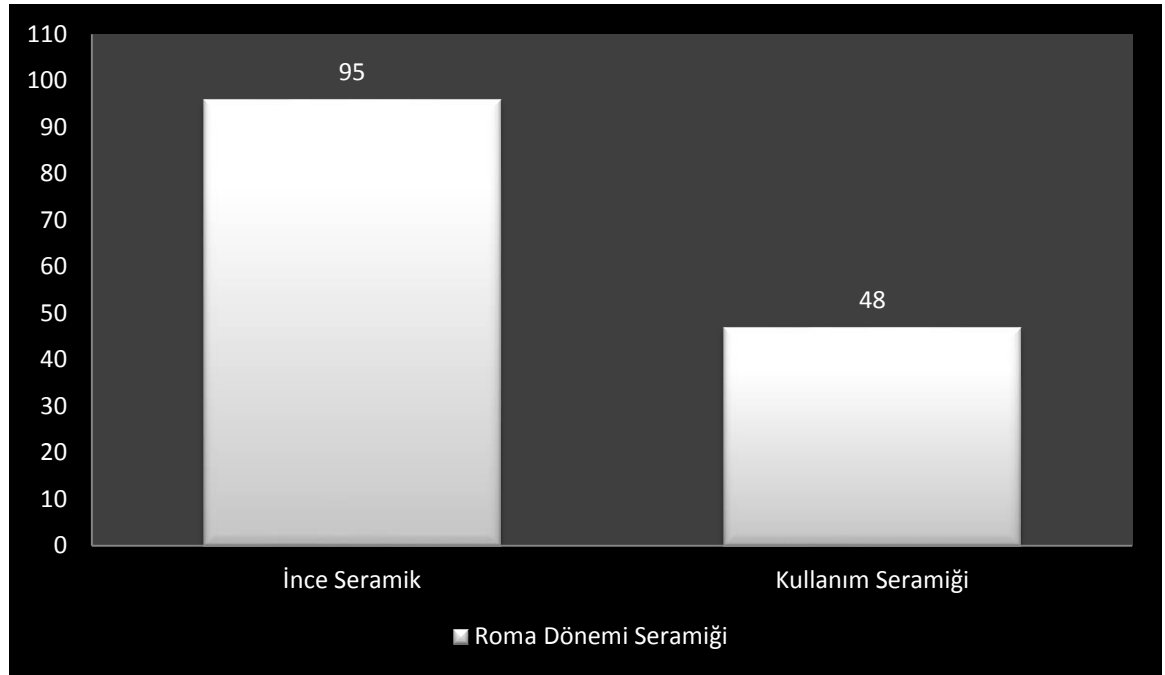

**Tablo 2: Roma Dönemi Seramiği**

### 3.1. İnce Seramik

İnce seramik grubu içinde üç adet Doğu Sigillataları B Grubu ve 63 adet Afrika Kırmızı Astarlı, 26 adet Phokaia Kırmızı Astarlı, bir adet Kıbrıs Kırmızı Astarlı ve iki adet Mısır Kırmızı Astarlı Seramik örneği incelenmiştir. Söz konusu seramikler hamur, astar, bezeme ve form özellikleri dikkate alınarak gruplara ayrılarak değerlendirilmiştir.

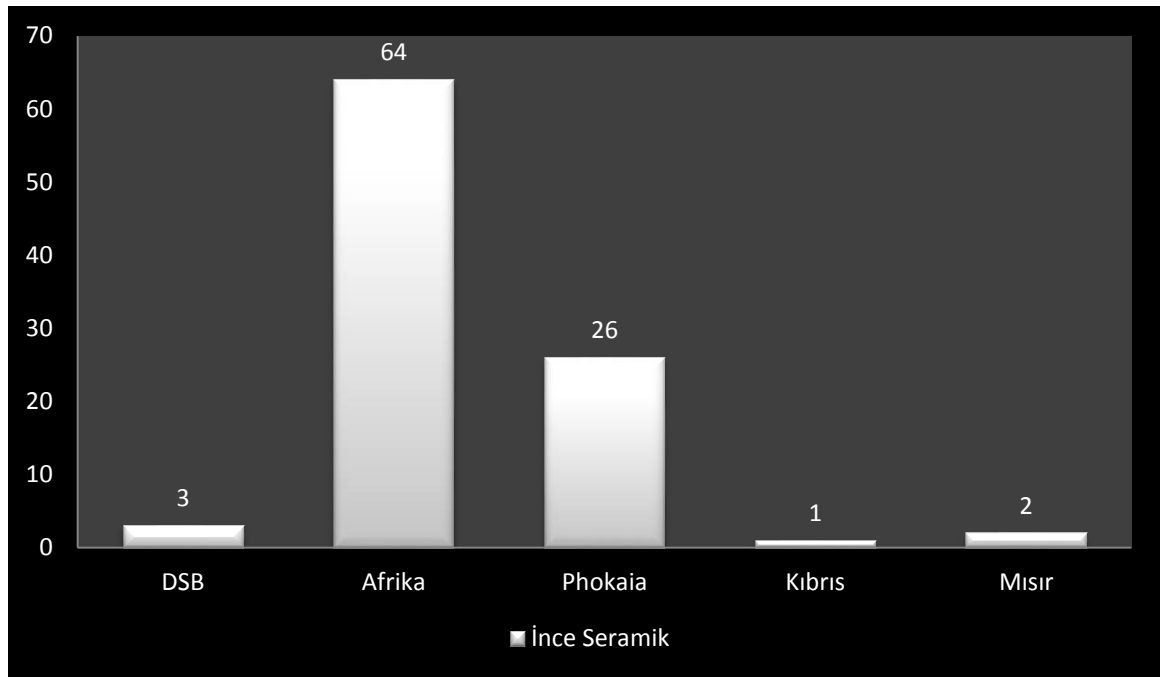

**Tablo 3: İnce Seramik**

#### 3.1.1. Doğu Sigillataları B Grubu (Kat. No. 7-9)

İlk araştırmalar sonucunda Doğu Sigillata B olarak adlandırılan bu kaplar “Samos” veya “Samian” kapları olarak adlandırılmaktadır. Doğu Akdeniz’de DSA’dan sonra ikinci büyük kaliteli seramik grubunu oluşturan DSB grubu, İmparator Augustus döneminden M.S. 2. yüzyılın ortalarına kadar olan sürede önemli seramik gruplarından bir tanesidir<sup>109</sup>. Üretim yeri olarak; Plinius, Samos ve Tralleis’i<sup>110</sup>, Hayes ise, Samos’un üretim yeri olmadığını belirterek Menderes vadisindeki Tralleis’i üretm

<sup>109</sup> Waage 1933, 291; 1948, 38; Robinson 1959, 12; Hayes 1972, 9-10.

<sup>110</sup> Plinius, NH XXXV, 160, 161.



yeri olarak göstermiştir<sup>111</sup>. Williams ise Tenedos (*Bozcaada*) üretim merkezlerinden birisi olarak göstermektedir<sup>112</sup>.

DSB, kırmızı firnisli seramiklerden olup, Ege ve Karadeniz’de M.S. 2. yüzyıl sonuna kadar devam eden yaygın bir grubu oluşturmaktadır<sup>113</sup>. Doğu Sigillatları B grubu ile ilgili en kapsamlı çalışma, 1985 yılında Hayes tarafından yapılmış, bu grup ile ilgili toplam 80 form tespit etmiştir. Formların 50’si DSB-1’e, 30’u DSB-2 grubuna aittir<sup>114</sup>. DSB-1’ler ve DSB-2’ler arasında kap formları farklılık göstermektedir. DSB-1 grubu, düz ve alçak halka dipli tabaklar, ayaklı fincanlar, yüksek halka dipli derin kâseler ve küçük boyutlara sahip kraterler DSB-2 grubu formları ise düz veya halka dipli tabaklar, kâseler ve halka dipli yuvarlak gövdeli fincan formlarıdır<sup>115</sup>. Genellikle mika katkılı olan hamur yapıları kırmızımsı kahverengi veya tarçın tonlarında renklere sahiptir. DSB seramiklerinde firnis kaygan ve cilalıdır<sup>116</sup>. Firnis genellikle açıktan donuk kırmızıya kadar değişmekle beraber bazı kaplarda yanık mat turuncu, krem-beyaz ya da siyah renk tonları bile görülebilmektedir. İnce cidarlı tabaklarda gövde kavisli olup, dip bazen düz bazen de halka diplidir. Kupalar üzerindeki mühür baskılarda çoğunlukla Grekçe isimleri bulunmaktadır<sup>117</sup>.

### 3.1.1.1. Form 1 (Kat. No. 7)

Payandalı Sarnıç’ta bu forma ait örneğin yalnızca kaide kısmı profil vermektedir. Fincan profili veren parçanın taban çapı 5 cm. cidar kalınlığı ise 5 mm.’dir. Alt yüzeyi konik biçimde daralan kaidenin astarı orta kalınlıkta ve yarı parlaktır. Astar içte ve dış kısımda uygulanmıştır. Hamur rengi (2,5 YR 6/8) açık kırmızı tonlarında, astar rengi ise (10 R 4/8) parlak kırmızı tonlarındadır.

Benzer buluntulara Atina Agorası’nda<sup>118</sup> rastlanmıştır. Hayes, söz konusu örnekleri DSB grubu içinde fincan formları altında ele almış, bu formlar için M.S. 1.

<sup>111</sup> Hayes 1972, 9.

<sup>112</sup> Williams 1989, 19.

<sup>113</sup> Anderson - Stajanović 1992, 50.

<sup>114</sup> Hayes 1985, 53-70.

<sup>115</sup> Hayes 1985, 50.

<sup>116</sup> Anderson - Stajanović 1992, 50.

<sup>117</sup> Waage 1933, 291; Kenyon 1957, 281.

<sup>118</sup> Hayes 2008, fig.9, pl.8, no.236.

yüzyılın ortalarını önermiştir<sup>119</sup>. Payandalı Sarnıç Yapısı'nda benzer form özellikleri gösteren bu tipte ki, örnek diğer yerleşimde bulunan kaplarda göz önüne alınarak, yaklaşık olarak M.S. 1. yüzyıl ortalarına tarihlendirilebilir.

### 3.1.1.2. Form 2 (Kat. No. 8)

Alabanda antik kenti Payandalı Sarnıç Yapısı'nda yürütülen kazı çalışmalarında bu forma ait tek örnek ele geçmiştir. Tabak profili veren parçanın ağız çapı 14 cm. cidar kalınlığı ise 5 mm.'dir. Dışa çekik, hafif yuvarlatılmış ağız kenarına sahip tabak parçasının iç kısmında tek yiv sırası bulunmaktadır. Ağızın üst kısmında rulet bezemesi yoğun bir şekilde yapılmıştır. Az miktarda mika katkılı olan kilinin dokusu sıkıdır. Hamur rengi (2,5 YR 6/8 ) açık kırmızı tonlarında, astar ise (10 R 4 /8) parlak kırmızıdır.

Hayes tarafından form 50'de incelenen<sup>120</sup> tabak formunun benzer örneklerinin ağız dış kısmının yanı sıra iç kısmında da ince yivler bulunmaktadır. Bu forma ait kapların ağız çapları 14-16 cm arasında değişmektedir. Hayes bu formu M.S. 80-150 yılları arasına<sup>121</sup> vermiştir. Ephesos<sup>122</sup> ve Atina<sup>123</sup> kentlerinde paralel buluntular tespit edilmiştir. Ephesos buluntusu M.S. 80-150 yılları arasına tarihlendirilmiştir<sup>124</sup>. Robinson ise Atina buluntusu örnekler için M.S. 1. yüzyıl sonları ve M.S. 2. yüzyıl ortalarını önermektedir<sup>125</sup>. Payandalı Sarnıç'ta benzer form özellikleri gösteren bu tipteki parça diğer yerleşimlerde bulunan örnekler de göz önüne alınarak, yaklaşık olarak M.S. 1. yüzyıl sonları ve M.S. 2. yüzyıl ortalarına tarihlendirilebilir.

### 3.1.1.3. Form 3 (Kat. No. 9)

Alabanda antik kenti Payandalı Sarnıç Yapısı'nda yürütülen kazı çalışmalarında bu forma ait ağız ve gövde profili veren tek örnek ele geçmiştir. Uzun ve dik ağızlı profile sahip bu tabak formu dışa doğru eğimli düz gövdelidir. Ağız kısmı dış yüzeyde

<sup>119</sup> Hayes 2008, 145.

<sup>120</sup> Hayes 1985, 64.

<sup>121</sup> Hayes 1985, 69, lev. XV, no.15.

<sup>122</sup> Gassner 1997, 133, lev.43, no.511.

<sup>123</sup> Robinson 1959, 87, lev.61, no.M31.

<sup>124</sup> Gassner 1997, 133.

<sup>125</sup> Robinson 1959, 87.

hafif dış bükey, iç yüzeyde ise iç bükey bir profil vermektedir. Dudak kısmı ise gövdeye doğru hafif aşağı sarkmaktadır. Ağız çapı 18 cm olan parçanın cidar kalınlığı 4 mm. hamur rengi ise (2,5 YR 6/6 ) açık kırmızı tonlarında, astar ise (2,5 YR 5/8) parlak kırmızıdır.

Elimizdeki parça Hayes tarafından form 60'da<sup>126</sup> incelenen tip ile uyumludur. Parçanın benzer buluntularına Atina Agorası<sup>127</sup>, Troia<sup>128</sup>, Stobi<sup>129</sup>, Korinthos<sup>130</sup>, Knossos<sup>131</sup>, Miletos<sup>132</sup>, Smintheion<sup>133</sup>, Assos<sup>134</sup>, Didyma<sup>135</sup>, Ephesos<sup>136</sup> ve Anemurium<sup>137</sup> kazılarında rastlanmıştır. Anemurium ile Atina Agorası'nda ele geçen buluntular M.S. 1. yüzyıla tarihlenmiştir<sup>138</sup>. Assos ve Korinth buluntuları M.S. 1. yüzyıl sonları ile M.S. 2. yüzyıl arasına<sup>139</sup>, Stobi ve Smintheion buluntuları M.S. 2. yüzyıla, Didyma ve Ephesos buluntuları ise M.S. 2. yüzyıl ile M.S. 3. yüzyıl arasına<sup>140</sup> tarihlendirilmiştir. Miletos buluntusu ise Pülz tarafından M.S. 3. yüzyıla<sup>141</sup> tarihlendirilmiştir. Payandalı Sarnıç Yapısı'nda, benzer form özellikleri gösteren bu formdaki parça diğer yerleşimlerde bulunan örnekler de göz önünde bulundurularak yaklaşık olarak M.S. 2. yüzyılın ilk yarısına tarihlendirilebilir.

### 3.1.2. Afrika Kırmızı Astarlıları

M.S. 1. yüzyılın sonundan M.S. 7. yüzyılın ortalarına kadar kullanımına devam eden Geç Roma Dönemi Kırmızı Astarlıları içerisinde en önemli grubu oluşturan Afrika Kırmızı Astarlı Seramikler'in ilk kez Waage tarafından sınıflandırılması yapılmıştır<sup>142</sup>.

<sup>126</sup> Hayes 1985, 64.

<sup>127</sup> Hayes 2008, 31, fig.12, no.366; fig.9, pl.8, no.236.

<sup>128</sup> Tekkök - Biçken 1996, 100, fig. 55, no. D11.

<sup>129</sup> Anderson - Stojanovic, 1992, pl.36, no.310.

<sup>130</sup> Williams - Zervos 1983, 21, fig.9, no. 57.

<sup>131</sup> Hayes 1983, 118, fig.4, no.32.

<sup>132</sup> Pülz 1985, 85, fig.4, no.37.

<sup>133</sup> Akyürek 1992, 131, fig.4, no. 13.

<sup>134</sup> Zelle 1997, 51, fig.4, no.89A.

<sup>135</sup> Wintermeyer 1980, 138, fig.93.

<sup>136</sup> Gassner 1997, 132, lev.43, no.509; lev.43, no.511.

<sup>137</sup> Williams 1989, 20, fig.7, no.107.

<sup>138</sup> Hayes 2008, 31; Williams 1989, 20.

<sup>139</sup> Zelle 1997, 51; Williams - Zervos 1983, 21.

<sup>140</sup> Anderson - Stojanovic 1992, 51; Akyürek 1992, 131; Wintermeyer 1980, 138; Gassner 1997, 132.

<sup>141</sup> Pülz 1985, 85.

<sup>142</sup> Waage 1933, 280-328.

Daha önceleri Geç Roma A ve B<sup>143</sup> Roma Kırmızılıları ve *terrasigillata* Chiara A, C ve D<sup>144</sup> gibi değişik adlarla anılan bu seramik gruplarına Kuzey Afrika Kırmızı Astarlıları adını veren en kapsamlı çalışma Hayes tarafından yapılmıştır<sup>145</sup>. Hayes, 1972 yılında yapmış olduğu çalışmasında o güne kadar yapılan çalışmaları ve sonuçlarını karşılaştırmalı olarak incelemiş ve kaplar için gerekli kronolojik verileri değerlendirerek tipolojisini oluşturmuştur<sup>146</sup>. Hayes tarafından oluşturulan sınıflandırmada 200 ana form belirlenmiştir. Bu kaplar M.S. 1. yüzyıldan Geç Antik Dönem'e uzanan geniş bir zaman dilimi içerisine yerleştirilmiştir<sup>147</sup>. 1980 yılındaki çalışmasında ise sonraki on yıl içerisinde kayda alınan yeni veriler değerlendirilmiştir<sup>148</sup>. Bu kapların yoğun buluntu merkezleri ve diğer kanıtlar kapların üretim merkezleri için, Afrika, Bizacena ve Numidia, yani günümüz Tunus ve Cezair'in doğusunu içine alan bölgeyi göstermektedir<sup>149</sup>. Üretimin artması sonucunda mallar deniz yolu ile tüm Akdeniz dünyasına ihraç edilmeye başlanmıştır<sup>150</sup>.

*Astar ve hamur özellikleri:* Kil yapısı kaba ve taneli bir yapıya sahip olan Afrika Kırmızı Astarlı kapların renkleri kiremit kırmızısı veya turuncu tonları arasında değişmektedir. Kapların normal rengi portakal (turuncumsu) kırmızıdan kiremit kırmızısına kadar farklılık göstermektedir. Pek çok kaliteli parçada ise belirgin pembemsi bir renk göze çarpmaktadır. Kireç ve kum en yaygın katkı maddelerdir. Genellikle ince tanecikler halinde görülen kireç ve kum bazı durumlarda kilin iyi elenmemesi veya yıkanmamasından dolayı kalın tanecikli olarak görülmektedir. Büyük kireç parçaları bazen malların pişirilmesi sırasında patlayarak parçanın yüzeyinde izler oluşmasına sebep olmaktadır. Kalkerin yanında bir diğer katkı maddesi ise beyaz ya da kahverengimsi ince *kuartz* parçacıklarıdır. Önemli miktarda olmamasına rağmen pek çok kap üzerinde görülebilen bir diğer katkı maddesi gümüş mikadır. Astar ise genelde gövde kilinin bir gölgesi gibi ya da iki ton koyusu gibidir ve *terrasigillata*ların sahip olduğu kalitede değildir. Astar kalın uygulandığı takdirde düzgün ve hafifçe parlak bir

<sup>143</sup> Waage 1933, 294. vd.; Waage 1948, 43. vd.

<sup>144</sup> Lamboglia 1958, 257-330; 1963, 145-212.

<sup>145</sup> Hayes 1972, 13-299; Hayes 1980, 484-523.

<sup>146</sup> Hayes 1972, 13-29.

<sup>147</sup> Hayes 1972, 13-211.

<sup>148</sup> Hayes 1980, 484-523.

<sup>149</sup> Hayes 1997, 59; Williams 1989, 38; Poblome 1999, 292.

<sup>150</sup> Hayes 1972, 13, 296-299.

yüzeyle, ince sürüldüğü zaman ise mat bir görünüme sahip olur. Astar gövde kili ile aynı tonda olduğu için tabaka şeklinde bir ayırım oluşturmaz, ancak yüzeyle çıkan kireç parçacıkları oldukça düzgün olan yüzeyde görüntüyü bozan tek unsur olmuştur<sup>151</sup>.

M.S. 1. yüzyıldan M.S. 2. yüzyıl sonlarına kadar görülen en erken kil yapısı turuncumsu veya kiremit rengi ve iri tanelidir. Cidar orta kalınlıkta, hamur rengine yakın tonlarda, katkı maddesi olarak *mika*, *kuartz* ve ince kireç zerrecikleri görülür. Astar tüm yüzeyi kaplar, kaliteli, parlak veya yarı parlaktır. Erken örneklerde parlak astar daha çok görülmektedir ve yüzeyde astar perdahlanırken oluşan ince izler daha belirgindir. Yüksek ısıda pişmiş bazı örneklerin astarlarının gevrekleşerek pul pul döküldüğü veya yüzeyde küçük kabarcıklar oluştuğu görülür<sup>152</sup>.

M.S. 3. yüzyıl başlarında ve ortalarında üretilmiş, çoğunluğu geniş çanaklardan oluşan bir seride astar daha kalın ve parlaktır. Kil biraz daha kabalaşarak parlak astarla kontrast oluşturur. İnce alet izleri yüzeyin düzeltilmiş olduğunu gösterir ve astar gevrektiler. Bu parçalar yeni bir atölyeyi işaret ederken, formlar eskilere yakındır. Bazı kap tipleri her iki atölye üretiminde de görülür<sup>153</sup>. M.S. 3. yüzyıl ortalarında gelişmeye başlayan kaliteli kapların dokuları *sigillata* kaplarına benzer ve kırığı temizdir. Astar çoğunlukla çok incedir, yarı parlak veya mat bir görünüşü vardır ve kabın dokusuyla bütünleşmiş gibidir. Hatta bazen astarı, kabın düzeltilmiş kendi yüzeyinden ayırt etmek mümkün değildir. Bazı erken örneklerde kap tamamen astarlanmıştır. Ama çoğu örnekte astar içte ve dış kısmın üst tarafında görülür ve düzensiz bir hat halinde biter. Rengi portakalımsıdan pembemsi kiremit rengine dönmüştür. İçerisinde çok az kireç ve mika katkısı bulunmaktadır. Cidar çok büyük ve geniş kaplarda bile incedir. Yüzey düzgündür, dışta kaide etrafında ince alet çizgileri, içte ise ince rötuş izleri görülmektedir<sup>154</sup>.

M.S. 4. yüzyıldan M.S. 5. yüzyıl ortalarına kadar görülen serinin kapları bir öncekiler kadar kaliteli değildir ve cidar 3-5 mm. arasında değişmektedir. Kil biraz daha iri tanelidir ve kırılmaya daha az meyillidir. Astar biraz daha kalınlaşmıştır ve kabın

<sup>151</sup> Hayes 1972, 13-14, 287-292.

<sup>152</sup> Lamboglia 1958, 268, 285-286.

<sup>153</sup> Hayes 1972, 288-289.

<sup>154</sup> Hayes 1972, 290.

yalnızca içinde, dış yüzeyin üst taraflarına uygulanmıştır ve mattır. Renk tonları kıvıl, pembemsi kıvıl, kıvıl kahve veya hafif morumsu tonlardadır ve bu durum pişme ısısının yüksekliğine göre deęişmektedir. Yüzey çoęunlukla düzgündür, fakat dibe doęru, erken serilerde olduęu gibi, çark izleri göze çarpar. Kenarları yassı ve eğimli küçük kaselerin kenar altlarında fırça izleri görülür<sup>155</sup>.

M.S. 5. ve 6. yüzyılda görölen bir seride de kaplar kalın, parlak, iyi perdahlanmış, gevrek astarlarıyla erken M.S. 3. yüzyıl kapları ile aynı yüzey görünüşüne sahip seridir. Bunlar ana serinin donuk yüzeyli kapları ile bir kontrast oluşturur. Bu kapların killeri daha kalın ve pişme ısıları daha düşüktür. Bu sebepten dolayı renkleri de daha açık tonlardadır (turuncumsu kiremit rengi, açık kiremit rengi ve açık kıvıl kahve tonlarında). Astar içte ve dışta üst taraflarda ince bir şekilde uygulanmış ve mattır. Bazen dip kısma astarla yatay veya çapraz çizgisel motif izlenimi veren uygulama yapıldığı da olmuştur<sup>156</sup>.

M.S. 5. yüzyıl sonlarıyla M.S. 6. yüzyıl boyunca standart kapların iki türü bulunmaktadır. İlki ince donuk astarlı, pütürlü yüzeyli ve M.S. 4. yüzyılda yaygın olan kapların basit bir devamı gibidir. M.S. 6. ve 7. yüzyıldaki bazı derin çanak formlarında bu serinin devamı görülür<sup>157</sup>. İkincisi daha yaygındır, astarı daha kalın, yarı parlak ve perdahlıdır. Erken Afrika üretimleri ile aşağı yukarı aynı görünümlere sahiptir. Kil kaba ve yoğun kireç katkılı olup, rengi turuncumsu kıvıl ile kiremit rengi arasında deęişir. Bu kapların karakteristik özellięi, dış yüzeyin astarlanmadan kabaca düzeltilmesidir ki, bu da yüzeye pürüzlü bir görüntü vermektedir<sup>158</sup>.

Son olarak M.S. 7. yüzyılda görölen bir gurup basit çanakta deęişik bir uygulama dikkat çekicidir. Oldukça kaba ve kalitesi düşük kil yapısına sahip olan bu kapların iç kısımlarında oldukça ince ve mat olan astar üzerinde ince parlak çizgiler görülür<sup>159</sup>.

---

<sup>155</sup> Hayes 1972, 290-291.

<sup>156</sup> Hayes 1972, 291.

<sup>157</sup> Hayes 1972, 292.

<sup>158</sup> Hayes 1972, 292.

<sup>159</sup> Hayes 1972, 292.

*Üretim teknikleri:* Kalabalık bir form repertuarına sahip olan bu kapların biçimleri kapalı ve açık kaplar olmak üzere iki ana sınıftan oluşmaktadır.

Kapalı kaplar, serinin erken formlarını oluşturmaktadır. Bu kaplar çömlekçi çarkında çekildikten sonra yarı kuru haldeyken fazla belirgin olmayan kaideleri oluşturulmuş ve üzerlerindeki rulet, *barbotine* veya aplik süsleme bu aşamada yapılmıştır. Astar daldırma yöntemi ile uygulanırken, kaplar kurumaya bırakılmıştır<sup>160</sup>.

Açık kaplara baktığımızda ise, bu tip temel açıklamalar tüm üretimlerin özelliklerini yansıtmaz. Kapların bazıları diğerlerinden farklı yöntemlerde üretilmişlerdir. Bu kapların kalıpta mı, yoksa çarkta mı üretimlerinin yapıldığı sorunu hala çözümlenememiştir. Kuzey Afrika atölyelerinde kap üretiminde kullanıldığı kanıtlanmış kalıplar bulunamamıştır. Fakat Hayes bazı kabartmalı kap ve çanakların kalıpta üretilmiş olma ihtimali üzerinde durmaktadır. Hayes buna göre kabartmalı kaplar için hem iç kalıp hem de dış kalıp tekniğinin bir arada kullanıldığı varsayımı üzerinde durmaktadır. Buna göre gövde için bir kalıp, dip kısmı içinse ikinci bir kalıp kullanılmış olmalıdır. Bazı aplik süslü kaplarda da kalıbın süsleme yapılırken kaba destekleyici olarak kullanıldığını öne sürmekte ve bu serideki bazı dışa uzantılı ve keskin hatlı kenarları olan kaplar için de dış kalıp tekniğini önermektedir<sup>161</sup>. Ayrıca oldukça ince cidarlı olmasına rağmen son derece geniş ve yayvan dipli büyük çanakların ancak kalıpta bu kadar düzgün şekillendirilebileceğini belirtir<sup>162</sup>.

Kapların astarlarının hangi yöntemle uygulandığı da ayrı bir tartışma konusudur. Bazı erken örneklerde astarın kabın tamamını kapladığını, M.S. 4. ve 5. yüzyıla ait birçok kapta astarın kabın içine tamamen uygulanırken dışta kenar altında veya gövde ortasında düzensiz hatlar oluşturduğu bilinmektedir. Bu kapların kalıpta yapıldığı kabul edildiğinde ise kap henüz kalıbın içerisindeyken uygulanan astarın kabın yalnızca açıkta kalan kenar kısmına uygulandığı ileri sürülmüştür<sup>163</sup>.

---

<sup>160</sup> Hayes 1972, 292.

<sup>161</sup> Hayes 1972, 293.

<sup>162</sup> Hayes 1972, 69-93.

<sup>163</sup> Hayes 1972, 295.

*Kap biçimlerinin gelişimi:* En erken Afrika kapları Kuzey Afrika'da bulunan İtalya ve Geç Galia üretimlerinin imitasyonları ile başlamış, fakat zamanla onların yerine geçmiştir. Bunlar keskin hatlara sahip, hatta kaburgalı çanaklar ve dışa taşkın kenarlı kaselerden oluşmaktadır<sup>164</sup>.

M.S. 2. yüzyılda ise *terrasigillata*ların modası geçmeye başlamış, alçak kaideli ve dışbükey kıvrımlı kaseler popüler hale gelmiştir. Bunlar M.S. 1. yüzyıldaki çanaklarla aynı boydadır ve rulet süsü tondo yerine dış yüze uygulanmıştır. Bu kapların daha az görülen, daha geniş ve aynı süslemeye sahip örnekleri de vardır<sup>165</sup>. Daha sonraki üretimlerde rulet süsü bulunmamaktadır. Düz veya hafif yuvarlatılmış kenarlı, yüksek gövdeli çanak formları keskin geçişleri ile birbirini yakın çizgilerle takip ederek gelişimini sürdürürken, bunlara daha sığ ve hafif bir açı ile dışa doğru genişlemeye meyillenmiş gövdesiyle yeni bir tip daha ilave edilmiştir<sup>166</sup>.

M.S. 2. yüzyılın sonunda basit ve sıradan bir çanak tipi üretilmeye başlamış; bilinen içe kıvrık kenarlı, geniş tabanlı ve alçak kaideli kaplar üretilmiştir. Fakat basit ve kullanışlı şekilleriyle M.S. 3. yüzyılın standart çanak formu haline gelmişlerdir<sup>167</sup>. Yine bu yüzyılda kenarı kalınlaştırılmış ve dışa uzatılmış daha kaliteli çanak formları da oldukça yaygınlaşmıştır<sup>168</sup>. Çanak formlarının yanı sıra derin dışa taşkın enli kenarlı küçük kâseler de piyasadaki yerini almıştır. Bunlar M.S. 2. yüzyılda üretilmiş kaselerinden daha küçüktür ve bezemesiz çanaklara benzerler<sup>169</sup>.

M.S. 3. yüzyılın kap formları genellikle aynı biçimlerin biraz değiştirilmiş modelidir. Çoğunlukla orta boydaki geniş düz dipli çanak, tabak ve kase kenara doğru kavisli bir şekilde açılan sığ çanak formlardan oluşmaktadır<sup>170</sup>. Bu iki tipin de kenar bitimleri kalınlaştırılmış veya yumru haline getirilmiştir. Hepsinde de baskı tekniği ile yapılmış süsleme görülür rulet süsünün kombine edildiği örnekler de bulunmaktadır.

---

<sup>164</sup> Hayes 1972, 15.

<sup>165</sup> Hayes 1972, 31-37.

<sup>166</sup> Hayes 1972, 39-42.

<sup>167</sup> Hayes 1972, 49-51.

<sup>168</sup> Hayes 1972, 15.

<sup>169</sup> Hayes 1972, 15.

<sup>170</sup> Hayes 1972, 294.



M.S. 5. yüzyılın sonlarına doğru küçük kaseler sevilen üretimler arasında yer almaktadır. Bu kaseler yüksek, dışa uzantılı kaideleri ve kavisli dip formlara sahiptir. Gövde duvarından kaidenin üzerindeki küçük bir setle ayrılmışlardır ve genellikle merkezde çömlekçinin üslubunda yapılmış tek bir motif bulunmaktadır. Bu kaplar M.S. 6. yüzyıl boyunca da yaygın olarak kullanılmış ve erken tiplerin dışa taşkın kenarları yerini (tabaklarda ve çanaklarda olduğu gibi) uçta kalınlaştırılmış ve yuvarlatılmış biçimlere bırakmıştır. Kenar çapları 17-22 cm. arasında değişiklik gösteren serinin M.S. 7. yüzyıla tarihlenen en geç örneklerinde ise süsleme bulunmamaktadır<sup>171</sup>.

Küçük kaselerin yanı sıra pek yaygın olmayan daha geniş boyutlu kase formları da üretilmiş, bu kaseler dik kenarlı ve daha yüksek kaidelidirler. Bu formların üretiminin ne kadar sürdüğü ise tam olarak bilinmemektedir. Kenar çapları 25-30 cm. arası değişiklik gösteren kapların erken örneklerinde damgayla yapılmış motifler görülmektedir<sup>172</sup>.

Geç Antik Dönem'in en yaygın kaplarından bir diğerini de çıkıntılı kenarlı kaseler oluşturmaktadır. Bunların dip kısmında merkezden yukarı doğru genişleyen rulet süsü görülmektedir. M.S. 5. yüzyıl ortalarında başlayan bu kapların üretimi M.S. 7. yüzyıl başlarına kadar sürmektedir<sup>173</sup>.

Üretimin M.S. 7. yüzyılın 1. yarısına tarihlenen son aşamasında çanak ve tabak formları süslemesiz ve daha yüksek kaideli tabak/çanak arası kap biçimlerinde kaynaşırlar. Serinin sonunda da basit düz kenarlı derin çanak biçimini görebiliriz. Oldukça kalitesiz, kaba kil ve astar yapısına sahip kapların iç kısmında yanık kahve tonunda spiral oluşturan çizgisel bezeme mevcuttur<sup>174</sup>.

### *Süsleme:*

*a. Kabartmalı Süsleme:* Kabartma süslemeler *barbotine*, kalıpla yapılan süslemeler ve aplik süslemeler olmak üzere üç yöntemle yapılmaktadır.

<sup>171</sup> Hayes 1972, 152, 155.

<sup>172</sup> Hayes 1972, 93-94.

<sup>173</sup> Hayes 1972, 140-144.

<sup>174</sup> Hayes 1972, 172.

*Barbotine* tarzda yapılan süsleme serinin Batı sigillatlarından kopyalanan ve dışa uzantılı kenarlı ilk örneklerinde görülür. Bunlar kenarda görülen basit yaprak motifleridir ve yalnızca M.S. 1. ve 2. yüzyıllardaki en erken örneklerde yer almaktadır<sup>175</sup>. Buna karşın Afrika kaplarında kalıpla süsleme fazla yaygın değildir, kapların kenarlarında dip kısımlarında av sahneleri, araba yarışları, yöneticilerin tasvirleri, *Pegasus* ve *Nympheler*, Troia Savaşı'ndan bölümler, mitolojik sahneler, ayrıca haç monogramları ile birlikte azizlerin konu edildiği Hristiyanlıkla ilgili motifler kullanılmıştır<sup>176</sup>. Uygulama M.S. 2. yüzyıl ve M.S. 5. yüzyıllar arasında üretilmiş olan ve daha çok metal kaplardan uyarlanan Hayes Form 25, 35, 56 ve 89 A gibi köşeli hatlara sahip formlarla sınırlıdır. Ayrıca Hayes Form 180 gibi testi formlu kapalı kaplarda da bu tip süsleme görülür<sup>177</sup>. İkinci grupta yer alan aplik süsleme, kalıpla yapılan kabartma süslemeye göre daha yaygındır. Bu kapların üzerindeki desenler az çok aynı tarzda, kaba; fakat canlı, alçak ve yayvan kabartma şeklinde yapılmıştır.

M.S. 3. yüzyılın başlarından son çeyreğine kadar tarihlendirilen erken örneklerde kabartma kabın tamamına veya tabağın içine panellerle, yatay bantlarla bölünmüş veya serbest tarzda yapılmıştır. Palmiye ağacı, meşe dalları ve diğer floral bezeklerin yanı sıra nadiren görülen sütunlar da panel işlevi görmektedir. Bu panellerin içinde savaş sahneleri, av sahneleri, vahşi hayvan tasvirleri, arenada vahşi hayvanlarla mücadele eden gladyatörler, boksörler, aktörler, tiyatro maskları, ayrıca mitolojik sahne ve figürler yer almaktadır. Bazı kaplarda rozetler, kantharoslar ve içi rozetli eşkenar dörtgenler de görülmektedir<sup>178</sup>.

M.S. 3. yüzyıl sonlarında üretildiği düşünülen bazı küçük kaselerde (Hayes Form 52B) görülen balık tipleri ve hayvanlar, meyve sepetleri bir grup süsleme, iki seri arasındaki geçişi işaret etmektedir<sup>179</sup>.

M.S. 4. yüzyılın 2. yarısına ve M.S. 5. yüzyılın başlarına verilen daha geç örnekler, Hayes Form 48'in bazı tabak formlarında, Hayes Form 53A'nın kase tipleri ve

<sup>175</sup> Hayes 1972, 19-25.

<sup>176</sup> Salomonson 1962, 58-82.

<sup>177</sup> Hayes 1972, 48.

<sup>178</sup> Hayes 1972, 212.

<sup>179</sup> Lamboglia 1963, 158.

Hayes'in Form 54-55'in çanaklarında görülmektedir<sup>180</sup>. Bu grupta sahne kabın kenarında veya tabanında yer aldığından dolayı konu çeşitliliği artmıştır. Söz konusu stilin ana özelliği ise figürlerin birbiri ile bağlantılı ve kompozisyon oluşturacak şekilde applike edilmesidir. Erken stildeki bazı kaba figürler hala sevilmesine rağmen figürlerin yerleşim alanı çok değişmiştir. Tek figürler oldukça geniştir ve tipin erken örneklerinde kompozisyonlar aralıklı şekildedir. Bunların arasında vahşi hayvanlar ve av sahneleri yoğunluktadır. Daha sonra bunların yerini mitolojik konular ve İncil'den sahneler almıştır<sup>181</sup>.

*b. Baskı tekniği ile yapılan süsler:* M.S. 4. ve 6. yüzyıllar arasında kapların tondoları üzerinde görülen en yaygın süsleme tekniğidir. Motiflerin seçimi, alınışı ve düzenlenişindeki değişiklikler bunlar arasında belli dönemleri ve kap formlarını işaret eden stilleri belirleme olanağı verdiği için kapların süslemeleri de formları gibi kesin tarih verebilmektedir<sup>182</sup>.

Damgaların gelişiminde üç ana grup bulunmaktadır. Gruplardan ilki M.S. 4. yüzyılın 1. çeyreği ile M.S. 5. yüzyılın ortaları arasında görülen stilize bitki motifleri ve geometrik desenlerdir. Bu desenler genellikle geniş tabanlı çanaklarda ve büyük kaselerde uygulanmışlardır. Bunlar daha çok merkezdeki küçük bir halka etrafında birbirini takip ederek kabın tabanına yayılan hurma dalları serisinin meydana getirdiği kompozisyonlar oluşmaktadır. Aralarına alternatif olarak yerleştirilen rozetler, daire ve konsantrik daire çeşitlemeleri ana kalıpları meydana getirir<sup>183</sup>.

Hurma dalları bu stilin karakteristik bezemesidir ve zaman içerisinde değişikliklere uğramıştır. Erken örnekler çoğunlukla oval veya su damlası formundadır. Aralarındaki boşluklara veya tepelerine küçük rozetler ya da konsantrik daireler eklenir. M.S. 4. yüzyılın ortalarından itibaren motifler daha büyük ve daha kaba bir hale gelmiştir ve baskı çok özenli değildir. En yaygın olanı hurma dallarının aralarına ikinci bir motif yerleştirilerek oluşturulandır. Tipik hurma dalları, üçlüden altılı halkalara kadar çoğalan konsantrik daireler (dış sıralar dalgalanmıştır) ve tipik rozet çeşitlerinin

<sup>180</sup> Hayes 1972, 214.

<sup>181</sup> Lamboglia 1963, 158.

<sup>182</sup> Hayes 1972, 38.

<sup>183</sup> Hayes 1972, 39.

yanı sıra yeni motifler de eklenmiştir. Bunlar, içi taralı dörtgen, daireler, yonca yaprak motiflerden oluşurlar. Söz konusu bezemeler Hayes'in Form 59A, 60, 61, 63 ve 67'de yaygın olarak görülmektedir<sup>184</sup>.

M.S. 5. yüzyılın 1. çeyreğinde artık desenler çoğunlukla büyük ve kabadır. İçi taralı halkalar ve dış hatları tırtıklanmış daireler yaygın olarak yapılmıştır. Değişime uğramış hurma dalları, dişli halkalar ve içi süslenmiş kare motifleri de görülmektedir<sup>185</sup>.

M.S. 4. yüzyılın ortalarından M.S. 5. yüzyılın 1. çeyreğine kadar görülen bir başka seri de hurma dalları üçgen formlu yapılmış ve alt kısımlarında kısa bir sap bulunmaktadır. Basit ovoid form yalnızca bazı erken örneklerde görülmektedir. Konsantrik daireler çoğunlukla dördü veya beşli olarak yapılmıştır. Rozet motifi çok nadir olarak yapılmış, motifler küçük ve kabartmalı detayları ile daha özenlidir. Bu özellikler Hayes'in Form 62A, 66, 68 ve 60'da görülmektedir. Bu seriyle bağlantılı başka bir grupta hurma dalları yine üçgen formludur. Ancak bu örneklerin yaprakları aşağı doğru uzanarak kargı benzeri bir şekil alır. Diğer motifler daire varyasyonlarından (etrafı noktalarla veya dış sırası ile çevrili) ve içleri çizgiler veya noktalarla doldurulmuş çeşitli geometrik motiflerden oluşmaktadır. Bu özellikler de Hayes Form 62B' ye ait kaplarda görülmektedir<sup>186</sup>.

İkinci basamakta baskı çoğunlukla zarif ve belirgindir. Bir veya iki dar süsleme sırası ince yiv sıraları ile çevrilmiştir. Palmetler, yonca ve küçük hayvan figürleri çoğunlukla bir bandın içine alternatif olarak dizilir etrafını da tekli yiv sıraları sınırlar. Erken parçalarda daha çok geometrik süsleme görülür. Daha sonra süslemeye haç da katılır ve geç örneklerde merkezde etrafını yiv sıralarının çevirdiği haç işaretinden başka süsleme kalmaz. Yiv sıraları inceli kalınlı kombinasyonlar oluşturur. Bu seride bazen çok büyük ve incelikle işlenmiş haçlar da görülür. Çoğunlukla geniş kaideli tabak ve çanaklar da görülürler<sup>187</sup>.

---

<sup>184</sup> Hayes 1972, 40-43.

<sup>185</sup> Jones 1950, 163.

<sup>186</sup> Waage 1948, 8.

<sup>187</sup> Waage 1948, 2-4.

Üçüncü basamakta süsleme daha kaba ve siliktir. İçi süslenmiş haçlar, insan ve hayvan figürlerinin yanı sıra diğer motifler de büyük kapların tabanlarında geniş sahneler oluşturmakta veya küçük kaselerin tabanında tek bir figür tüm alanı kaplamaktadır. Öncelikli bezekler stilize kuşlar (özellikle güvercin) ve diğer hayvanlar, insan figürleri, büstler, sade ve süslemeli haç çeşitleridir. Bu süsleme unsurlarının tamamında Hıristiyan sembollerini görebiliriz. Çanaklarda en çok sevilen sahne, büyük bir haç veya ayakta duran bir insan figürünün etrafını daha küçük kuşlar, kuzular ve büstlerin çevirmesi ile oluşturulmuştur. Ek süsler daha çok tekrar eden tek bir motiften oluşmaktadır. Bunların bazen yandan az olarak da tersten basıldığı görülür. M.S. 5. yüzyılın sonlarından M.S. 6. yüzyılın ilk yarısına kadar tarihlenen erken örneklerde figürler çoğunlukla orta boyutludurlar ve bazı haçlar ve kuşlar oldukça ince detaylara sahiptirler. Daha çok Hayes Form 98, 99A-B, 103A da görülürler. M.S. 6. yüzyılın ortalarından itibaren figürler büyür. Bunlarda detaylar kabaca çizgi ve noktalarla gösterilmiştir. Büyük boyutlu olmaları doğala daha yakın olmalarını sağlamıştır. Geç örneklerde işleme daha da yalınlaşır ve insan figürleri çok basitçe yapılmaya başlar. M.S. 6. yüzyıl sonu M.S. 7. yüzyıl başına tarihlenen en geç örneklerde ise tek bir silik motif kapların merkezinde belli belirsiz görülmektedir. Bu tip süsleme daha çok Form 104'e ait örneklerde görülmektedir<sup>188</sup>.

*c. Rulet:* Afrika tipi kaplarda kabartma ve baskı tekniğinde yapılan süslemelerin yanı sıra ruletle yapılan süsleme de oldukça sevilerek kullanılmıştır. Erken örneklerde kapların dudak ucunda ve diplerinde ince sıralar halinde görülen rulet sıraları, M.S. 4. yüzyıldan itibaren kapların içlerinde geniş alanlar oluşturacak şekilde uygulanmaya başlar ve özellikle kenar altı dışa çıkıntılı kaselerde (Hayes Form 91) kuş kanadı veya yelpaze izlenimi uyandıran geniş ve zarif uygulamalar dikkati çeker<sup>189</sup>. Bunların dışında M.S. 5. yüzyıl boyunca üretilmiş olan Hayes Form 81-85 gibi çanak ve kaselerde rulet, kabın dışında ince ve kalın sıralar ve bir birinin içine girmiş kombinasyonlar oluşturacak şekilde yerleştirilmiştir. Bu kapların geç örneklerinde rulet sıralarının daraldığı ve kabalaştığı görülür<sup>190</sup>. M.S. 3. ve 4. yüzyıllarda Hayes Form 45'de kenarı

<sup>188</sup> Waage 1948, fig. 32, no. 2-4.

<sup>189</sup> Hayes 1972, fig. 26.

<sup>190</sup> Hayes 1972, fig. 22,23.

dışa uzantılı çanak ve kaselerde önceleri ince rulet sıraları yapılırken<sup>191</sup>, M.S. 6. yüzyılda üretilmiş olan kaselerde söz konusu bezeme geniş sıralar halinde daha kaba işçilikle tekrar görülmeye başlamıştır<sup>192</sup>.

### 3.1.2.1. Form 1 (Hayes 3) (Kat. No.10)

Form 1 başlığı altında halka kaideli, kırmızı astarlı küçük tabak örneği incelenmiştir<sup>193</sup>. Bu eser Hayes tarafından Afrika Kırmızı Astarlı Seramiği Form 3 başlığı altında değerlendirilmiştir. Hayes, gruba ait seramikleri üç tipe ayırarak incelemiştir. “Tip A” başlığı altında incelediği örneklerin geniş ağız kenarlı, içte bir yive ve ağız kenarında *barbotine* yapraklara sahiptir<sup>194</sup>. “Tip B” başlığı altında incelediği örneklerde barbotin yaprak dekorasyonu devam eder, bununla birlikte içte yiv görülmez ve ağız kenarı “Tip A’ya göre daha dardır<sup>195</sup>. “Tip C” genel özellikleri itibariyle “Tip B”ye benzer ama bu tipe barbotin yaprak dekorasyonu bulunmamaktadır<sup>196</sup>. Hayes 3 numaralı formunun “Tip A” başlığı altında incelediği örneklerini M.S. 60-90 arasına, “Tip B” başlığı altında incelediği örneklerini ise, M.S. 75-150 yılları arasına tarihlendirmiştir<sup>197</sup>. Afrika kaplarının erken örnekleri arasında yer alan kaplar Ventimiglia’da (İtalya)<sup>198</sup> benzerleri çıkmış ve kaplar genel olarak M.S. 2. yüzyılın 1. yarısına tarihlenmiştir<sup>199</sup>.

Alabanda antik kenti Payandalı Sarnıç Yapısı’nda yürütülen kazı çalışmalarında bu forma ait tek örnek ele geçmiştir. Elimizdeki parça Hayes’in “Tip C”<sup>200</sup> tanifi ile uyumludur. Hayes bu grup için M.S. 2. yüzyılın ortalarını önermiştir<sup>201</sup>. Parçanın sadece kaide ve gövdesinin bir kısmı korunabilmiştir. Astar parçanın iç ve dış kısmı orta kalınlıkta ve mattır. Taban çapı 14 cm. olan parçanın cidar kalınlığı 7 mm.’dir. Hamur yapısı ince ve sıkı dokuludur. Hamur rengi (7,5 YR 7/6) kırmızımsı sarı tonlarında,

<sup>191</sup> Hayes 1972, fig. 11, no. 2A.

<sup>192</sup> Hayes 1972, 65.

<sup>193</sup> Hayes 1972, 21.

<sup>194</sup> Hayes 1972, fig. 2, no. 2.

<sup>195</sup> Hayes 1972, fig. 2, no. 22, 79, 23, 87.

<sup>196</sup> Hayes 1972, 20. fig. 2, no. 88, 109.

<sup>197</sup> Hayes 1972, 21.

<sup>198</sup> Lamboglia 1958, 267, form 4, no.36B.

<sup>199</sup> Hayes 1972, 24.

<sup>200</sup> Hayes 1972, 20. fig. 2, no. 88.

<sup>201</sup> Hayes 1972, 23.

astar rengi ise (10 R 4/8) mat kırmızıdır. Bu verilerden hareketle örnek M.S. 2. yüzyıl ortalarına tarihlendirilebilir.

### 3.1.2.2. Form 2 (Hayes 5) (Kat.No.11)

Form 2 başlığı altında Hayes Form 5 ile uyumlu olan parça ele alınmıştır. Bu form Hayes Form 4'ün kaide profiline göre, kaide yapısı biraz daha yuvarlatılmıştır. Dudak kısmı eğimli olan tabak örneğinin gövdenin yarısında sık bir şekilde yiv bulunmaktadır. Hayes, Form 5'e ait seramik örneklerini üç tipe ayırarak incelemiştir<sup>202</sup>.

Hayes'in "Tip A" başlığı altında incelediği örneklerin tondo kısmında daire içinde yiv sırası ile rulet bezemesi bulunmaktadır. Gövdesi çan şeklinde genişleyen formun birkaç örneğinin merkezinde damga bulunmaktadır<sup>203</sup>. "Tip B" başlığı altında incelediği örneklerin tondoda yer alan bezemesi "Tip A" özelliklerine benzer özellikler taşımaktadır. Fakat "Tip B", "Tip A" ya göre daha dik kenarlıdır ve bazen dış yüzüde yiv sırası bulunmaktadır<sup>204</sup>. Hayes'in "Tip C" başlığı altında incelediği örnekleri ise, daha sadeleştirilmiştir. Tondo kısmında ise yiv sırası ile rulet bezeme bulunmamaktadır. Dış yüzeyde birkaç yiv sırası yer almaktadır. Kaide yuvarlatılmıştır ve diğer tiplere göre daha kaba yapılmıştır<sup>205</sup>. Hayes 3 numaralı formunun "Tip A" başlığı altında incelediği örneklerini M.S. 1. yüzyıl sonları ile M.S. 2. yüzyıl başlarına, "Tip B" başlığı altında incelediği örneklerini M.S. 2. yüzyıl başları, "Tip C" başlığı altında incelediği örneklerini ise M.S. 2. yüzyılın ortalarına tarihlendirmiştir<sup>206</sup>. Afrika kaplarının erken örnekleri arasında yer alan kapların benzerleri Sassari'de<sup>207</sup> ortaya çıkmış ve kapların M.S. 2. yüzyılın ortalarına tarihlendirilmiş olduğunu görürüz<sup>208</sup>.

Alabanda antik kenti Payandalı Sarnıç Yapısı'nda yürütülen kazı çalışmalarında bu forma ait tek örnek ele geçmiştir. Bu parça Hayes'in "Tip A"<sup>209</sup> profili ile benzerlik göstermektedir. Parçanın yalnızca kaide kısmı ile gövdenin bir kısmı korunabilmiştir.

<sup>202</sup> Hayes 1972, 26.

<sup>203</sup> Hayes 1972, 20. fig. 2, no. 1.

<sup>204</sup> Hayes 1972, 28. fig. 3, no. 8, 14.

<sup>205</sup> Hayes 1972, 28. fig. 3, no. 26, 30.

<sup>206</sup> Hayes 1972, 29.

<sup>207</sup> Lamboglia 1958, 267, form 18, no.31.

<sup>208</sup> Hayes 1972, 27.

<sup>209</sup> Hayes 1972, 28, fig.3, form 5, no.1A.

Astar parçanın iç ve dış kısmında orta kalınlıkta ve mattır. Ağız çapı 29 cm. olan parçanın cidar kalınlığı 6 mm.'dir. Hamur yapısı gözeneksiz, sıkı dokuludur. Hamur rengi (5 YR 7/6) kırmızımsı sarı tonlarında, astar rengi ise (10 R 5/6) mat kırmızıdır. Hayes bu grup için M.S.2. yüzyılın ortalarını önermiştir<sup>210</sup>. Bu örnek, Hayes'in tarihlemesine göre M.S. 2. yüzyıl ortalarına tarihlenebilir.

### 3.1.2.3. Form 3 (Hayes 6) (Kat.No.12)

Form 3 başlığı altında geniş, düz ağız kenarlı, sığ gövdeli, küçük alçak kaideli tabak örneği incelenmiştir. Hayes, gruba ait seramikleri iki tipe ayırarak incelemiştir. Hayes'in "Tip A" başlığı altında incelediği örneklerin tondo kısmında daire içinde rulet bezemesi bulunmaktadır<sup>211</sup>. Hayes'in "Tip B" başlığı altında incelediği örnekler ise düz ağız kenarlı ve sade, bezemesiz olarak yapılmıştır. Parçanın dudak kısmında yiv bulunmamaktadır<sup>212</sup>. Hayes 6 numaralı formunun "Tip A" başlığı altında incelediği örneklerini M.S. 2. yüzyıl başlarına, "Tip B" başlığı altında incelediği örneklerini M.S. 2. yüzyıl sonlarına tarihlendirmiştir<sup>213</sup>. Afrika kaplarının erken örnekleri arasında yer alan kapların benzerleri Ventimiglia'da<sup>214</sup> ortaya çıkmış ve kapların M.S. 2. yüzyılın sonları ile M.S. 3. yüzyıl başlarına tarihlendirilmiş olduğunu görürüz<sup>215</sup>.

Alabanda antik kenti Payandalı Sarnıç Yapısı'nda yürütülen kazı çalışmalarında bu forma ait tek örnek ele geçmiştir. Elimizdeki parça Hayes'in "Tip B"<sup>216</sup> tanımı ile uyumludur. Parçanın yalnızca kaide kısmı ile gövdenin bir kısmı korunabilmiştir. Astar parçanın iç ve dış kısmında orta kalınlıkta ve mattır. Ağızçapı 19 cm. olan parçanın cidar kalınlığı 5 mm.'dir. Hamur yapısı gözeneksiz, sıkı dokuludur. Hamur rengi (2,5 YR 6/6) açık kırmızı tonlarında, astar rengi ise (10 R 4/6) mat kırmızıdır. Hayes bu grup için M.S. 2. yüzyılın sonlarını önermiştir<sup>217</sup>. Hayes'in tarihlemesini göz önünde bulundurarak örnek M.S. 2. yüzyıl sonlarına tarihlenebilir.

<sup>210</sup> Hayes 1972, 29.

<sup>211</sup> Hayes 1972, 28, fig. 3, no. 1, 2.

<sup>212</sup> Hayes 1972, 28, fig. 3, no. 16.

<sup>213</sup> Hayes 1972, 29, 31.

<sup>214</sup> Lamboglia 1958, 291.

<sup>215</sup> Hayes 1972, 29.

<sup>216</sup> Hayes 1972, 28, fig.3, form.6, no.41B.

<sup>217</sup> Hayes 1972, 29.



### 3.1.2.4. Form 4 (Hayes 8 ) (Kat. No.13-14)

Form 4 başlığı altında dışa yatay uzantılı düz kenarlı, dışa doğru kavisli açılan gövde, gövdenin dış kısmında rulet bezemeleri görülen kase örneği incelenmiştir<sup>218</sup>. Bu formun üretim tarihi net olarak belirlenememiş olmakla birlikte M.S. 6. yüzyılda üretilmiş olabileceği düşünülmektedir<sup>219</sup>. Afrika kaplarının erken örnekleri arasında yer alan kaplar Ventimiglia'da (İtalya)<sup>220</sup>, Cezayir'de Draria el-Achour'da<sup>221</sup>, Antiokheia'da<sup>222</sup>, benzerleri çıkmış ve kaplar genel olarak M.S.2. yüzyılın ortalarına tarihlenmiştir<sup>223</sup>.

Alabanda antik kenti Payandalı Sarnıç Yapısı'nda yürütülen kazı çalışmalarında bu forma ait iki örnek ele geçmiştir. Elimizdeki Kat. No. 13 örneğinin ağız çapı 30.6 cm. ve cidar kalınlığı 6 mm.'dir. Kil yapısı gözeneksiz, sıkı dokulu olan parçanın hamur rengi (5 YR 6/6) kırmızımsı sarı tonlarında, astar rengi ise dışta (10 R 5/6) mat kırmızı, içte (10 R 5/6) mat kırmızıdır. Kat. No. 14 örneğinin ise ağız çapı 26 cm. cidar kalınlığı 6 mm.'dir. Kil yapısı gözeneksiz, sıkı dokuludur. Hamur rengi (5 YR 7/6) kırmızımsı sarı tonlarında, astar rengi ise dışta (2,5 YR 4/8) mat kırmızıdır. Hayes 8 numaralı Formunu M.S. 2. yüzyılın 2. yarısına tarihlenmiştir<sup>224</sup>. Bu verilerden hareketle örnekler M.S. 2. yüzyılın 2. yarısına tarihlenebilir.

### 3.1.2.5. Form 5 (Hayes 9 ) (Kat. No.15)

Form 5 başlığı altında, dışa kalınlaştırılmış dikey ya da içe dönük kenarlı, dışa hafifçe açılan kavisli gövdesi ile geniş düz dipli veya alçak kaideli tabak örneği incelenmiştir. Bu form özelliğini taşıyan örneklerin ağız kısmı, dış bükey olup aşağı doğru sarmaktadır. Form, Hayes tarafından Afrika Kırmızı Astarlı Seramiği Form 9 başlığı altında değerlendirilmiştir. Hayes tarafından 9 numaralı form olarak adlandırılan tip, ağız profillerine göre kendi içerisinde iki alt gruba ayrılarak incelenmiştir. Hayes, "Tip A" başlığı altında incelediği örneğin yivleri arasında grup halinde rulet bezemesi

<sup>218</sup> Hayes 1972, fig.4, form.8, no.4B,16B.

<sup>219</sup> Hayes 1972, 38, fig. 4, no. 3, 4.

<sup>220</sup> Lamboglia 1941, form. IA.

<sup>221</sup> Camps 1955, 236, fig. 5,9 (type VIII).

<sup>222</sup> Waagé 1948, 49, fig.27.

<sup>223</sup> Hayes 1972, 34-35.

<sup>224</sup> Hayes 1972, 33.

yer almaktadır<sup>225</sup>. Hayes'in, "Tip B" başlığı altında incelediği örnek eserin yivleri arasında, grup halinde görülen rulet bezemesi aynı şekilde gövdenin alt kısmında da yer almaktadır<sup>226</sup>. Afrika kaplarının erken örnekleri arasında yer alan kaplar benzerleri Ventimiglia'da<sup>227</sup> ortaya çıkmış ve kaplar genel olarak M.S. 2. yüzyıla tarihlenmiştir<sup>228</sup>.

Alabanda antik kenti Payandalı Sarnıç Yapısı'nda yürütülen kazı çalışmalarında bu forma ait tek örnek ele geçmiştir. Elimizdeki örnek, Hayes'in "Tip B"<sup>229</sup> tanımı ile uyumludur. Parçanın sadece ağız kısmı ile gövdenin bir kısmı korunabilmiştir. Astar parçanın iç ve dış kısmında orta kalınlıkta ve mattır. Ağız çapı 19 cm. olan parçanın cidar kalınlığı 4 mm.'dir. Hamur yapısı gözeneksiz, sıkı dokuludur. Hamur rengi (5 YR 7/6) açık kırmızı, astar rengi ise dışta (10 YR 7/3) mat kırmızımsı sarı, içte (7,5 YR 4/2) kahve tonlarındadır. Dudağın hemen alt kısmında kalın, iki yiv sırası bulunmakta ve onun altında kazıma çizgilerle yapılmış aralıklı, sıralı halde dalga motifi yer almaktadır. Hayes Form 9 örneklerini M.S. 4. yüzyıl sonu ile M.S. 5. yüzyılın ilk çeyreğini önermiştir<sup>230</sup>. Hayes'in tarihlenmesini göz önünde bulundurarak örnek M.S. 4. yüzyıl sonu, M.S. 5. yüzyıl ilk çeyreğine tarihlendirilebilir.

### 3.1.2.6. Form 6 (Hayes 17) (Kat. No.16)

Form 6 başlığı altında düz dudaklı ve kısa kaideli küçük kase örneği incelenmiştir. Hayes tarafından Form 17 olarak adlandırılan bu tip ağız profillerine göre kendi içerisinde iki alt gruba ayrılarak değerlendirilmiştir. Hayes, "Tip A" başlığı altında incelediği örneği oldukça sığ gövdeli ve küçük çaplı kaideli olduğunu, ağız kenarının biraz hafif parlak olduğunu belirtmiştir. "Tip B" başlığı altında incelediği örneğin ise daha yarımküre formlu olduğunu ve kaide kısmının dışa doğru yapıldığını belirtmektedir<sup>231</sup>. Afrika kaplarının erken örnekleri arasında yer alan kaplar benzerleri Ventimiglia'da<sup>232</sup> ortaya çıkmış ve kaplar genel olarak M.S. 2. yüzyıla tarihlenmiştir<sup>233</sup>.

<sup>225</sup> Hayes 1972, 33. fig. 4, no. 1, 2, 12, 16,13.

<sup>226</sup> Hayes 1972, 33. fig. 4, no. 20.

<sup>227</sup> Lamboglia 1958, 288.

<sup>228</sup> Hayes 1972, 38.

<sup>229</sup> Hayes 1972, 33, fig. 3, form.9, no.20B.

<sup>230</sup> Hayes 1972, 29.

<sup>231</sup> Hayes 1972, 42, 41. fig. 6, no. 2.

<sup>232</sup> Lamboglia 1958, 267, form 43, no.2.

Alabanda antik kenti Payandalı Sarnıç Yapısı'nda yürütülen kazı çalışmalarında bu forma ait tek örnek ele geçmiştir. Elimizdeki örnek, Hayes'in "Tip B"<sup>234</sup> tanımı ile uyumludur. Parçanın sadece ağız ve gövdenin bir kısmı korunabilmiştir. Astar parçanın iç ve dış kısmında orta ve mattır. Ağız çapı 19 cm. olan parçanın cidar kalınlığı 3 mm.'dir. Hamur yapısı gözeneksiz, sıkı dokuludur. Hamur rengi (5 YR 7/6) açık kırmızı, astar rengi ise dışta (10 YR 6/8) açık kırmızı, dudak altı (10 YR 7/4) açık kahve tonlarında, iç astar ise (10 R 4/2) uçuk kırmızıdır. Gövde üzerinde ise alt alta kazıma çizgilerle yapılmış dalga bezemesi bulunmaktadır ve bu süslemeyi devam eden üç yiv bezemenin hemen altındadır. Hayes, "Tip A" başlığı altında incelediği örneği M.S. 2.yy. ortalarına; "Tip B" başlığı altında incelediği örneğini ise M.S. 2. yy. sonlarına tarihlemiştir<sup>235</sup>. Hayes'in tarihlemesini göz önünde bulundurarak örnek M.S. 2. yüzyılın 2. yarısına tarihlendirilebilir.

### 3.1.2.7. Form 7 (Hayes 18) (Kat. No.17)

Form 7 başlığı altında alçak dik kenarlı ve kısa küçük çaplı, düz kaideli sıg tabak örneği incelenmiştir<sup>236</sup>. Afrika kaplarının erken örnekleri arasında yer alan kaplar benzerleri Tunus'da Raqqada'da<sup>237</sup> ortaya çıkmış ve kaplar genel olarak M.S. 3. yüzyıla tarihlenmiştir<sup>238</sup>.

Alabanda antik kenti Payandalı Sarnıç Yapısı'nda yürütülen kazı çalışmalarında bu forma ait tek örnek ele geçmiştir. Elimizdeki örneğin taban kısmı ile gövdenin bir kısmı korunabilmiştir. Astar parçanın iç ve dış kısmında orta kalınlıkta ve mattır. Taban çapı 17 cm. olan parçanın cidar kalınlığı 4 mm.'dir. Hamur yapısı sert ve sıkı dokuludur. Hamur rengi (5 YR 7/6) kırmızımsı sarı, astar rengi ise (2,5 YR 5/8) kırmızıdır. Hayes Form 18 başlığı altında değerlendirdiği eserleri M.S. 3. yüzyılın

<sup>233</sup> Hayes 1972, 43.

<sup>234</sup> Hayes 1972, 33, fig.6, form.17B, no.5.

<sup>235</sup> Hayes 1972, 43.

<sup>236</sup> Hayes 1972, 43, 41. fig. 6, no. 1.

<sup>237</sup> Salomonson 1968, 107, fig. 21, no.2.

<sup>238</sup> Hayes 1972, 43.

başlarına tarihlenmiştir<sup>239</sup>. Hayes'in tarihlenmesini göz önünde bulundurarak örnek M.S. 3. yüzyılın başlarına tarihlenebilir.

### 3.1.2.8. Form 8 (Hayes 27) (Kat. No. 18)

Form 8 başlığı altında, Hayes Form 27 ile uyumlu ağız kısmı çan şeklinde genişleyen üst kısmı kavisli ya da dik dudaklı ve alçak kaideli sığ tabak örneği incelenmiştir<sup>240</sup>. Afrika kaplarının erken örnekleri arasında yer alan kaplar benzerleri Antiokheia'da<sup>241</sup>, Tunus'da Raqqada'da<sup>242</sup> ortaya çıkmış ve kaplar genel olarak M.S. 3. yüzyıla tarihlenmiştir<sup>243</sup>.

Alabanda antik kenti Payandalı Sarnıç Yapısı'nda yürütülen kazı çalışmalarında bu forma ait tek örnek ele geçmiştir. Elimizdeki örneğin kenar ve gövdenin bir kısmı korunabilmiştir. Parçanın astar iç ve dış kısmında orta kalınlıkta ve mattır. Ağız çapı 32 cm. olan örneğin cidar kalınlığı 7 mm.'dir. Kil yapısı sert ve sıkı dokuludur. Hamur rengi (2,5 YR 6/6) kırmızımsı sarı, astar rengi ise (2,5 YR 5/6) kırmızı tonlarındadır. Hayes 27 numaralı formunu M.S. 3. yüzyıl sonlarına tarihlenmiştir<sup>244</sup>. Hayes'in tarihlenmesini göz önünde bulundurarak örnek M.S. 3. yüzyıl sonlarına tarihlendirebilir.

### 3.1.2.9. Form 9 (Hayes 61) (Kat. No.19-28)

Form 9 başlığı altında incelenen derin ve geniş tabakların ağız kısmı içe dönük, dışta sert bir açı ile çıkıntı yaparak üçgen oluşturacak şekilde kalınlaşmaktadır. Bu noktada başlayan gövde geçişi hafif dış bükey kavisle verilmiştir ve gövde fazla derinleşmeden geniş, düz kaideye bağlanmıştır<sup>245</sup>.

<sup>239</sup> Hayes 1972, 29.

<sup>240</sup> Hayes 1972, 49, 50. fig. 8, no. 1, 2, 9.

<sup>241</sup> Waage 1948, 48, pl. VIII.

<sup>242</sup> Salomonson 1968, 107-108, form.A3, fig. 22, no.1-2.

<sup>243</sup> Hayes 1972, 43.

<sup>244</sup> Hayes 1972, 34.

<sup>245</sup> Hayes 1972, 100-101.

Dipte baskı tekniğinde yapılmış süsleme görülmektedir. Hayes tarafından 61 numaralı form olarak adlandırılan bu tip ağız profillerine göre kendi içerisinde iki alt gruba ayrılarak değerlendirilmiştir<sup>246</sup>.

Hayes, “Tip A” başlığı altında incelediği örneğin yivleri içe kıvrık veya dikey kenarlı, dışta keskin bir açı ile çıkıntı yaparak kalınlaşır ve bu çıkıntının altında dışbükey kıvrımlı alçak gövde ile bağlanır. Taban genellikle geniş ve yayvandır<sup>247</sup>. Hayes, “Tip B” başlığı altında incelediği örneğin kenar kısmı dikey, dışta kenarın alt kısmı hafif oyulmuş, içte ise kenar orta kısmında dıştaki çıkıntı sırasına derin bir yivle profillendirilmiştir. Gövde kısmı biraz daha yükselmiş ve kase biçimine yaklaşmıştır. Hayes 61 numaralı formunu M.S. 4. yüzyıl sonu ile M.S. 5. yüzyıl ilk çeyreği ve ortalarına kadar üretilmiş olan serinin sonunda kenar iyice dikleşmiş ve gövde de yükselmiştir<sup>248</sup>.

Yaygın olan bu formun benzerleri Atina Agorası<sup>249</sup>, Anemurium<sup>250</sup>, Antiokheia<sup>251</sup>, Samaria<sup>252</sup>, da ele geçmiş ve buluntular M.S. 3. yüzyıl sonlarından M.S. 5. yüzyıl ortalarına kadar olan döneme tarihlendirilmiştir. Bu formun gelişimi çok belirgindir. Erken örneklerde kenar içe kıvrık ve dıştaki şev yatay yapılmıştır<sup>253</sup>. Bunların killeri ince ve oldukça kalitelidir. İkinci aşamadaki kapların kenarları biraz daha dikleşmiştir ve içe o kadar dönük yapılmamıştır, dıştaki eğim azalmıştır<sup>254</sup>. Bu “Tip A”nın standart profilidir. Zamanla kenarın daha dikleştiği ve gövdenin de derinleştiği görülmektedir. “Tip A” ile “Tip B” arasında geçiş formu sayılan örneklerde kenar ikinci tipe geçişin işaretlerini taşır ancak henüz daha tam şeklini bulamamıştır, dışta dudak altında hafifçe oluşan girinti o kadar belirgin değildir<sup>255</sup>. Kenar içte ve dışta hafif oyularak belirgin hale getirilmiştir. Kapların gelişim süreci içerisinde, dışta kenar altına yapılan oyuk giderek derinleşir ve bu en geç örneklerde dudağın uçta sivrileşerek

<sup>246</sup> Hayes 1972, 100.

<sup>247</sup> Hayes 1972, 100, 104. fig. 17, no. 18.

<sup>248</sup> Hayes 1972, 100, 104. fig. 7, 26, 33.

<sup>249</sup> Robinson 1959, pl. 70, L59.

<sup>250</sup> Williams 1989, 38-39.

<sup>251</sup> Waage 1948, pl, VIII, 831U.

<sup>252</sup> Crowfoot- Crowfoot - Kenyon 1957, 358-361.

<sup>253</sup> Hayes 1978, 100.

<sup>254</sup> Hayes 1972, 106.

<sup>255</sup> Hayes 1972, 26.

hafif kanca şeklini almasına kadar sürmektedir. Kaplar genelde kalın parlak astarlıdır. Bu astar yapısı M.S. 6. yüzyıldaki üretime benzemektedir<sup>256</sup>.

Afrika kaplarının erken örnekleri arasında yer alan ve oldukça yaygın olan bu formun benzerleri Ephesos<sup>257</sup>, Antiokheia<sup>258</sup>, İskenderiye<sup>259</sup>, Anemurium<sup>260</sup>, Ventimiglia'da (İtalya)<sup>261</sup> Samaria<sup>262</sup>, Gush Halav (Filistin)<sup>263</sup>, Draria el-Achour (Cezayir)<sup>264</sup> ve Atina Agorası'nda<sup>265</sup> ele geçmiş ve bu kaplar M.S. 3. yüzyıl sonlarından M.S. 5. yüzyıl ortalarına kadar olan döneme tarihlenmişlerdir<sup>266</sup>.

Alabanda antik kenti Payandalı Sarnıç Yapısı'nda yürütülen kazı çalışmalarında bu forma ait on adet kenar, gövde profili veren parçalar ele geçirilmiştir. Elimizdeki örnekler Hayes "Tip B"<sup>267</sup> tarifi ile uyumludur. Buluntuların ağız çapları 14 cm. ile 30 cm. arasında değişiklik göstermektedir. Cidar kalınlığı 0.4 ile 0.7 cm. arasında değişmektedir. Parçaların hamur rengi (7,5 YR 7/6 ) kırmızımsı sarı, (5 YR 6/6 açık kırmızımsı sarı, ( 5 YR 6/6) kırmızımsı sarı, (7,5 YR 7/6) kırmızımsı sarı, (5 YR 7/6) kırmızımsı sarı, (10 YR 6/4) açık sarımsı kahve, (7/5 YR 6/6) kırmızımsı sarı, (2,5 YR 7/6) açık kırmızı tonlarındadır. Astar renkleri ise (2,5 YR 4/8) kırmızı, (10 R 4/8) kırmızı, (2,5 YR 5/4) kızılkahve, (10 R 4/6) kırmızı, (10 R 5/7) kırmızı tonlarındadır. Parçaların astarları orta kalınlıkta ve mattır. Kat. No. 22 ve 27 iki örnek yarı parlak astara sahiptir. Bazı örneklerde içte tamamen uygulanan astar dışta gövde ortasında kesilmiş ve ince mat görünüşe sahiptir. Parçaların killeri genelde gözeneksiz sıkı dokuludur.

Bu parçaların karşılaştırmalı değerlendirmesini yaptığımız zaman benzer buluntulara Kelenderis<sup>268</sup>, Troia<sup>269</sup>, Tarsus<sup>270</sup>, Atina Agorası<sup>271</sup>, Antiokheia<sup>272</sup>, da

<sup>256</sup> Hayes 1972, 106.

<sup>257</sup> Gassner 1997, 49, no. 592.

<sup>258</sup> Waage 1948, pl, VIII, 831U.

<sup>259</sup> Rodziewicz 1976, pl. 3, B5A.

<sup>260</sup> Williams 1989, 38-39.

<sup>261</sup> Lamboglia 1963, 198-199.

<sup>262</sup> Kenyon 1957, 358-361.

<sup>263</sup> Meyers 1978, 12-13, fig. 14, no. 16.

<sup>264</sup> Camps 1955, fig. 5, no. 1-5

<sup>265</sup> Waage 1933, pl. IX, no. 169-170.

<sup>266</sup> Hayes 1972, 107.

<sup>267</sup> Hayes 1972, 106, fig.17, form 61, no.33B.

<sup>268</sup> Tekocak 2006, 50, lev.5, no.42.

rastlanmıştır. Kelenderis buluntusu M.S. 325-420 tarihlerine, Troia buluntusu M.S. 325-400/420 yıllarına, Tarsus buluntusu M.S. 4. yüzyılın 2. ve 3. çeyreğine, Atina Agorası buluntusu M.S. 3. yüzyıla tarihlendirilmiştir. Waage, Antiokheia buluntusu M.S. 3. yüzyılı önermiştir. Hayes ise bu grup için M.S. 4. yüzyıl sonu, M.S. 5. yüzyıl ilk çeyreği ve ortalarını önermiştir<sup>273</sup>. Payandalı Sarnıç'ta benzer form özellikleri gösteren bu tipteki parçalar diğer yerleşimlerde bulunan örneklerde göz önünde bulundurulularak yaklaşık olarak M.S. 4. ve 5. yüzyıl arasına tarihlendirilebilir.

### 3.1.2.10. Form 10 (Hayes 80) (Kat. No.29)

Form 10 başlığı altında düz, çan şeklinde açılan ağıza sahip, alçak kaideli iç kısmı yivlendirilmiş oldukça küçük çaplı sığ kase örneği incelenmiştir.<sup>274</sup> Hayes tarafından 80 numaralı form olarak adlandırılan bu tip, ağız profillerine göre kendi içerisinde iki alt gruba ayrılarak değerlendirilmiştir. Hayes, "Tip A" başlığı altında incelediği örneği düz ağızlıdır ve iki sıra yiv bulunmaktadır<sup>275</sup>. Hayes, "Tip B" başlığı altında incelediği örneği ise hafif kalınlaştırılmış dudaklıdır<sup>276</sup>. Afrika kaplarının erken örnekleri arasında yer alan kaplar benzerleri İspanya'da Tarragona'da<sup>277</sup> ortaya çıkmış ve kaplar genel olarak M.S. 5. yüzyıl ortalarına tarihlenmiştir<sup>278</sup>.

Alabanda antik kenti Payandalı Sarnıç Yapısı'nda yürütülen kazı çalışmalarında bu forma ait tek ağız profili veren parça ele geçirilmiştir. Elimizdeki örnek Hayes "Tip B"<sup>279</sup> ile uyumludur. Astar parçanın iç ve dış kısmında orta, mattır. Ağız çapı 30 cm. olan parçanın cidar kalınlığı orta 6 mm.'dir. Kil yapısı sert ve sıkı dokuludur. Hamur rengi (7,5 YR 7/6) kırmızımsı sarı, astar rengi ise (2,5 YR 4/8) kırmızı tonlarındadır.

<sup>269</sup> Tekkök - Biçken 1996, 139, G78, fig.86.

<sup>270</sup> Adıbelli 2006, 145-146, lev.2, no.22-23,25; lev.10, no.25.

<sup>271</sup> Robinson 1959, pl. 70, no. L61, L1, L59.

<sup>272</sup> Waagé 1948, lev.8, no:830-831.

<sup>273</sup> Hayes 1972, 107.

<sup>274</sup> Hayes 1972, 127.

<sup>275</sup> Hayes 1972, 126, fig. 22, no. 1.

<sup>276</sup> Hayes 1972, 126, fig. 22, no. 2.

<sup>277</sup> Lamboglia 1958, 266, F3C2.

<sup>278</sup> Hayes 1972, 127.

<sup>279</sup> Hayes 1972, 127, fig.22. form.80.B2.

Hayes 80 numaralı Formunu M.S. 5. yüzyıl sonlarını önermiştir<sup>280</sup>. Hayes'in tarihlenmesini göz önünde bulundurarak örnek M.S. 5. yüzyıl sonlarına tarihlenebilir.

### 3.1.2.11. Form 11 (Hayes 81) (Kat. No.30)

Form 11 başlığı altında incelenen kase, Hayes Form 80'den daha derin, düz dudaklı ve düz tabanlıdır. Hayes 81 numaralı Formunu iki tipe ayırarak incelemiştir. Hayes, "Tip A" başlığı altında incelediği örneğin, dış kısmı kaba rulet bezemesi ile süslenmiştir<sup>281</sup>. Hayes, "Tip B" başlığı altında incelediği örnekleri bezemesizdir<sup>282</sup>.

Pek yaygın olmayan bu formdan Alabanda antik kenti Payandalı Sarnıç Yapısı'nda yürütülen kazı çalışmalarında tek örnek el geçmiştir. Kenar ve gövde kısmına ait olan bu parça üzerinde içte ve dışta çok silik yiv sıraları mevcuttur. Elimizdeki örnek, Hayes "Tip B"<sup>283</sup> ile uyumludur. Astar parçanın iç ve dış kısmında orta kalınlıkta ve mattır. Ağız çapı 11cm. olan parçanın cidar kalınlığı 4 mm.'dir. Kil yapısı sert ve sıkı dokuludur. Hamur rengi (10 YR 7/3) çok açık kahve, astar rengi ise dudak ve gövdenin üst kısmı (10 YR 4/8) kırmızı, gövdenin alt kısmı astarsız, dudak ve gövdenin üst kısmı (2,5 YR 5/8) kırmızıdır. Hayes, bu grup için M.S. 5. yüzyılın 2. yarısını önermiştir<sup>284</sup>. Hayes'in tarihlenmesini göz önünde bulundurarak örnek M.S. 5. yüzyıl 2. yarısını tarihlenebilir.

### 3.1.2.12. Form 12 (Hayes 85) (Kat. No.31)

Form 12 başlığı altında dudak kısmı düzleştirilmiş, yuvarlatılmış gövde ve yüksek kaideye sahip küçük kase örneği incelenmiştir. Eserin dış yüzeyinde rulet ve dudak bölümünde iki sıradan oluşan yiv bezemelerine yer verilmiştir. Hayes, bu gruba ait seramikleri iki tipe ayırarak incelemiştir. Hayes'in "Tip A" başlığı altında incelediği örnekleri, yuvarlatılmış dudak bölümleri kalındır. Gövdeleri ise yarıküre formundadır<sup>285</sup>. "Tip B" başlığı altında incelediği örnekler ise dışa çekik ve düz kenarlı

<sup>280</sup> Hayes 1972, 126.

<sup>281</sup> Hayes 1972, 126, fig. 22, no. 1, 5.

<sup>282</sup> Hayes 1972, 126, fig. 22, no. 8.

<sup>283</sup> Hayes 1972, 126, fig.22, form.81, no.B2.

<sup>284</sup> Hayes 1972, 127.

<sup>285</sup> Hayes 1972, 130, fig.23, no. 1.



ağız bölümüne sahiptir. Eserin dudak bölümü üzerinde iki sıra yiv bezemesine yer verilmiştir. Kasenin dış kısmında ise rulet bezemesi bulunmaktadır<sup>286</sup>. Afrika kaplarının erken örnekleri arasında yer alan kaplar benzerleri Atina Agorası'nda<sup>287</sup> ortaya çıkmış ve kaplar genel olarak M.S. 5. yüzyılın 2. yarısına tarihlenmiştir<sup>288</sup>.

Alabanda antik kenti Payandalı Sarnıç Yapısı'nda yürütülen kazı çalışmalarında tek örnek el geçmiştir. Kenar ve gövde kısmına ait olan bu parçanın bir kısmı korunabilmiştir. Elimizdeki örnek, Hayes "Tip B"<sup>289</sup> ile uyumludur. Benzer örneklerine Atina Agorası'nda<sup>290</sup> rastlanmıştır. Astar parçanın iç ve dış kısmında orta kalınlıkta ve mattır. Ağız çapı 11 cm. olan parçanın cidar kalınlığı 4 mm.'dir. Kil yapısı sert ve sıkı dokuludur. Hamur rengi (5YR 7/8) kırmızımsı sarı, astar rengi ise (7,5 YR 7/4) pembe tonlarındadır. Hayes 85 numaralı formunun "Tip A" başlığı altında incelediği örnekleri M.S. 5. yüzyılın ortalarına, "Tip B" başlığı altında incelediği örnekleri ise M.S. 5. yüzyılın 2. yarısına tarihlendirmiştir<sup>291</sup>. Hayes'in tarihlenmesini göz önünde bulundurarak örnek M.S. 5. yüzyıl 2. yarısını tarihlenebilir.

### 3.1.2.13. Form 13 (Hayes 86) (Kat. No.32)

Form 13 başlığı altında dudak kısmı üçgen şeklinde olan, kaidesi genellikle kısa ve kalın olan tabak formu incelenmiştir. Tabağın iç kısmı kalın ve yarı parlaktır, dış yüzey pürüzlüdür. Bazı örneklerin ise dudak kısmında rulet bezemesi bulunmaktadır<sup>292</sup>. Afrika kaplarının erken örnekleri arasında yer alan kaplar benzerleri Franda'da (Arles)<sup>293</sup> ortaya çıkmış ve kaplar genel olarak M.S. 5. yüzyılın sonları ile M.S. 6. yüzyıl başlarına tarihlenmiştir<sup>294</sup>.

Alabanda antik kenti Payandalı Sarnıç Yapısı'nda yürütülen kazı çalışmalarında bu form ile yakınlık gösteren tek parça tespit edilmiştir. Astar parçanın iç ve dış kısmında orta kalınlıkta ve yarı parlaktır Ağız çapı 20.4cm. olan cidar 5 mm.'dir. Kil

<sup>286</sup> Hayes 1972, 130, fig.23, no. 4.

<sup>287</sup> Waage 1933, 296, fig.2, pl. IX, no.135.

<sup>288</sup> Hayes 1972, 133.

<sup>289</sup> Hayes 1972, 130, fig.23. form.85, no.4B.

<sup>290</sup> Waage 1933, 266, fig.2, pl. IX, no.135.

<sup>291</sup> Hayes 1972, 133.

<sup>292</sup> Hayes 1972, 134. fig.24, no. 2.

<sup>293</sup> Lamboglia 1963, 253.

<sup>294</sup> Hayes 1972, 135.

yapısı sert ve sıkı dokuludur. Hamur rengi (7,5 YR 6/6) kırmızımsı sarı, astar rengi ise (10 R 4/8) kırmızı tonlarındadır. Hayes 86 numaralı formu için M.S. 6. yüzyıl başlarını önermiştir<sup>295</sup>. Hayes'in tarihlemesini göz önünde bulundurarak örnek M.S. 6. yüzyıl başlarına tarihlenebilir.

### 3.1.2.14. Form 14 (Hayes 87) (Kat. No.33)

Form 14 başlığı altında kalınlaştırılmış kenarlı, hafif dış bükey gövdeli ve alçak halka kaideli çanak formu incelenmiştir. Kenar kısmı gövdeden geniş bir yivle ayrılarak geliş açısını değiştirmektedir. Uçta kalınlaştırılan dudak dışta kanca şekli almaktadır. Kil yapısı kaba, astarı ise kalındır. Hayes 87 numaralı formunu üç tipe ayrılarak incelemiştir<sup>296</sup>.

Hayes, "Tip A" başlığı altında incelediği örneğin dudak kısmı kalınlaştırılmıştır. Bazı örneklerin tabanında parlak desenler bulunmaktadır. Buna alternatif olarak baskı ve yivler de süsleme unsurları olarak görülmektedir. Gurubun bu ilk tipi diğerlerine göre daha erkendir ve Atina Agorası'nda M.S. 460-475 tarihlerine verilen tabakalardan bu formun özelliklerini taşıyan örnekler bulunmuştur<sup>297</sup>. Hayes, "Tip B" başlığı altında incelediği örneğin kenar kısmı biraz uzatılmıştır. Gövdeden belirgin bir olukla geliş açısını değiştirerek ayrılmaktadır. Dudak altında sivrilerek hafif kanca oluşturur<sup>298</sup>. Hayes, "Tip C" başlığı altında incelediği örneğin ise kalınlaştırılmış kenarlı; gövdeden keskin bir açı ile ayrılarak içe dönük profil verir ve tepede yassılaşılarak köşeli formunu oluşturmaktadır. Dudak altta hafif sivrilerek kanca şeklini almıştır. Çapları 25-38 arasında değişiklik göstermektedir. "Tip A" başlığı altında incelediği örnekleri M.S. 5. yüzyılın 2. yarısına, "Tip B-C" başlığı altında incelediği örnekleri M.S. 6. yüzyılın başlarına tarihlendirmiştir<sup>299</sup>.

Alabanda antik kenti Payandalı Sarnıç Yapısı'nda yürütülen kazı çalışmalarında bu form ile yakınlık gösteren tek parça tespit edilmiştir. Elimizdeki buluntunun ağız çapı 20 cm. cidar kalınlığı ise 0.5 mm.'dir. Parçanın hamur rengi (5 YR 6/4 ) açık

<sup>295</sup> Hayes 1972, fig.24, form.86. no 1.

<sup>296</sup> Hayes 1972, 136.

<sup>297</sup> Hayes 1972, 134, 135, fig. 24, no. 2.

<sup>298</sup> Hayes 1972, 134, 135. fig. 24, no. 3.

<sup>299</sup> Hayes 1972, 134,136. fig. 24, no. 4, 5.

kızılkahve (2,5 YR 4/6 ) kırmızı, iç astar (10 R 4/6) kırmızı tonlarındadır. Elimizdeki örnek, Hayes “Tip A”<sup>300</sup> ile uyumludur. Hayes, bu grup için M.S. 5. yüzyılın başlarını önermiştir<sup>301</sup>. Benzer buluntular Saraçhanne<sup>302</sup>, Troia<sup>303</sup> ve Tarsus<sup>304</sup> kazılarında rastlanmıştır. Hayes, Saraçhanne buluntusunu M.S. 5. yüzyılın ortalarından M.S. 6. yüzyılın ilk yarısına kadar olan döneme tarihlenmiştir<sup>305</sup>. Troia<sup>306</sup> buluntusu ise M.S. 5. yüzyıla tarihlendirilmiştir. Bu verilerden hareketle örnek M.S. 5. yüzyılın başlarına tarihlenebilir.

### 3.1.2.15. Form 15 (Hayes 91) (Kat. No.34-37)

Form 15 başlığı altında, Hayes Form 91 ile uyumlu dudak altı çıkıntılı kaseler incelenmiştir. Kasenin kenar kısmı düz veya hafif yuvarlatılmış, dış yüzeyinde kenarın hemen altında, ucu aşağı doğru hafifçe kıvrık bir çıkıntı bulunmaktadır. Sağlam örneklerde gövde küresel, kaide alçak veya küçük boylarda yassı yapılmıştır. İç kısımda ise dipten gövdeye doğru açılan rulet bezemesi görülmektedir<sup>307</sup>.

Hayes Form 91’de ele aldığı tip M.S. 4. yüzyılın son çeyreğinden M.S. 7. yüzyılın 2. yarısına kadar olan süre içerisinde üretilmiştir ve gelişimi son derece belirgindir. Erken tiplerin çıkıntıları oldukça geniştir ve uçları da sert bir açı ile aşağı doğru kıvrılmıştır. Kenar oldukça alçaktır. Daha geç örneklerde kenar yükselir, çıkıntı daralır uç hala aşağı kıvrıktır ancak M.S. 6. yüzyılın sonlarında çıkıntı iyice daralmıştır sadece hafif şekilde aşağı doğru eğilidir. Hayes tarafından 91 numaralı Form olarak adlandırılan bu tip, ağız profillerine göre kendi içerisinde dört alt gruba ayrılarak değerlendirilmiştir<sup>308</sup>. Hayes, “Tip A” başlığı altında incelediği örneğin kenar alçak, gövde sıg ve açıktır. Hemen kenar altında dışarı uzanan çıkıntı geniş ve hafif köşeli bir biçimdedir. Kaplar ince cidarlı ve orta büyüklüktedir, çoğunlukla gövdenin üst kısmında çiftli yiv sıraları görülür. Gurubun en erken tipleri olan kaplarda kil ince zerrelili kaliteli

<sup>300</sup> Hayes 1972, 134, fig.24, form.87, no.2A.

<sup>301</sup> Hayes 1972, 135.

<sup>302</sup> Hayes 1992, fig.154, no.14/1-2.

<sup>303</sup> Heath - Tekkök 2007, 57, no.16.

<sup>304</sup> Adıbelli 2006, 158, lev.6, no.84.

<sup>305</sup> Hayes 1992, 145.

<sup>306</sup> Heath - Tekkök 2007, 57.

<sup>307</sup> Hayes 1972, 142. fig. 26.

<sup>308</sup> Hayes 1972, 142.

oldukça kalitelidir. Astar içte gövdeye tamamen uygulanırken dışta çıkıntının ucunda sonlanır. Pek yaygın olamayan kaplar orta boyutlardadır<sup>309</sup>. Hayes, “Tip B” başlığı altında incelediği örneğin kenar ve çıkıntısı “Tip A” formuna çok benzer ancak “Tip B” örnekleri daha derin ve büyük boyutludur. Kaideleri de alçalmıştır. Kili daha kabalaşırken, astar içte ve dışta çıkıntı ucuna kadar uygulanmıştır<sup>310</sup>. A tipine göre daha yaygın olan kaplar, Saraçhane<sup>311</sup>, Ephesos<sup>312</sup>, Anemurium<sup>313</sup>, Antiokheia<sup>314</sup>’da yapılan kazılar da yoğun olarak bulunmuşlardır. Hayes, “Tip C” başlığı altında incelediği örneği iyice derinleşmiş, kenarları da yükselmiştir. Ancak çıkıntı daha daralmış ve aşağı kıvrılan kısmı yuvarlanmıştır. Dip kısmı yayvan ve basıklaşmıştır ve tondo kısmında yer alan rulet sırası daralmıştır. Kili daha da kalınlaşmış, astar yarı parlak hale gelmiştir<sup>315</sup>.Yaygın olan bu tip, Türkiye (Gözlü Kule<sup>316</sup>, Antiokheia<sup>317</sup>), Mısır (İskenderiye<sup>318</sup>), Yunanistan’da (Korinth<sup>319</sup>) yapılan kazılarda ele geçmiştir. Hayes, “Tip D” başlığı altında incelediği örneğin boyutları ise iyice küçülmüştür. Kaselerin yapımları ve killeri daha da özensizleşmiştir. Kenar altındaki çıkıntı ise iyice basitleşmiş ve kıvrımını kaybetmiştir. Dipteki rulet sıraları sayıca azalmış ve kabalaşmaya başlamıştır<sup>320</sup>. Yaygın bir form olan bu son tipin benzerleri Antiokheia<sup>321</sup>, Ephesos<sup>322</sup> kazılarında ele geçmiştir.

Alabanda antik kenti Payandalı Sarnıç Yapısı’nda yürütülen kazı çalışmalarında bu form ile yakınlık gösteren dört adet parça tespit edilmiştir. Elimizde bu forma ait dört adet kenar ve gövde profili veren parçalar bulunmaktadır. Buluntuların ağız çapları 14 cm. ile 26 cm. arasında değişmektedir. Cidar kalınlıkları ise 0.5 ile 0.9 cm. arasında değişiklik göstermektedir. Parçaların hamur rengi (5 YR 6/4 ) açık kızılkahve, (7,5 YR 6/4) açık kahve, (5 YR 7/6) kırmızımsı sarı, (5 YR 7/6) kırmızımsı sarı tonlarındadır.

<sup>309</sup> Hayes 1972, 140, 142. fig. 26, no. 1, 2.

<sup>310</sup> Hayes 1972, 140, 142. fig. 26, no. 3.

<sup>311</sup> Hayes 1992, fig. 33, 14/4, fig. 35. 21/1.

<sup>312</sup> Gassner 1997, Tf.49, no. 595.

<sup>313</sup> Williams 1989, fig 18, no. 227.

<sup>314</sup> Waage 1948, pl. X, 883M.

<sup>315</sup> Hayes 1972, 141, 142. fig. 26, no. 21, 23.

<sup>316</sup> Jones 1950, fig.207, G.

<sup>317</sup> Waage 1948, pl. X, 833U.

<sup>318</sup> Rodziewicz 1976, pl. 4, B9A, E.

<sup>319</sup> Hayes 1972, 143, fig. 26, no. 23.

<sup>320</sup> Hayes 1972, 141, 142. fig. 26, no. 25, 26.

<sup>321</sup> Waage 1948, pl. X, no. 883X.

<sup>322</sup> Gassner 1997, Tf. 49, 596.

Astar renkleri ise, (2,5 YR 4/4) kızılkahve, (10 R 5/6) kırmızı, (10 R 5/8) kırmızı, (10 R 4/8) kırmızı, parçaların astarları ise, 34 no'lu buluntunun astarı orta kalınlıkta ve mattır. 35 ve 36 no'lu buluntuların astarları ince ve mattır. 37 no'lu buluntunun astarı ise orta kalınlıkta ve mattır. Parçaların killeri genelde gözeneksiz ve sıkı dokuludur.

Elimizdeki buluntular Hayes “Tip C” ve “Tip D” ile uyumludur. 34-36 no'lu buluntular Hayes “Tip D”<sup>323</sup> ile benzerlik göstermektedir. Hayes bu grup için M.S. 7. yüzyıl ile M.S. 7. yüzyıl ortalarını önermiştir<sup>324</sup>. 37 no'lu buluntu ise Hayes<sup>325</sup> “Tip C” ile benzer özelliklere sahiptir. Hayes bu grup için M.S. 7. yüzyılı<sup>326</sup> önermiştir. Benzer örnekler ise, Troia<sup>327</sup>, Antiokheia<sup>328</sup>, Tarsus<sup>329</sup>, ta bulunmuştur. Troia buluntusu M.S. 7. yüzyıla<sup>330</sup>, Antiokheia buluntusu M.S. 6. yüzyıla<sup>331</sup> tarihlendirilmiştir. Bu verilerden hareketle genel olarak örnekler M.S. 6. yüzyıl sonları ile M.S. 7. yüzyıl başlarına tarihlendirilebilir.

### 3.1.2.16. Form 16 (Hayes 93) (Kat. No.38)

Form 16 başlığı altında ağız kısmı geniş, dışarı doğru uzatılmış, sağlam örneklerde gövde küresel, yüksek kaideli geniş kaseformu incelenmiştir<sup>332</sup>. Hayes tarafından 93 numaralı form olarak adlandırılan bu tip, ağız profillerine göre kendi içerisinde iki alt gruba ayrılarak değerlendirilmiştir.

Hayes, “Tip A” başlığı altında incelediği örneğin dudak kısmı geniştir ve uçta kalınlaştırılmıştır<sup>333</sup>. Hayes, “Tip B” başlığı altında incelediği örneğin dudak kısmı daha kısa ve küteseldir, bazı örneklerde uçta yumrulaştırılmış ve kil yapısı daha kaba, astarı ise kalındır<sup>334</sup>.

<sup>323</sup> Hayes 1972, fig.26, form.91, no.26D.

<sup>324</sup> Hayes 1972, 142.

<sup>325</sup> Hayes 1972, fig.26, form 91, no.23C.

<sup>326</sup> Hayes 1972, 142.

<sup>327</sup> Heath - Tekkök 2007, 55, no.18.

<sup>328</sup> Waage 1948, pl.X, 883X.

<sup>329</sup> Adıbelli 2006, 161, lev.7, no.96.

<sup>330</sup> Heath - Tekkök 2007, 55.

<sup>331</sup> Waage 1948, 50.

<sup>332</sup> Hayes 1972, 145-146, fig. 27.

<sup>333</sup> Hayes 1972, 146, fig. 27. no. 3.

<sup>334</sup> Hayes 1972, 145-146, fig. 27, no. 19, 24.

Alabanda antik kenti Payandalı Sarnıç Yapısı'nda yürütülen kazı çalışmalarında bu form ile yakınlık gösteren bir adet parça tespit edilmiştir. Elimizdeki buluntu Hayes "Tip B"<sup>335</sup> ile benzerlik göstermektedir. Hayes Form 90'nın benzer örneklerine Atina Agorası'nda<sup>336</sup> ve Antiokheia<sup>337</sup> kazılarında rastlanmıştır. Buluntunun taban çapı 13 cm. cidarı ise orta kalınlıkta 0.7 mm.'dir. Parçaların hamur rengi (7,5 YR 7/6 ) kırmızımsı sarı, astar ise dışta (5 YR 5/6) sarımsı kırmızı, iç astar ise (2,5 YR 5/6) kırmızı tonlarındadır. Parçanın kilgenelde gözeneksiz ve sıkı dokuludur. Tondo kısmında yan yana dizilmiş rulet bezemesi bulunmaktadır. Hayes bu grup için M.S. 5. yüzyılı önermiştir<sup>338</sup>. Bu veriden hareketle örnek M.S. 5. yüzyıla tarihlenebilir.

### 3.1.2.17. Form 17 (Hayes 97) (Kat. No.39)

Form 17 başlığı altında incelenen kase örneği bir önceki Hayes Form 93'e benzemektedir ancak burada kenar kısmında rulet bezemesi görülmemektedir. Geniş dudaklı iç bükey kavisli olup uçta hafif sivrilen çıkıntı oluşturmaktadır. Gövde yapısı küreseldir ve kaidesi yüksektir<sup>339</sup>.

Alabanda antik kenti Payandalı Sarnıç Yapısı'nda yürütülen kazı çalışmalarında bu form ile yakınlık gösteren bir adet parça tespit edilmiştir. Buluntunun ağız çapı 24 cm., cidar kalınlığı 1 cm.'dir. Parçanın hamur rengi (5 YR 7/6 ) kırmızımsı sarı, astar ise dışta (2,5 YR 5/8) kırmızı, iç astar ise (5 YR 6/6) kırmızımsı sarı tonlarındadır. Buluntunun kil yapısı genelde gözeneksiz, sıkı dokuludur. Hayes 97 numaralı Formunu M.S. 5. yüzyılın sonları ile M.S. 6. yüzyılın sonlarını önermiştir<sup>340</sup>. Benzer örnekler Atina Agorası<sup>341</sup>, Anemurium<sup>342</sup>, İskenderiye<sup>343</sup>, de rastlanmış, örnekler M.S. 5. yüzyıl sonları ile M.S. 6. yüzyıl ortalarına tarihlendirilmiştir. Akbuz ise, söz konusu Hadrianopolis buluntusunu M.S. 4. yüzyıla tarihlemiştir<sup>344</sup>. Bu verilerden hareketle

<sup>335</sup> Hayes 1972, fig.27, form.93, no.24DB.

<sup>336</sup> Waage 1933, P.27177.

<sup>337</sup> Waage 1948, pl.IX, 85.

<sup>338</sup> Hayes 1972, 147.

<sup>339</sup> Hayes 1976, 150. fig. 3, no. 29.

<sup>340</sup> Hayes 1972, fig.27, form 97.no.7.

<sup>341</sup> Waage 1933, fig.3, no.180; Robinson, 1959, pl.36, M349.

<sup>342</sup> Williams 1989, fig.18, no. 234.

<sup>343</sup> Rodziewicz 1976, pl. 5, B17A-C.

<sup>344</sup> Akbuz 2008, 229, lev.75, no.433.

Hayes'in kronolojisini dikkate alarak örnek M.S. 5. yüzyılın sonları ile M.S. 6. yüzyılın yarısına tarihlenebilir.

### 3.1.2.18. Form 18 (Hayes 99) (Kat. No.40-52)

Form 18 başlığı altında kalınlaştırılmış kenarlı, dışta yuvarlanmış ve dış alt kısımda keskin bir iç bükey profille incelerek gövdeye bağlanan kase formu incelenmiştir. Gövde kısmı dış bükey kavisli, kaide erken örneklerde orta yükseklikteyken zamanla alçalmaya başlar. Kapların killeri genellikle kireç ve kum çok azı da mika katkılı, ince ve sert yapılıdır. Çoğunlukla yalnızca kabın içinde ve dudak ucunda olan astar kalın ve parlak görünüşlüdür<sup>345</sup>.

Bu kaplar orta büyüklükte olup kenar çapları 14 ile 20 cm. arasında değişiklik göstermektedir. Hayes tarafından 99 numaralı form olarak adlandırılan bu tip, ağız profillerine göre kendi içerisinde üç alt gruba ayrılarak değerlendirilmiştir<sup>346</sup>.

Hayes, "Tip A" başlığı altında incelediği örneğin kenar kısmı geniş ve hantal, gövdesi dik, kaide orta yükseklikte ve geniştir. Dipte çoğunlukla yiv sıraları içerisinde baskı tekniği ile yapılmış süsleme görülmektedir<sup>347</sup>. Hayes, "Tip B" başlığı altında incelediği örneğin kenar kısmı ise "Tip A" formuna oranla biraz incelmıştır ve gövde daha dışa açık ve dış bükey formludur. Kaide darlaşmış ve alçalmıştır. Kaide ayağı da dolgunlaşarak üçgene yakın form almıştır. Tondoda baskı tekniğinde süsleme görülmektedir<sup>348</sup>. Hayes, "Tip C" başlığı altında incelediği örneğin kenar kısmı ve cidarı oldukça incelmış, kaide daha da basıklaşmıştır. Serinin sonunu oluşturan bu örneklerde baskı ile yapılan süsleme görülmemektedir<sup>349</sup>.

Alabanda antik kenti Payandalı Sarnıç Yapısı'nda yürütülen kazı çalışmalarında bu form ile yakınlık gösteren 13 adet parça tespit edilmiştir. Elimizdeki buluntuların ağız çapları 15 cm. ile 29 cm. arasında değişiklik göstermektedir. Cidar ise 5 ile 8 mm. arasında değişmektedir. Parçaların hamur rengi (5 YR 6/6) kırmızımsı sarı, (5 YR 6/4)

<sup>345</sup> Hayes 1972, 155.

<sup>346</sup> Hayes 1972, 152.

<sup>347</sup> Hayes 1972, 152. fig. 7, 8.

<sup>348</sup> Hayes 1972, 152. fig. 13, 18.

<sup>349</sup> Hayes 1972, 152. fig. 28, no. 22, 23.

açık kızılkahve, (5 YR 6/6) kırmızımsı sarı, (7,5 YR 7/4) çok açık kahve, (5 YR 7/6) kırmızımsı sarı, (5 YR 6/4) açık kızılkahve, tonlarındadır. Astar renkleri ise, (10 R 4/4) uçuk kırmızı, (10 R 5/8) kırmızı, (10 R 4/8) kırmızı, (10 R4/6) kırmızı tonlarındadır. Parçaların astarları ise, Kat. No. 40-43, 46, 47, 49, 50 buluntularının astarları orta kalınlıkta ve mattır. Kat. No. 44, 51, 52 buluntularının astarları ince ve mattır. Kat. No. 48 buluntusunun astarı kalın ve yarı parlak. Kat. No. 40-43, 46, 47, 49, 51, 52 buluntularının killeri ince sert ve gözeneksiz dokuludur. Kat. No. 44, 48, 50 buluntularının killeri ise orta sertlikte ve sert, çok küçük gözenekli bir dokuya sahiptir. Kat. No. 45 buluntu parça ise sert ve sıkı dokuludur.

Elimizdeki buluntular Hayes “Tip A”, “Tip B” ve “Tip C” ile uyumludur. Kat. No. 40 buluntu Hayes<sup>350</sup> “Tip A” ile benzerlik göstermektedir. Hayes bu grup için M.S. 6. yüzyılın 1. yarısını önermiştir<sup>351</sup>. Kat. No. 37, 41, 42 buluntuları Hayes “Tip B”<sup>352</sup> ile uyumludur. Hayes bu grup için M.S. 6. yüzyılın ortalarını önermiştir<sup>353</sup>. Kat. No. 43-52 buluntuları ise Hayes “Tip C”<sup>354</sup> ile yakınlık göstermektedir. Hayes tarafından 99 numaralı Form M.S. 6. yüzyılın 2. yarısı ile M.S. 7. yüzyılın 1. yarısına tarihlendirilmiştir<sup>355</sup>. Benzer örneklerine ise, Perge<sup>356</sup>, Tarsus<sup>357</sup>, Saraçhanne<sup>358</sup>, Kartaca<sup>359</sup> kazılarında rastlanmıştır. Perge<sup>360</sup> buluntuları M.S. 510-540 arasına, Tarsus<sup>361</sup>, M.S. 5. yüzyıl sonu ile M.S. 6. yüzyılın ilk çeyreği arasına, Saraçhanne<sup>362</sup> ve Kartaca<sup>363</sup> buluntuları M.S. 6. yüzyılın başlarına kadar tarihlendirilmiştir. Bu verilerden hareketle Hayes’in kronolojisini dikkate alarak örnekler genel olarak M.S. 6. yüzyılın 2. yarısı ile M.S. 7. yüzyılın 1. yarısına tarihlenebilir.

<sup>350</sup> Hayes 1972, fig.28, form 99, no.7A.

<sup>351</sup> Hayes 1972, 155.

<sup>352</sup> Hayes 1972, fig.28, form 99, no.13B.

<sup>353</sup> Hayes 1972, 155.

<sup>354</sup> Hayes 1972, fig.28, form 99,no.22C.

<sup>355</sup> Hayes 1972, 142.

<sup>356</sup> Fırat 1999, 71, lev.42, no.142.

<sup>357</sup> Adıbelli 2006, 166, lev.10, no.120, 128.

<sup>358</sup> Hayes 1992, fig.34, no.16/1, fig.33, no.14/5.

<sup>359</sup> Hayes 1976, fig.6, no.101.

<sup>360</sup> Fırat 1999, 31.

<sup>361</sup> Adıbelli 2006, 69.

<sup>362</sup> Hayes 1992, 8.

<sup>363</sup> Hayes 1976, 23.



### 3.1.2.19. Form 19 (Hayes 103) (Kat. No.53-58)

Form 19 başlığı altında yuvarlatılmış dudaklı; dışa hafifçe açılan çan gövdeli; alçak kaideli geniş tabak/kase formu incelenmiştir. Hayes tarafından 103 numaralı form olarak adlandırılan bu tip, ağız profillerine göre kendi içerisinde iki alt gruba ayrılarak değerlendirilmiştir. Hayes, “Tip A” başlığı altında incelediği örneği dik kenarlı ve geniş dudaklı, kaidesi oldukça yüksektir<sup>364</sup>. “Tip B”, başlığı altında incelediği örneği ise yuvarlatılmış dudaklı, çan şeklinde genişleyen gövdeli, alçak kalın kaidelidir<sup>365</sup>.

Alabanda antik kenti Payandalı Sarnıç Yapısı’nda yürütülen kazı çalışmalarında bu form ile yakınlık gösteren yedi adet parça tespit edilmiştir. Elimizdeki buluntuların bir adeti kenar, ve çok az gövde profili veren parça ile altı adet kaide parçası kataloga alınmıştır. Kat. No. 53 buluntusunun ağız çapı 26 cm. cidarı ise 5mm.’dir. Kat. No. 54-58 buluntularının taban çapları 14,5 cm ile 24 cm arasında değişmektedir. Cidar ise 6 mm.-8 mm. arasında değişiklik göstermektedir. Parçaların hamur rengi (5 YR 7/6) kırmızımsı sarı, (5 YR 6/4) açık kızılkahve, (5 YR 6/6) açık kırmızımsı sarı, (10 R 5/6) kırmızı tonlarındadır. Astar renkleri ise, (10 YR 4/8) kırmızı, (10 R 5/8) kırmızı, (10 R 4/8) kırmızı, (10 R 4/6) kırmızı, (2,5 YR 5/6) kırmızı, (2,5 YR 4/6) kırmızı tonlarındadır. Parçaların astarları ise, 53, 57 no’lu buluntuların astarları orta kalınlıkta ve mattır. Kat. No. 54- 56, 58 buluntularının astarları ince ve mattır. Kat. No. 53-56 buluntularının killeri ince sert ve gözeneksiz dokuludur. Kat. No. 58 buluntusunun kili orta sertlikte sert çok küçük gözenekli bir dokuya sahiptir. Kat. No. 54 buluntusunun tondo kısmında iki sıra yiv arasında sivri uçlu ince bir aletle yapılmış çizgi bezekler bulunmaktadır.

Elimizdeki buluntular Hayes “Tip A” ve “Tip B” ile uyumludur. Kat. No. 53-54 buluntuları Hayes “Tip A”<sup>366</sup> ile benzerlik göstermektedir. Hayes bu grup için M.S. 5. yüzyıl sonlarını önermiştir<sup>367</sup>. Kat. No. 55-58 buluntuları ise, Hayes “Tip B”<sup>368</sup> ile uyumludur. Hayes bu grup için M.S. 6. yüzyıl ile M.S. 6. yüzyılın 3. çeyreğini

<sup>364</sup> Hayes 1972, 158, fig. 29, no. 1.

<sup>365</sup> Hayes 1972,158, fig. 29, no. 3, 8, 6, 10.

<sup>366</sup> Hayes 1972, fig.29, form.103, no.2A.

<sup>367</sup> Hayes 1972, 160.

<sup>368</sup> Hayes 1972, fig.24, form.103, no.8B.

önermiştir<sup>369</sup>. Benzer örnekler Tarsus<sup>370</sup>, Perge<sup>371</sup> kazılarında rastlanmıştır. Tarsus<sup>372</sup> buluntusu M.S. 6. yüzyıl ortalarına, Perge<sup>373</sup> örnekleri ise M.S. 6. yüzyıl ile M.S. 6. yüzyılın 3. çeyreğine tarihlenmiştir. Bu verilerden hareketle Hayes'in kronolojisini dikkate alarak örnekler genel olarak M.S. 5. yüzyıl sonlarına tarihlenebilir.

### 3.1.2.20. Form 20 (Hayes 104) (Kat. No.59-71)

Form 20 başlığı altında kalınlaştırılmış dudaklı, gövde hafif dış bükey kıvrımlı, kaide halka biçimli ve orta yükseklikte geniş çanak/kase formu incelenmiştir. Tabanda çoğunlukla baskı tekniğinde süsleme ve etrafında yiv sıraları görülmektedir. Oldukça geniş olan bu kapların gelişimini kenar, gövde ve kaide profillerinden takip etmek mümkündür<sup>374</sup>. Hayes tarafından 104 numaralı form olarak adlandırılan bu tip, ağız profillerine göre kendi içerisinde üç alt gruba ayrılarak değerlendirilmiştir.

Hayes'in, "Tip A" başlığı altında incelediği örnek, oval, dış bükey dudaklı çanak formu eserdir. Eserin kaide kısmı dış bükey formlu olup orta yüksekliktedir<sup>375</sup>. Oldukça yaygın olan bu formun öncüsü sayılan "Tip A" örneklerine Gözlü Kule<sup>376</sup>, Antiokheia<sup>377</sup>, İstanbul'da Saraçhane<sup>378</sup> ve Yunanistan'da Atina Agoras'ında<sup>379</sup> rastlanmıştır. "Tip A" formunun benzeri ve devamı niteliğinde olan "Tip B" de yaygındır. Bu iki tip arasında geçisi gösteren örneklere Perge<sup>380</sup>, Antiokheia<sup>381</sup>, Saraçhane<sup>382</sup> kazılarında rastlanmıştır. Hayes'in "Tip B" başlığı altında incelediği örnek ise, kenar biraz alçalmış ve basıklaşmış derin çanak formudur. Gövde kısmı hafif bir eğimle dışa açılarak yükselmiştir ve kaide de biraz alçalarak köşeli bir form kazanmıştır<sup>383</sup>. Hayes, "Tip C" başlığı altında incelediği örneği yukarıdaki iki ana

<sup>369</sup> Hayes 1972, 160.

<sup>370</sup> Adibelli 2006, 172, lev.13, no.148.

<sup>371</sup> Fırat 1999, 71, lev.42, no.143.

<sup>372</sup> Adibelli 2006, 73.

<sup>373</sup> Fırat 1999, 31.

<sup>374</sup> Hayes 1972, 160, fig. 29, no. 2, fig. 30, no. 3, 13.

<sup>375</sup> Hayes 1972, 160, fig. 30, no. 15-16, fig. 31, no. 22.

<sup>376</sup> Jones 1950, fig. 207.

<sup>377</sup> Waage 1948, pl. VIII, no. 803 - 805.

<sup>378</sup> Hayes 1992, fig. 34, 15/1.

<sup>379</sup> Waage 1933, pl. IX, no. 171; Hayes 1972, 163, fig. 30, no. 13.

<sup>380</sup> Atik 1995, Abb, 54, no. 24.

<sup>381</sup> Waage 1948, pl. VIII, no. 803F.

<sup>382</sup> Hayes 1992, fig. 35, 21/3, fig. 37, 26/1.

<sup>383</sup> Hayes 1972, 160, fig. 30, no. 15.

sınıfın yanı sıra yan gurup olarak bu forma eklenmiştir. Bu forma ait kapların dudak kısımları kalınlaştırılmış ve dudağı topuz oluşturacak şekilde yuvarlanmış derin çanak/kase formudur. Gövde dışbükey kavisli ve derin, kaide alçak ve hafif dışa açık biçimlidir. Gövdenin iç kısmında derin bir yiv sırası mevcuttur. Bazı örneklerde ise gövdenin iç kısmında oldukça sığ yiv sıraları yapılmıştır<sup>384</sup>. Saraçhane<sup>385</sup>, Anemurium<sup>386</sup>, Gözlü Kule<sup>387</sup>, Antiokheia<sup>388</sup> ve İskenderiye<sup>389</sup> “Tip C” kaplarının çıktığı buluntu merkezleri arasındadır. Hayes, 104 numaralı Formu “Tip A” başlığı altında incelediği örnekleri M.S. 530-580 tarihlerine, “Tip B” başlığı altında incelediği örnekleri, M.S. 570-600 tarihlerine, “Tip C” başlığı altında incelediği örnekleri ise M.S. 550-625 yılları arasına tarihlendirmiştir<sup>390</sup>.

Alabanda antik kenti Payandalı Sarnıç Yapısı’nda yürütülen kazı çalışmalarında bu form ile yakınlık gösteren 13 adet parça tespit edilmiştir. Buluntular, Hayes’in “Tip A”, “Tip B” “Tip C” ile uyumludur<sup>391</sup>. Kat. No. 59, 62-64 buluntular Hayes “Tip A”<sup>392</sup> ile, Kat. No. 65, 66, 68, 71 buluntuları Hayes “Tip B”<sup>393</sup> ile Kat. No. 61 ve 67 buluntuları ise Hayes<sup>394</sup> “Tip C” ile uyumludur. Beş adet kenar ve çok az gövde profili veren parça ile yedi adet kaide parçası kataloga alınmıştır. Kat. No. 60, 64, 66 buluntuların ağız çapları 20-26 cm. arasında değişiklik göstermektedir. Cidarları ise orta kalınlıktadır 5-7 mm.’dir. Kat. No. 59, 65, 67-71 buluntuların taban çapları 14,5 cm. ile 24 cm. arasında değişmektedir. Cidar ise 6 mm.-8 mm. arasında değişiklik göstermektedir. Parçaların hamur rengi (5 YR 7/6) kırmızımsı sarı, (7,5 YR 6/4) açık kahve, (5 YR 6/6) açık kırmızımsı sarı, (5 YR 6/4) kızılkahve, (7,5 YR 7/6) kırmızımsı sarı tonlarındadır. Astar renkleri ise, (5 YR 4/3) kızılkahve, (7,5 YR 6/4) Açık kahve, (10 R 3/6) koyu kırmızı, (10 R 4/4) uçuk kırmızı, (10 R 4/6) kırmızı, (10 R 5/8) kırmızı, (2,5 YR 5/6), (kırmızı, (2,5 YR 4/8) kırmızı tonlarındadır. Parçaların astarları ise, Kat. No. 59, 63, 65-67 buluntuların astarları ince yarı parlak görünümlüdür. Kat.

<sup>384</sup> Hayes 1972, 160. fig, 30, no. 23, 30.

<sup>385</sup> Hayes 1992, fig. 35, 21/4.

<sup>386</sup> Williams 1989, fig. 19, no. 242-243.

<sup>387</sup> Jones 1950, fig. 207E.

<sup>388</sup> Waage 1948, pl. VII, 805, P-U.

<sup>389</sup> Rodziewicz 1976, pl. 2, B3F-H.

<sup>390</sup> Hayes 1972, 166.

<sup>391</sup> Hayes 1972, 160.

<sup>392</sup> Hayes 1972, fig.29, form104, no.2A-3A,13A.

<sup>393</sup> Hayes 1972, fig.30, form104, no.15B-16B.

<sup>394</sup> Hayes 1972, fig.30, form104, no.3C; form 30, no.29C.

No. 60-62,68-71 buluntuların astarları orta ve yarı parlak astarlıdır. Kat. No. 59, 60, 65, 67 buluntuların killeri ince sert ve gözeneksiz dokuludur. Kat. No. 61-64, 66, 68-71 buluntularının kili orta sertlikte sert çok küçük gözenekli bir dokulu yapıya sahiptir. Benzer örneklere Tarsus<sup>395</sup>, Perge<sup>396</sup>, Troia<sup>397</sup>, Atina Agorası<sup>398</sup>, İskenderiye<sup>399</sup>, Kelenderis<sup>400</sup>, Anemurium<sup>401</sup>, Antiokheia<sup>402</sup> ve Gözlü Kule<sup>403</sup> 'de rastlanmıştır. Perge<sup>404</sup> buluntusu M.S. 510-540 yılları arasına, Troia<sup>405</sup> buluntusu M.S. 570-600 yılları arasına tarihlenmiştir. Atina Agorası, Tarsus, Kelenderis, Antiokheia ve Gözlü Kule buluntuları ise M.S. 6. yüzyılın 2. çeyreğinden M.S. 7. yüzyıl başlarına tarihlendirilmiştir<sup>406</sup>. Bu verilerden hareketle Hayes'in kronolojisini de dikkate alarak örnekler genel olarak M.S. 6. yüzyılın 2. yarısı ile M.S. 7. yüzyılın 1. yarısının sonlarına tarihlendirilebilir.

### 3.1.2.21. Form 21 (Hayes 106) (Kat. No.72)

Form 21 başlığı altında dudak kısmı yuvarlatılmış, kaide ve tondo kısmı bezemesiz geniş tabak formu incelenmiştir<sup>407</sup>. Afrika kaplarının erken örnekleri arasında yer alan kaplar benzerleri Khios'ta<sup>408</sup> ortaya çıkmış ve kaplar genel olarak M.S. 7. yüzyılın başlarına tarihlenmiştir<sup>409</sup>.

Elimizde bu forma ait tek parça bulunmaktadır. Parçanın kenar ve gövdenin bir kısmı korunabilmiştir. Astar parçanın iç ve dış kısmında orta, mattır. Ağız çapı 28 cm. cidar orta kalınlıkta 7 mm.'dir. Kil yapısı sert ve sıkı dokuludur. Hamur rengi (7,5 YR 7/4) pembe, astar rengi ise (10 R 3/6) koyu kırmızıdır. Hayes bu grup için M.S. 7. yüzyıl başı ile M.S. 7. yüzyılın 2. yarısını önermiştir<sup>410</sup>. Bu verilerden hareketle

<sup>395</sup> Adibelli 2006, 180, lev.19, no.179, 181; lev.13, no.143-144, 148; lev.17, no.173; lev.18, no.175; lev.16, no.172.

<sup>396</sup> Fırat 1999, 71, lev.42, no.144; lev.43, no.146.

<sup>397</sup> Tekkök 1996, 273, lev.84, no.G84.

<sup>398</sup> Waage 1933, pl.IX, no.71.

<sup>399</sup> Rodziewiz 1976, pl.2, B3A.

<sup>400</sup> Tekocak 2006, 54, lev.9, no.59.

<sup>401</sup> Williams 1989, fig.19, no.241.

<sup>402</sup> Waage 1948, pl.VIII, 804A ; lev.8, no.803-805.

<sup>403</sup> Jones 1950, fig.207, no.820.

<sup>404</sup> Fırat 1999, 32.

<sup>405</sup> Tekkök 1996, 273.

<sup>406</sup> Waage 1933, 288; Waage 1948, 47; Jones 1950, 276; Adibelli 2006, 177.

<sup>407</sup> Hayes 1972, 169, 171.

<sup>408</sup> Hayes 1972, 167, no.15-17.

<sup>409</sup> Hayes 1972, 171.

<sup>410</sup> Hayes 1972, 171.

Hayes'in kronolojisini dikkate alarak örnek genel olarak M.S. 7. yüzyıl başı ile M.S. 7. yüzyılın 2. yarısına tarihlenebilir.

### 3.1.3. Phokaia Kırmızı Astarlıları

M.S. 4. yüzyıl sonlarında üretilmeye başlayan ve Geç Antik Dönem boyunca özellikle de M.S. 5. yüzyıldan M.S. 7. yüzyıla kadar Doğu Akdeniz pazarına hakim olan Phokaia Kırmızı Astarlıları<sup>411</sup> M.S. 4. yüzyıl sonlarında Doğu Sigillatoları C gurubu ya da Çandarlı üretimi olarak bilinen çanakların etkisiyle ve ardılı olarak piyasada kendini göstermeye başlamıştır<sup>412</sup>. Grubu ilk kez sınıflandıran Waage, kapları Geç Roma C olarak adlandırmıştır<sup>413</sup>. Akdeniz pazarında yüzyıllar boyu yaygın kullanıma sahip olan Afrika Kırmızı Astarlıları'nın en büyük rakibi olmayı başaran Phokaia Kırmızı Astarlıları malları M.S. 4. yüzyıl sonlarında pek yaygın değildir. Fakat Doğu Roma'nın başkenti olan Constantinopolis'in servis kaplarına giderek artan ihtiyacıyla birlikte Phokaia atölyelerinin önemi de artmış<sup>414</sup> ve üretim artık endüstriyel ölçekte yapılmaya başlanmıştır. Böylece M.S. 5. yüzyıl ortalarından itibaren Akdeniz Havzası'nda ağırlığını hissettirmeye başlayan Phokaia Kırmızı Astarlıları özellikle Afrika'daki Vandal istilasının ardından Kuzey Afrika üretimlerine baskın duruma gelmiştir. Önceleri Ege Denizi kıyılarında kullanımı yaygınken M.S. 5. yüzyıl ortalarında tüm doğu ve batı Akdeniz'de fazla satılan malların arasına girmeyi başaran Phokaia üretimleri, İngiltere'nin batı kıyılarına kadar ulaşmış<sup>415</sup> hatta birer üretim merkezi olan Kıbrıs ve Mısır pazarında dahi kendilerini kabul ettirmeyi başarmışlardır.

*Astar ve kil özellikleri:* Hayes ve Waage'nin kil ve pişirme özellikleri hakkında verdikleri genel tariflere göre Geç Roma C'nin kili pişme derecesine göre açık koyu kiremit rengi tonlarında olup, bünyesinde kireç ve kum katkısı içermektedir ve çoğunlukla sert yapılıdır. Hatta bu gurubun geç örneklerinde cidarın oldukça incilmesi bile kapların sağlamlığını bozmaz. Astar, kil rengine göre bir-iki ton koyu, kap yüzeyini tamamen kaplayan ince bir tabaka halindedir ve kapla bütünleşmiştir. Astarın kalın ya da ince olması, yüzeyin yarı parlak veya mat oluşunda etkilidir. Bazı çanakların kenar

<sup>411</sup> Hayes 1972, 368; Waage 1948, 52.

<sup>412</sup> Hayes 1972, 368.

<sup>413</sup> Waage 1933, 298.

<sup>414</sup> Hayes 1992, 5; Hayes 1997,62.

<sup>415</sup> Hayes 1972, map. 15; Hayes 1997,63.

dış yüzü olasılıkla pişmeye bağlı olarak koyulaşmış, kahverengi, hatta mat siyah veya krem-beyaz bir renk almıştır<sup>416</sup>. Bu durum kapların fırına, kenarları aşağı gelecek şekilde üst üste yığılması sırasında, kenarın dudak oluşturan bölümünün dışarıda kalarak daha çok ısıya maruz kalmasından kaynaklanmıştır<sup>417</sup>.

*Üretim teknikleri:* Hayes bu kapların bazı Afrika kaplarında olduğu gibi kalıpta şekillendirildiklerini söylemiştir fakat onun aksine üretimin çarkta yapıldığına dair düşünceler de geliştirilmiştir<sup>418</sup>.

*Kap biçimlerinin gelişimi:* Afrika Kırmızı Astarlıları gibi çok çeşitli form repertuarına sahip olmayan bu gurupta, genelde orta boy çanak ve kaselerden oluşan kap biçimleri fazla çeşitlilik göstermez. M.S. 4. yüzyıl sonları M.S. 5. yüzyıl başlarında görülmeye başlayan serinin ilk örnekleri, Çandarlı Kırmızı Astarlıları'ndan, Hayes Form 4'ün taklitleri olarak üretilen basit, içe kıvrık kenarlı çanaklar<sup>419</sup> ve Afrika atölyelerinin etkisi ile üretilen Hayes Form 2'nin dışa çıkıntılı, geniş kenarlı çanaklarından oluşmaktadır<sup>420</sup>. Fakat bu gurubun en popüler formu M.S. 5. yüzyıl başlarında şekillenmeye başlar. Dışta kalınlaştırılmış, yüksek kenarlı çanaklardan oluşan bu seri 150 yıllık bir gelişim sürecine sahiptir. Dönemin ihtiyaç ve beğenisine göre şekillenen bu form alçak halka kaideleri ve dış bükey kıvrımlı sağlam gövdeleri ile taşıma ve istiflemeye kolaylık sağlayacak şekilde tasarlanmışlardır. Zaman içinde kenarı kısarak yumrulaşan bu kaplar, daha derin çanak biçimlerinde kullanıma sunulmuştur. M.S. 5. yüzyılın ortalarında dışa uzatılmış kenarları ile Form 3'ten farklılık gösteren Form 5-6 gibi çanaklarda alternatif formlar olarak karşımıza çıkmaktadır. Serinin en geç örneklerin de kenarın iyice yuvarlaşarak topuz biçimini aldığı kaplar derin çanak formları ile M.S. 7. yüzyılın ortalarına kadar üretilirler (Form 7). Bu çanakların yanı sıra M.S. 7. yüzyıllarda halka kaideli kaseler de seyrek olarak üretilmişlerdir<sup>421</sup>.

*Süsleme:* Afrika tipi kaplarda olduğu gibi bu kapların dış yüzünde rulet ve tondoda baskı tekniği ile yapılmış geometrik simgeler, stilize bitki ve hayvan motifleri

<sup>416</sup> Hayes 1972, 323-324; Waage 1948, 298.

<sup>417</sup> Hayes 1972, 294.

<sup>418</sup> Hayes 1972, 294.

<sup>419</sup> Hayes 1972, 325.

<sup>420</sup> Hayes 1972, 327.

<sup>421</sup> Hayes 1972, 342.

ve geç dönemde değişik haç versiyonları görülmektedir. Bu damgalar önceleri M.S. 4. yüzyılın 2. yarısından itibaren Afrika kaplarının etkisi ile özellikle Form 2'ye ait kaplarda hurma dalları, konsantrik daireler, rozetler ve bunların yiv ve rulet sıraları içerisindeki basit kombinasyonları şeklindedir. M.S. 5. yüzyılın ortalarına kadar kullanılan bezeklerin erken versiyonları daha küçük ve zariftir, bunlar zamanla daha büyük ve geniş motiflere dönüşür<sup>422</sup>. M.S. 5. yüzyılın ortasından sonlarına kadar floral ve geometrik bezekler yaygındır, Afrika kaplarındaki palmetlere benzer motiflerle başlayan seri giderek çeşitlenmiş, stilize bitkiler ve çizgisel desenler bir araya gelerek basit motifler oluşturmuştur<sup>423</sup>. Serinin sonundaki bazı kombine motiflerde gizli haç vardır<sup>424</sup>. Bu seriyle çağdaş ve uzun süre kullanılan bir diğer grup da stilize *kantharos*lardır. Çok yaygın olmayan bu bezekler Afrika kaplarından adapte edilmişlerdir. Ancak ustalar burada da kendi tarzını oluşturmuş ve figürleri şematik hale getirmişlerdir<sup>425</sup>. M.S. 5. yüzyılın ortalarından M.S. 6. yüzyıla kadar olan evrede en yaygın görülen motifler hayvan figürleridir. Koşar durumda profilden yaban tavşanı veya köpek, geyik ve at türü büyükbaş hayvanların yanı sıra tavus kuşu ve tavuk benzeri kuşlarla, yunus balığı ve balık motifleri sevilerek kullanılmıştır. Aslan gibi vahşi hayvanlar ise çok seyrek kullanılan figürler arasında yer almaktadır. Erken örnekleri yine Afrika kaplarının etkiyle yapılan bu bezeklerin ilk örnekleri daha büyük boyutlu ve beceriksizce işlenmiştir. Bunlar zaman geçtikçe nispeten ustaca yapılmaya başlamış ve boyutları da küçülmüştür<sup>426</sup>. İnsan figürleri bu kaplar üzerinde çok az görülen süsleme unsurlarından birisidir. M.S. 5. yüzyıl sonları ile M.S. 6. yüzyıl başları arasında görülen ve Afrika örneklerinden esinlenen bu figürler son derece beceriksizce ve kabaca işlenmişlerdir ve M.S. 6. yüzyılda Afrika'da yapılan örneklerle pek bağlantıları yoktur<sup>427</sup>. M.S. 5. yüzyıl ortalarından M.S. 6. yüzyıl sonlarına kadar kullanılan en yaygın bezekler haçlar olmuştur<sup>428</sup>. En erken örnekleri Afrika modellerinin etkisi ile yapılmış olan monogram şeklinde olanlardır. Ayrıca çift damarlı ve Yunan haçının M.S. 5. yüzyılın 1. yarısına tarihlenen hurma dalları ve geometrik bezeklerle aynı kapta kombinasyon oluşturan örnekleri bulunmuştur. M.S. 5. yüzyılın 2. yarısından itibaren

<sup>422</sup> Hayes 1972, 350.

<sup>423</sup> Hayes 1972, fig. 73,74.

<sup>424</sup> Hayes 1972, 347. fig. 74, no. 33, 34.

<sup>425</sup> Hayes 1972, 348. fig. 78.

<sup>426</sup> Hayes 1972, 347-348.

<sup>427</sup> Hayes 1972, 348, 362.

<sup>428</sup> Hayes 1972, fig. 78, 79; Jones 1950, fig. 164.

yaygınlaşan bu tip haçların, Afrika kaplarında paralelleri yoktur. Aynı yüzyılın son çeyreğinden itibaren haç biçimlerinde çeşitlilik artmıştır. Bunlar arasında benzerleri Afrika kaplarında görülen ve M.S. 6. yüzyılın ortalarına kadar kullanılan çift bordürlü basit haçların<sup>429</sup> yanı sıra kesişme noktaları yuvarlak şekillerle doldurulmuş (*pendantlı*) haçlar, kimi zaman tepesinde gizli Rho harfi ile görülür<sup>430</sup>. Kolları uçlara doğru genişleyen haçlar daha erken, kolları dik çıkanlar ise daha geç örneklerdir. M.S. 6. yüzyılda A ve W'lı haçlarla, içi noktalanmış Yunan haçı; ayrıca kesişme noktaları ve içi süslenmiş haçlar da görülen örnekler arasında yer almaktadır<sup>431</sup>.

### 3.1.3.1. Form 1 (Hayes 1) (Kat. No.73)

Form 1 başlığı altında kenarı hafifçe kalınlaştırılmış ve içe dönük, gövde kenarın altında hafif bir dışbükey profil yaptıktan sonra aşağı doğru daralan ve sağlam örneklerinde alçak halka kaide görülen kase formu incelenmiştir<sup>432</sup>. Hayes tarafından Form 1 başlığı altında incelenen söz konusu eserlerin kenar çapları 10-32 cm. arasında değişiklik göstermektedir. Hayes bu form örneklerini ağız profillerine göre kendi içerisinde dört alt gruba ayırarak değerlendirmiştir<sup>433</sup>.

“Tip A” başlığı altında incelenen örnek içe çekik bir ağız bölümüne sahiptir. Gövde bölümü içte derin ve kavislidir. Söz konusu tip üçgen profilli yüksek halka kaide ile son bulmaktadır<sup>434</sup>. “Tip B” başlığı altında değerlendirilen örneğin ağız içe doğru hafifçe dönük, gövdesi daha az kavisli ve kaidesi ise daha alçaktır<sup>435</sup>. “Tip C” başlığı altında incelenen örneğin dış yüzünde rulet bezemesi bulunmaktadır. Söz konusu tipin ağız kısmı hafifçe kalınlaştırılmıştır. “Tip D” başlığı altında hafif kavisli gövde yapısına ve çok alçak halka kaideye sahip küçük tabakları değerlendirmiştir<sup>436</sup>. Bu tabaklar, Çandarlı Seramiği Form 4 tabaklarıyla yoğun benzerlikler taşırlar. Özellikle de “Tip A” ve B’de bu benzerlik daha da belirgindir. Form 1 tabakları, Çandarlı Seramiği Form 4

<sup>429</sup> Waage 1948, fig. 34.

<sup>430</sup> Hayes 1972, fig. 78, 79.

<sup>431</sup> Hayes 1972, 325. vd.

<sup>432</sup> Hayes 1972, 325.

<sup>433</sup> Hayes 1972, fig. 65, no. 7.

<sup>434</sup> Hayes 1972, 325, fig. 65, no. 1-2.

<sup>435</sup> Hayes 1972, 325, fig. 65, no. 3-4.

<sup>436</sup> Hayes 1972, 325, fig. 65, no. 6.



tabaklarının yakın taklitleridir. Bu parçaların Erken Roma Çandarlı Seramiği ve Geç Roma Phokaia Seramikleri arasındaki geçiş parçaları olduğu düşünülmektedir<sup>437</sup>.

Alabanda antik kenti Payandalı Sarnıç Yapısı'nda yürütülen kazı çalışmalarında bu form ile yakınlık gösteren 1 adet parça tespit edilmiştir. Elimizdeki buluntu, Hayes'in "Tip C" başlığı altında incelediği örneklerle uyumludur<sup>438</sup>. Hayes Form 1'in benzer örneklerine Atina Agorası<sup>439</sup> ile Ventimiglia'da<sup>440</sup> rastlanmıştır. Parçanın kenar ve gövdenin bir kısmı korunabilmiştir. Astar parçanın iç ve dış kısmında kalın, mattır. Ağız çapı 28 cm.'dir. Cidar orta kalınlıktadır (6 mm). Kil yapısı sert ve sıkı dokuludur. Hamur rengi (5 YR 6/6) kırmızımsı sarı, astar rengi ise (10 R 4/8) kırmızıdır. Benzer örnek Tarsus'ta bulunmuştur<sup>441</sup>. Tarsus buluntusu M.S. 5. yüzyıl başlarına tarihlenmiştir<sup>442</sup>. Hayes, bu grup için M.S. 5. yüzyılın 3. çeyreğini önermiştir<sup>443</sup>. Bu verilerden hareketle Hayes'in kronolojisini dikkate alarak örnek genel olarak M.S. 5. yüzyılın 3. çeyreğine tarihlendirilebilir.

### 3.1.3.2. Form 2 (Hayes 3) (Kat. No. 74-96)

Form 2 başlığı altında yüksek ve kalınlaştırılmış dudaklı çanak/kase formu incelenmiştir. Dudak kısmının üst yüzeyi kimi zaman düz ya da oluklu yapılmıştır, gövde kabın derinliğine göre dik veya hafif dışbükey formu olup kaide yuvarlaktır<sup>444</sup>. Bazı örneklerin kenar dış yüzünde rulet ile yapılmış bezeme bulunur, ayrıca tondolarında baskı ile yapılmış çeşitli bezemeler bulunmaktadır<sup>445</sup>.

Bu formun üretim tarihi için genel buluntular M.S. 5. yüzyıldan M.S. 6. yüzyılın ortalarına kadar olan 150 yıllık bir gelişim sürecine sahiptir<sup>446</sup>. Hayes tarafından 3

<sup>437</sup> Williams 1989, 47; Hayes 1972, 326.

<sup>438</sup> Hayes 1972, fig.65, form.1, no.7C.

<sup>439</sup> Waage 1933, P.27161.

<sup>440</sup> Lamboglia 1958, fig.101, no.177.

<sup>441</sup> Adibelli 2006, 190, lev.23, no. 222.

<sup>442</sup> Adibelli 2006, 98.

<sup>443</sup> Hayes 1972, 327.

<sup>444</sup> Hayes 1972, 329, 331, 337, 338.

<sup>445</sup> Hayes 1972, 324. fig. 69, no. 23.

<sup>446</sup> Hayes 1972, 329.

numaralı form olarak adlandırılan bu tip, ağız profillerine göre kendi içerisinde sekiz alt gruba ayrılarak değerlendirilmiştir<sup>447</sup>.

Hayes, “Tip A” başlığı altında incelediği örneği uç kısma doğru incelen kenarlı, dışta kaburga veya silik bir dudak oluşturur. “Tip A” kaseleri küçük ve büyük boyutlarda üretilmişlerdir<sup>448</sup>. Gurubun en erken tipi olan bu kapların örnekleri, Selanik, Korinthos, Atina Agorası, Korphu ve Ephesos’da çıkmış M.S. 5. yüzyılın 1. yarısına tarihlenmişlerdir<sup>449</sup>. Hayes’in, “Tip B” başlığı altında incelediği örneği kenarın üst yüzeyi oluklu ya da hafif çukurlaştırılmış sığ çanaklardır. Bu çanaklarda oldukça yüksek olan kenar dışta hafif bir çıkıntı ile dudağı oluşturur. Kenar tepe de içe doğru hafif şevli veya konkav özellik göstermektedir. Tipin en dikkat çeken özelliklerinden ilki kenardan sonra gövdenin kaideye doğru düz bir eğimle bağlanmasıdır. Bunların cidarları oldukça kalındır, kenarın dış yüzeyinde ve dipte rulet bezemesi görülmektedir. Ayrıca kenar dış yüzü ve kısmen de gövde başlangıcında siyah- koyu kahve renk oldukça yaygındır<sup>450</sup>. Atina Agorası’nda<sup>451</sup> yoğun olarak bulunan kaplardır. Hayes’in, “Tip C” başlığı altında incelediği örneği dik ve yüksek kenarlı, kalınlaştırılmış dudaklı dışta burun yaparak gövdeden uzaklaşır, böylece dudak dış yüzde iç bükey bir form oluşturur ve tepede yuvarlanan derin çanak formuna sahiptir. B tipine göre daha derinleşen çanakların cidarları incelmıştır<sup>452</sup>. Tip “C”nin benzerlerine Gözlü Kule<sup>453</sup>, Antiokheia<sup>454</sup>, Ephesos’ta<sup>455</sup> rastlanmıştır. Hayes, “Tip D” başlığı altında incelediği örneği “Tip C” ye benzer, dudak ucundaki burun altta bombe yaparak yuvarlak bir hat oluşturduktan sonra gövdeye bağlanır. Pek yaygın olmayan kaplarda, dışta dudak üzerinde oldukça belirgin ve derin üç sıra yiv bulunmaktadır<sup>456</sup>. Hayes, “Tip E” başlığı altında incelediği örneği kenar “Tip C” nin varyasyonu, ancak burada dudağın ucundaki burun kütselleşerek gövdeye bağlı sivri bir çıkıntı haline gelmiştir, gövde, dudak bağlantısının olduğu

<sup>447</sup> Waage 1948, 51 – 53.

<sup>448</sup> Hayes 1972, 337.

<sup>449</sup> Hayes 1972, 337.

<sup>450</sup> Hayes 1972, 329, fig. 67, no. 1 – 2, 4 – 5.

<sup>451</sup> Hayes 1972, 329, 331, 333, fig. 68, no. 1-2, 4-5.

<sup>452</sup> Hayes 1972, 329, fig. 67, no. 7, 9.

<sup>453</sup> Jones 1950, fig. 208K.

<sup>454</sup> Waage 1948, pl. XI, 941F–K.

<sup>455</sup> Gassner 1997, Tf. 46, 555 – 557.

<sup>456</sup> Hayes 1972, 331. fig. 68, no.13.

kısımda ise ince set olan derin çanak formudur<sup>457</sup>. Benzerlerine Saraçhane<sup>458</sup> kazılarında rastlanmıştır. Hayes, “Tip F” başlığı altında incelediği örneği “Tip D” ve “Tip E”nin gelişmiş halidir, kenar basıklaşmış ve iyice kalınlaşmıştır, dudak altındaki çıkıntı iyice kütselleşerek belirgin hale gelmiştir. Dışta içbükey veya uca doğru yuvarlanan bir form oluşturur, altta genişler, yayvanlaşır ve gövdeye ince bir setle bağlanır. Bazı örneklerin dudaklarında belirgin rulet sıraları görülmektedir<sup>459</sup>. Hayes, “Tip G” başlığı altında incelediği örneği “Tip F” ye benzer, ancak bunda dudak hafif dışbükey form kazanırken, içte derin bir girinti oluşturulmuştur. Dudakta rulet bezemesi görülmez. Bu tipin geç örneklerinde Form 10’a geçişin izlerini görmek mümkündür. İyice toparlanan dudak Form 10’un A tipi gibi yumru oluşturur hala gelmiştir. Ayrıca dudak altına yapılan ve gövde geçişinde bulunan ince set gövdeye doğru indirilerek dudak biraz daha uzun ve sündürülmüş bir biçim kazanmıştır ki, bu da Form 10’un B ve C tiplerinde görülen bir özelliktir<sup>460</sup>. Hayes, “Tip H” başlığı altında incelediği örneği üçgene yakın formlu kalınlaştırılmış kütsel kenarlı, dudak altı düz veya gövde bağlantısında ince bir set olabiliyor. Kili diğerlerine göre daha kaba ve kalın cidarlı, astar içte kalın ve yarı parlak<sup>461</sup>. Hayes, “Tip I” başlığı altında incelediği örneği kase; bu saydığımız tiplerin yanı sıra Hayes’in çalışmasında bulunmayan küçük ve çok küçük kaselerden oluşan bir grup daha vardır. Bu gruplar tepeye doğru hafif sivrilen kalınlaştırılmış kenarlıdır. Kenar dış yüzde bir şev oluşturarak kalınlaşır ve uçta sivrilerek veya kütsel olarak üçgene yakın bir dudak profili oluşturacak şekilde iç bükey kavisle gövdeye bağlanırlar<sup>462</sup>.

Alabanda antik kenti Payandalı Sarnıç Yapısı’nda yürütülen kazı çalışmalarında bu form ile yakınlık gösteren 23 adet parça tespit edilmiştir. Elimizdeki buluntular, Hayes “Tip B”, “Tip C”, “Tip E”, “Tip F” ve “Tip H” ile uyumludur. Kat. No. 75 buluntu Hayes “Tip B”<sup>463</sup> ile uyumludur. Kat. No. 76-82, 91 ve 96 buluntular Hayes “Tip C”<sup>464</sup> ile uyumludur. Kat. No. 83 buluntu Hayes “Tip E”<sup>465</sup> ile uyumludur. Kat.

<sup>457</sup> Hayes 1972, 331. fig. 68, no.14.

<sup>458</sup> Hayes 1992, fig. 34 15/2, 16/2, 17/2.

<sup>459</sup> Hayes 1972, 333, fig. 69, no.17, 19.

<sup>460</sup> Hayes 1972, 335.

<sup>461</sup> Hayes 1972, 335, fig. 68, no.15, 16, 28.

<sup>462</sup> Hayes 1972, 335.

<sup>463</sup> Hayes 1972, fig.67, form 3, no.5B.

<sup>464</sup> Hayes 1972, fig.67, form 3, no.5C, 7C.

<sup>465</sup> Hayes 1972, fig.68, form 3, no.14E.

No. 84-85, 88-90, 93-94 buluntuları Hayes “Tip F”<sup>466</sup> ile uyumludur. Kat. No. 87 ve 92, 95 buluntuları ise Hayes “Tip H”<sup>467</sup> ile yakınlık göstermektedir. Hayes “Tip B” ile “Tip C” formlarını M.S. 5. yüzyıl ve M.S. 6. yüzyılın ortalarına, “Tip E” M.S. 5. yüzyılın 4. çeyreğine, “Tip F” ile “Tip H” M.S. 6. yüzyılın ilk yarısına tarihlemiştir<sup>468</sup>. Bir adet kenar ve taban parçası, 17 adet kenar, ve çok az gövde profili veren parça ile beş adet kaide parçası kataloga alınmıştır. Kat. No. 86 buluntunun ağız çapı 26 cm. taban çapı 14 cm. cidar ise orta kalınlıktadır (7 mm). Kat. No. 74-82, 88-95 buluntuların ağız çapları 13-34 cm. arasındadır. Cidarları ise orta kalınlıktadır (0.3-0.9 cm). Kat. No. 83-87 buluntuları taban çapları 11-18 cm. arasında değişmektedir. Cidar ise orta kalınlıkta (0.4-0.8 cm) arasında değişiklik göstermektedir. Parçaların hamur rengi (10 R 6/8) açık kırmızı, (7,5 YR 7/6) kırmızımsı sarı, (10 R 6/6) açık kırmızı, (5 YR 7/6) kırmızımsı sarı, (5 YR 6/4) açık kızılkahve, (2.5 YR 6/6) açık kırmızı, (10 R 6/4) uçuk kırmızı, (5 YR 6/6) kırmızımsı sarı, (7,5 YR 6/4) açık kahve, (2,5 YR 5/8) kırmızı, (2,5 YR 5/6) kırmızı tonlarındadır. Astar renkleri ise, (10 R 5/4) uçuk kırmızı, (10 R 4/4) uçuk kırmızı, (10 R 3/2) siyahımsı kırmızı, (2,5 YR 4/4) kırmızımsı kahve (10 R 5/6) kırmızı, (10 R 4/6) kırmızı, (10 R 5/8) kırmızı, (10 R 4/8) kırmızı, (2,5 YR 6/4) açık kızılkahve, (2,5 YR 4/8) kırmızı, (2,5 YR 4/8) kırmızıdır. Kat. No. 74-81, 83-94-96 buluntular ince ve mat astarlıdır. Kat. No. 82 buluntu kalın ve mat astarlıdır. Kat. No. 74, 76, 78-81, 84, 88-89, 91-96 buluntuların killeri sert ve gözeneksiz dokuludur. Kat. No. 75, 77, 82-83, 85 -87, 90 buluntularının kili orta sertlikte sert küçük gözenekli bir dokuludur. Kat. No. 80 buluntusunun dudak kısmında alt alta küçük dikdörtgen şeklinde kabartma süsleme dizileri yer almaktadır. Kat. No. 92 buluntunun ağız kısmında tek banttıan oluşan rozet bezemelidir. Benzer örneklere Tarsus<sup>469</sup>, Ephesos<sup>470</sup>, Kelenderis<sup>471</sup>, Magnesia ad Meandrum<sup>472</sup> ve Troia<sup>473</sup>, da rastlanmıştır. Tarsus<sup>474</sup> örneği M.S. 5. yüzyıl ile M.S. 6. yüzyılın ortalarına, Ephesos<sup>475</sup> örneği ise, M.S. 5. yüzyıl başlarına

<sup>466</sup> Hayes 1972, fig.69, form 3, no.17F, 19F, 23F, 31F.

<sup>467</sup> Hayes 1972, fig.68, form3, no.29H.

<sup>468</sup> Hayes 1972, 337-338.

<sup>469</sup> Adibelli 2006, 203, lev.26, no. 285, 291; lev.23, no.231; lev.25, no.257, 272, 276; lev.24, no.237; lev.27, no.298.

<sup>470</sup> Gassner 1997, Tf. 47, no.576; Tf. 46, no.555, 567; Tf. 47, no.576.

<sup>471</sup> Tekocak 2006, 59, lev.13, no.86; lev.11, no.70, 72, 73; lev.13, no.86.

<sup>472</sup> Vapur 2001b, 55, çiz.12, no.68; çiz.11, no.57, 59; çiz.12, no.65, 68; çiz.13, no.69.

<sup>473</sup> Heath - Tekkök 2007, 61, no.12-13.

<sup>474</sup> Adibelli 2006, 101.

<sup>475</sup> Gassner 1997, 138.

Kelenderis<sup>476</sup>, Magnesia ad Meandrum<sup>477</sup> örnekleri M.S. 5. yüzyılın 2. yarısı, Troia<sup>478</sup> örneği M.S. 475-525 arasına tarihlenmiştir. Bu verilerden hareketle Hayes'in kronolojisini dikkate alarak örnekler genel olarak M.S. 5. Yüzyıl ile M.S. 6. yüzyılın ortalarına tarihlenebilir.

### 3.1.3.3. Form 3 (Hayes 8) (Kat. No.97-98)

Form 3 başlığı altında geniş dışa uzantılı, aşağı sarkık ve uca doğru incelen kenarlı, kenar üst yüzeyi konkav ve yivlendirilmiş veya ince tümsekler oluşturulmuş kase formu incelenmiştir. Genelde kenar üzerinde çift çıkıntı, bazı durumlarda ise altta gövde kenar bağlantısının olduğu kısımda yine küçük bir çıkıntı görülmektedir<sup>479</sup>.

Alabanda antik kenti Payandalı Sarnıç Yapısı'nda yürütülen kazı çalışmalarında bu form ile yakınlık gösteren iki adet parça tespit edilmiştir. Elimizdeki buluntuların kenar ve gövdenin bir kısmı korunabilmiştir. Ağız çapları 14-15 cm.'dir. Cidar orta kalınlıktadır (5-6 mm.). Kil yapısı orta sertliktedir. Hamur rengi (2,5 YR 5/8) kırmızı, (5 YR 6/6) kırmızımsı sarı, astar rengi ise (10 R 5/6) kırmızı, (10 R 5/8) kırmızı tonlarındaince ve mattır. Hayes'in 8 no'lu buluntusunun dudak kısmında dalga bezemesi bulunmaktadır. Benzer örnekler Tarsus<sup>480</sup> da bulunmuştur. Tarsus<sup>481</sup> buluntusu M.S. 5. yüzyıl başlarına tarihlenmiştir. Hayes bu grup için M.S. 5. yüzyılın 2. yarısını önermiştir<sup>482</sup>. Bu verilerden hareketle Hayes'in kronolojisini dikkate alarak örnekler genel olarak M.S. 5. yüzyılın 2. yarısına tarihlenebilir.

### 3.1.4. Kıbrıs Kırmızı Astarlılar

Kıbrıs Kırmızı Astarlıları, Waage tarafından "Geç Roma D" tipi olarak adlandırılmıştır<sup>483</sup>. Bu kapların, üretim merkezi veya merkezleri tam olarak belirlenememiş yalnızca Kıbrıs kökenli oldukları önerilmiş ve Hayes tarafından Geç

<sup>476</sup> Tekocak 2006, 59.

<sup>477</sup> Vapur 2001b, 55.

<sup>478</sup> Heath - Tekkök 2007, 61.

<sup>479</sup> Hayes 1972, 342, fig.70, no. 1, 2.

<sup>480</sup> Adıbelli 2006, 212, lev.29, no. 332.

<sup>481</sup> Adıbelli 2006, 112.

<sup>482</sup> Hayes 1972, 342.

<sup>483</sup> Waage 1948, 52.

Roma Kıbrıs Seramiği olarak adlandırılmıştır<sup>484</sup>. Kıbrıs Kırmızı Astarlıları grubu diğer örneklerde olduğu gibi yerel *sigillata* üretimi geleneğinin devamı olarak karşımıza çıkmaktadır<sup>485</sup>.

M.S. 4. yüzyıl sonlarından M.S. 7. yüzyıl sonlarına kadar üretilen bu kaplar Akdeniz Havzası'nda sevilerek kullanılmıştır. Bu grup daha sonra Afrika ve Phokaia atölyelerine rakip olmayı başarmıştır. Kıbrıs'ta yapılan kazılarda (Salamis, Kalavastos-Kopetra, Ayios Philon, Paphos ve Kornos Cave) yoğun olarak ele geçen kaplar, Anadolu'da özellikle Batı ve Orta Akdeniz'de (Perge, Limyra, Anemurium, Kelenderis) oldukça yaygındır<sup>486</sup>.

Orta Anadolu'da da varlıkları tespit edilen gurubun doğuya yaklaştıkça yoğunlukları Afrika ve Phokaia Kırmızı Astarlıları'na oranla azalmaktadır. Kili genelde ince ve yoğun yapılı olup tanecikleri belirgin olmayan kapların, kırığı da düzgündür. Ancak hamur içerisinde kireç katkısı oldukça belirgindir. Kimi zaman bu taneciklerin çok büyük boyutlu olması kabın yüzeyinde büyük gözeneklerin oluşması, kilin inceliğinin, geçirdiği işlemlerden değil de, doğal yapısından dolayı olduğunu gösterir. Kapların pişirme derecelerine bağlı olarak ve hamur renkleri çok çeşitlidir. Bunlar kirli sarı tonlarından kiremit renginin açık koyulu bütün tonlarına kadar geniş renk yelpazesine sahiptir. Pembemsi kiremit rengi ile kestane rengi en çok görülen renklendir<sup>487</sup>.

Astar kabın tamamına ince bir tabaka halinde uygulanmıştır ve açık turuncu ile kiremit renginin açık koyulu tonları arasında olup, hamur renginden bir ton koyu renge sahiptir. Kenarda ise çoğunlukla koyu kahve, siyah veya bej tonlarında farklı renkler görülür. Kil ile aynı yapıya sahip olan astar çoğu zaman yüzeye öyle nüfuz etmiştir ki kapla tam bir bütünlük içerisinde. Pişirme kalitesi düşük kaplarda yüzey matken, daha yüksek ısıda pişirilmiş örneklerin metalik bir parlaklığı vardır. Hayes Form 1 gibi erken örneklerde astar biraz daha kalın ve parlaktır, bu da Kıbrıs sigillatalarının benzeri

---

<sup>484</sup> Hayes 1972, 371.

<sup>485</sup> Williams 1989, 28.

<sup>486</sup> Hayes 1972, 371.

<sup>487</sup> Hayes 1972, 371.

bir görünüş vermektedir<sup>488</sup>. Kaplar çoğunlukla kalın cidarlı ve özensiz yapılmıştır. Yüzey içte ilk rötuştan sonra düzeltilmemiş, dışta ise kaide ve gövde kabaca tıraşlanmış, çark izleri yer yer belirgin halde kalmıştır. Çoğunlukla alçak olan kaide, dip hafif oyularak belirgin hale getirilmiştir. Hayes Form 9 gibi düz dipli kapların bazılarında ise çömleği çarktan ayıran ip veya sicim izleri belirgindir. Bu kanıtlara dayanarak Kıbrıs kaplarının basit çark üretimleri olduklarını söylemek mümkündür<sup>489</sup>.

*Kap Biçimlerinin Gelişimi:* Kıbrıs Kırmızı Astarlıları'nda ana kap formlarının sayısı azdır ve bu formlar arasında geçişi gösteren çizgiler belirgin değildir. Çanaklarda, Hayes Form 1 ve 2'ye ait öncü tipler daha çok orta boyutlu ve alçak kaideliyken<sup>490</sup>, Hayes Form 9 gibi geç örneklerde kaidenin daha da basıklaşarak düz bir hale geldiği görülür<sup>491</sup>. Küçük boyutlardaki kase formları çok az miktarda üretilmişlerdir ve bu kaselerin çizgilerinde Hayes Form 1 ve 2'nin etkileri vardır. Bunların dışında, Hayes Form 7, 10 ve 11 gibi daha çok, geniş ve büyük boyutlarda çanaklar ve küçük leğenler kulplu ve kulpsuz örnekleri ile çok fazla görülürler<sup>492</sup>.

*Süsleme:* Kıbrıs Kırmızı Astarlıları'nda süsleme daha çok kapların ön yüzlerinde görülen özensiz rulet sıralarından oluşmaktadır. Bunlar 2'li 3'lü gruplar halinde olduğu gibi aralıklarla yapılmış tekli sıralar halinde de karşımıza çıkmaktadır. Çoklu rulet sıralarının birbirinin içine girmiş şekilde uygulandığını ilk olarak Form 2'nin örneklerinde görmek mümkündür. Ancak buradaki süsleme Kıbrıs Kırmızı Astarlıları'nın kopyaladığı Afrika kaplarının yüzeyinde görülen ince işçilikten yoksundur. Kapların yüzeyine özensizce yapılan rulet sıraları yer yer oldukça derin ve belirgin verilmiştir. Rulet sıralarının silik olarak verildiği örnekler de vardır<sup>493</sup>. Kabın gövdesine uygulanan rulet sıraları daha sonra diğer formlarda da daha basit ve birbirinden ayrı tekli sıralar halinde görülür. Yivlendirme daha çok kenarda tercih edilirken, kapların diplerinde yine baskı tekniği ile yapılmış desenlerin, sade veya yiv sıraları içine yerleştirildiği görülür. Bunlar da Phokaia Kırmızı Astarlıları'nda olduğu gibi önceleri Afrika atölyelerinin etkisi görülürken daha sonra kendi stilini

<sup>488</sup> Williams 1989, 28.

<sup>489</sup> Hayes 1972, 371.

<sup>490</sup> Hayes 1972, fig. 80; Williams 1989, fig. 11, no. 154-163.

<sup>491</sup> Hayes 1972, fig. 80.

<sup>492</sup> Hayes 1972, fig. 80.

<sup>493</sup> Hayes 1972, 372. fig. 84.

oluşturmuştur. Sevilerek kullanılan haç motifleri çok fazla çeşitliliğe sahip olmayan kısa ve çatallı bitimleri olan, Yunan Haçı şeklindedir. Çok azı dönemin sikkelerinde görülen ince ve uzun biçimli haç örneklerine benzemektedir. Bu motifler diğer Geç Roma kaplarındakiler ile bağlantılı değildir ve daha çok gümüş kapların üzerindekiyle karşılaştırılabilir motiflerdir<sup>494</sup>. Kapların bilhassa geç dönem örneklerinde kenar üzerinde derin veya alçak kazıma ile kısa dalga motifleri Kıbrıs kaplarının özelliği olmuştur<sup>495</sup>.

### 3.1.4.1. Form 1 (Hayes 2) (Kat. No.99)

Form 1 başlığı altında hafifçe içe dönük dudaklı kase örneği incelenmiştir. Bu form Kıbrıs Red Slip Ware Hayes Form 2 ile bağlantılıdır<sup>496</sup>. Oldukça yaygın olan bu kapların örnekleri, Antiokheia<sup>497</sup>, Anamurium<sup>498</sup>, Sagalassos<sup>499</sup>, Atina Agorası'nda<sup>500</sup> karşımıza çıkar.

Alabanda antik kenti Payandalı Sarnıç Yapısı'nda yürütülen kazı çalışmalarında bu form ile yakınlık gösteren iki adet parça tespit edilmiştir. Elimizdeki buluntunun kenar ve gövde profilinin çok az bir kısmı korunabilmiştir. Ağız çapı 23 cm. cidar orta kalınlıkta 6 mm.'dir. Orta sertlikte sıkı killidir. Hamur rengi (5 YR 7/4) pembe, astar rengi ise (2,5 YR 4/6) kırmızı ince ve mattır. Benzer örnek Tarsus<sup>501</sup> ve Kelenderis<sup>502</sup> de bulunmuştur. Bu tip Afrika Kırmızı Astarlıları Hayes Form 84'ün benzeri olup M.S. geç 5. yüzyıl ile erken 6. yüzyıla tarihlendirilir<sup>503</sup>. Bu verilerden hareketle Hayes'in kronolojisini dikkate alarak örnek genel olarak M.S. geç 5. yüzyıl ile erken 6. yüzyıla tarihlenebilir.

<sup>494</sup> Hayes 1972, 372, 381-382, fig. 84.

<sup>495</sup> Hayes 1972, 372.

<sup>496</sup> Hayes 1972, 376, fig. 80, no. 3.

<sup>497</sup> Waagé 1948, pl. IX, 930.F-U, 932.F-K.

<sup>498</sup> Williams 1989, fig.11, no. 154- 164.

<sup>499</sup> Poblome 1999, 297.

<sup>500</sup> Hayes 1972, 373, fig. 80, no. 2.

<sup>501</sup> Adibelli 2006, 227, lev.34, no. 401.

<sup>502</sup> Tekocak 2006, 63, lev.20, no.126.

<sup>503</sup> Hayes 1972, 375.



### 3.1.5. Mısır Kırmızı Astarlıları

M.S. 4. yüzyılda Mısır ve ona komşu olan bölgelerde ortaya çıkmış olan bu kaplar Hayes tarafından A, B ve C olmak üzere üç grup altında incelenmiştir<sup>504</sup>. Mısır kapları içinde en kaliteli grup olan A grubu seramiği, Nubye Çölü'nde görülmektedir<sup>505</sup>.

M.S. 4. ve 7. yüzyıllar arasında Thebes Bölgesi'nde yoğun olarak görülmesi burasının üretim bölgesi olduğunu düşündürmektedir<sup>506</sup>. Bu kapların hamur renkleri genellikle pembedir. Fakat bazen turuncu-kırmızı renkte örneklerle de rastlanılmıştır. Hamur siyah renkli *kuvars*, kırmızı ya da altın renkli *mika* içermektedir. Astar kabın dış yüzeyinde kalın olarak sürülmüş olup, koyu kırmızı veya kahverengi renkteki astar oldukça parlak görünümlüdür. Dış yüzeyinin spatula benzeri bir araçla düzeltilmiş olduğu açıktır. Ağzın dış kısmı astarsız yapılmıştır. Kaplar iyi pişirilmiş, fırınlamadan sonra özenle işlenip, perdahlanmıştır. Bu sebepten dolayı bu gruba ait kapların Afrika kırmızı astarlı kaplarından ayırmak oldukça zorlaşmaktadır<sup>507</sup>.

M.S. 5. ve 6. yüzyılda Afrika kırmızı astarlı kaplarında kullanılan formları Mısır A grubu seramiklerinde görülen kap formlarının çoğu taklit edilmiştir. Alçak ve yüksek kaideli tabaklar, dik kenarlı derin çanaklar ve küçük açık çanaklar yaygın olarak görülen formlardandır. Yüksek kaideli tabaklarda, kaide bölümü ayrıca yapıp kaba sonradan ilave edilmiştir<sup>508</sup>. Mısır A grubu kaplarında dış yüzeyde rulet, iç yüzeyde ise Afrika kırmızı astarlı kaplarında görülen tarzda mühürle yapılan baskı bezemelere yer verilmiştir<sup>509</sup>. Mısır B grubu kaplarının bazılarında zeminde haç şeklinde baskı bezeme görülmektedir<sup>510</sup>. Mısır C grubu kaplarında zeminde ise birbirine bitişik veya ayrı olarak, kazıma tekniğinde yapılmış iki daireden oluşan bezeme bulunmaktadır. Bu grup kapların kendine özgü bezemesi, kap çarkta dönerken bükülmüş telle yapılan rulet bezemenin taklit edilmesidir<sup>511</sup>.

<sup>504</sup> Waage 1948, 45.

<sup>505</sup> Hayes 1972, 387.

<sup>506</sup> Hayes 1972, 387.

<sup>507</sup> Hayes 1972, 387-388.

<sup>508</sup> Hayes 1972, 388.

<sup>509</sup> Hayes 1972, 389.

<sup>510</sup> Hayes 1972, 388. fig.88, no. B, C.

<sup>511</sup> Waage 1948, 51.

Hayes tarafından “Aşağı Mısır” ürünleri olarak tanımlanan “Mısır B grubu” kaplarına daha çok Delta ve Fayum Bölgesi’nde rastlanılmaktadır<sup>512</sup>. Mısır B grubu seramiklerinin hamuru kalın taneli olup kırmızı renktedir. Hamur altın rengi mika katkıdır. Kalın sürülmüş astarı, kırmızı renkte ve parlaktır. Kötü fırınlama nedeniyle kırıkları düzgün değildir ve morumsu kırmızı veya turuncu kırmızı renklerinin de kap yüzeyinde görülmektedir<sup>513</sup>.

Mısır B grubu seramiğinde görülen formlar M.S. 4. ve 5. yüzyılda kullanılan Afrika kırmızı astarlı kaplarının A grubu seramiğinde olduğu gibi taklitleri olan tabak ve çanaklardır<sup>514</sup>.

Mısır C grubu seramiklerinin Mısır kökenli olduğu tam olarak bilinmemektedir<sup>515</sup>. Mısır C grubu seramiğinde kullanılan hamur kireç, *kuvars*, iri taneli kum parçacıkları ve çok az mika katkıdır. Hamur rengi turuncu veya kahverengi, astar ise kırmızı tonlarındadır. Astar, kabın dış yüzeyine kalın olarak sürülmüş ve kap yüzeyi çok iyi perdahlanmıştır. Bu sebepten dolayı kap yüzeyi parlak ve pürüzsüz bir görünüme sahiptir. Astar kabın iç yüzeyinde ve ağız kısmında daha ince ve mattır. Bu seramiklerin hamur yapısından dolayı hava delikleri bulunmakta ve kap kırıkları bu nedenle aşınmış izlenimi vermektedir<sup>516</sup>.

### 3.1.5.1. Form 1 (Hayes H-I) (Kat. No. 100-101)

Form 1 başlığı altında kalın dudaklı, alçak kaideli tabak formu incelenmiştir. Bu formda tabak kaideye doğru eğimlidir ve tondo kısmında genellikle mühürle yapılan baskı bezeme görülmektedir<sup>517</sup>.

Alabanda antik kenti Payandalı Sarnıç Yapısı’nda yürütülen kazı çalışmalarında bu form ile yakınlık gösteren iki adet parça tespit edilmiştir. Elimizdeki parçaların kenar ve gövdenin çok az bir kısmı korunabilmiştir. Ağız çapı 20-26 cm. cidar orta kalınlıkta

<sup>512</sup> Hayes 1972, 397.

<sup>513</sup> Hayes 1972, 397-398.

<sup>514</sup> Hayes 1972, 397.

<sup>515</sup> Hayes 1972, 399.

<sup>516</sup> Hayes 1972, 399.

<sup>517</sup> Hayes, 1972, 389.

6 mm.'dir. Hamur yapısı orta sertlikte sıkı killidir. Hamur rengi (5 YR 7/6) kırmızımsı sarı (7,5 YR 7/6) kırmızımsı sarı, astar rengi ise (2,5 YR 4/8) kırmızı, 5 YR 4/6 sarımsı kırmızı, (2,5 YR 3/4) koyu kızılkahve, kalın ve parlaktır. Hayes'in bu formu M.S. 5. yüzyılın 2. yarısına tarihlendirmiştir<sup>518</sup>. Bu veriden hareketle Hayes'in kronolojisini dikkate alarak örnek genel olarak M.S. 5. yüzyılın 2. yarısına tarihlenebilir.

### 3.2. Kullanım Seramiği (Kat. No.102-149)

Kullanım Seramiği grubunda toplam 48 adet eser bulunmaktadır. Bu grupta, 3 adet *Amphora*, iki adet *Ampulla*, dört adet Bardak, beş adet Çömlek, iki adet Fincan, üç adet Güveç, altı adet Kandil, beş adet Kapak, dört adet *Lekane*, dört adet Testi ve on adet *Unguentarium* olmak üzere 47 eser 11 alt forma ayrılarak incelenmiştir. Seramik formları hamur, astar ve bezeme özellikleri bakımından ele alınarak her bölüm kendi içindeki malzemenin sahip olduğu özellikleri doğrultusunda formlara ayrılarak değerlendirilmiştir.

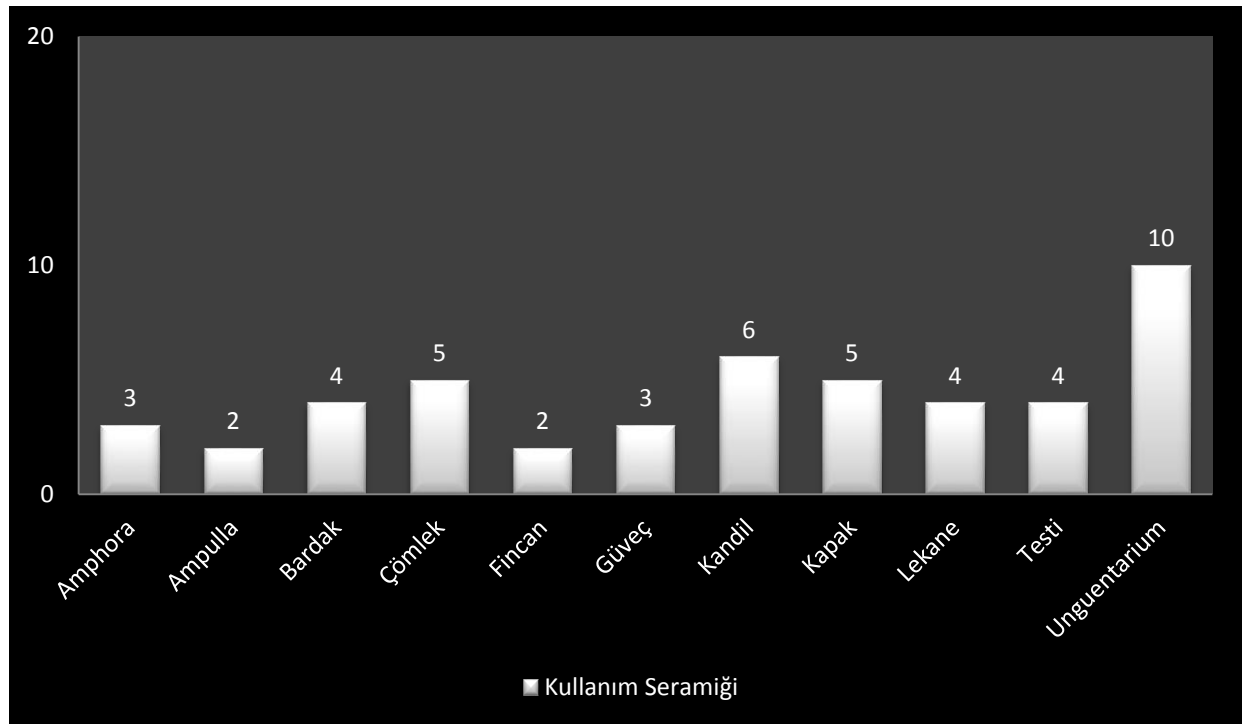

Tablo 4: Kullanım Seramiği

<sup>518</sup> Hayes 1972, 375.

### 3.2.1. Amphoralar (Kat. No. 102-104)

*Amphora* kelimesi, Yunan terminolojisindeki *Amphoreus* kelimesinin Latince'ye girmiş halidir<sup>519</sup>. *Amphora*, Yunanca iki taraflı *amphi* ve taşınabilir *phoros* kelimelerinin birleşiminden oluşan geniş ve derin gövdeli, iki kulplu, sivri dipli ya da halka kaideli seramiklere verilen addır. Hem depolama hem de taşıma için kullanılabilen bu kapların özellikle sivri dipli olanları formlarından dolayı yoğunlukla deniz ticareti için kullanıldıkları bilinir<sup>520</sup>. Bu kelimeyi ilk kez Troia savaşlarını anlatan Homeros'ta görmekteyiz<sup>521</sup>. II. binde ise bu kelimenin ilk biçiminin Akhalar tarafından kullanılmış olduğu bilinmektedir. Linear B ile yazılmış kil tabletlerde, çift kulplu bir kap figürü *a-pi-po-re-we* olarak okunmuştur<sup>522</sup>. Romalılar bu iki kulplu testilere *Amphoras*, Erken Hristiyanlık Dönemi'nde *Kouphon*, Byzans Dönemi'nde ise *Megarikon* ya da *Magarikon* olarak adlandırılmışlardır. Amphoraları tanımlayan bu isim ilk önceleri Megara'dan gelen *amphoralar* için, daha sonra bütün *amphoralar* için kullanılmıştır<sup>523</sup>.

Grek ve Roma dünyasının taşıma kapları olan amphoralar genelde kulplu büyük kaplardır. Bu kaplar sıvı maddelerin, özellikle şarap, zeytinyağı ve diğer gıda maddelerinin taşınmasında ve depolanmasında kullanılır<sup>524</sup>. Amphoralar depolama ve nakliye dışında ikiye kesilip çocuk mezarı olarak, düzlük elde etmek için çukurları veya kullanım dışı kalmış sarnıç ve kuyuları doldurmak gibi değişik amaçlarla kullanılmışlardır<sup>525</sup>. Ticarete kullanılan eşyalar arasında en yaygın olan çoğunlukla sıvı taşımak için kullanılan ticari amphora uzak merkezler arasındaki ticareti anlatan en önemli göstergelerdir<sup>526</sup>.

Roma Dönemi amphoraları erken dönemlerde Yunan *amphoraları* etkisi altında kalmış, M.S. 2. yüzyıldan itibaren kendi form repertuarını oluşturmuştur. Roma amphoraları kalın geniş ağızlı, uzun boyunlu, ince uzun gövde ve silindirik dikey

<sup>519</sup> Güngör 2005, 29.

<sup>520</sup> Amphoraların kullanım amaçları için bkz.: Alpözen 1975, 16-18; Doğer 1991, 30-38.

<sup>521</sup> Doger 1991, 7.

<sup>522</sup> Fırat 1999, 77.

<sup>523</sup> Alpözen 1995, 1.

<sup>524</sup> Tekocak 2006, 86.

<sup>525</sup> Alpözen 1975, 5.

<sup>526</sup> Güngör 2005, 29.

tutamaklı olup M.S. 2. yüzyıla ait örneklerde gövde üzerinde yiv ve setler görülmektedir. Erken Byzans Dönemi'nde ise bu yiv ve setlerin sayısı artmış ve gövde daha yuvarlak bir formdadır<sup>527</sup>. Bu kapların iç yüzeyi içerisinde taşınacak olan gıda maddesine göre yalıtılmıştır. Örneğin, zeytinyağı taşımak için sakız veya mumla karışık sakız kullanılarak, şarap taşımak için de reçine kullanılarak yalıtkanlık sağlanmıştır. Ayrıca taşınan maddelerin bozulmaması ve dökülmemesi için organik maddeler (ahşap, mantar, kil vb.) kullanılarak amphoraların ağzları kapatılmıştır. Amphoraların fırınlama öncesinde veya sonrasında boyun, omuz ve kulpları üzerine değişik tekniklerde fiyat, hacim, üretim yeri ve tarihi ile alan kişilerin isimleri (baskı, kazıma ve boyama) belirten mühürler yapılmıştır<sup>528</sup>.

Çalışmamızda yer alan *amphoralar*, sıvı ve kuru gıda maddelerinin ticari amaçlı taşınmasını sağlamış olan ticari *amphoralardır*. Bu tür *amphoralar*, içerisindeki gıda maddelerinin dökülmemesi için bir tıkaçla tıkanabilecek kadar dar bir ağıza, taşıma kolaylığı sağlayan karşılıklı düşey iki kulba sahip olan sade/süссüz testilerdir.

### 3.2.1.1. Form 1 (Kat. No.102)

Alabanda antik kenti Payandalı Sarnıç Yapısı'nda yürütölen kazı çalışmalarında bu form ile yakınlık gösteren bir adet dip profili veren örnek kataloga alınmıştır. Kat. No. 102 buluntusu uca doğru sivrileştirilip dipte yuvarlatılmış, aşınmış yiv izleri görülür. Taban çapı 2.7 cm olan parçanın cidarı ise orta kalınlıkta 1.1 cm.'dir. Hamur renkleri (5 YR 6/6) kırmızımsı sarı tonlarındadır. Elimizdeki buluntuların benzerlerine Magnesia ad Meandrum'un Gymnasion'da<sup>529</sup> ve Theatron'nun<sup>530</sup> da ve Perge<sup>531</sup>'de rastlanmıştır. Magnesia ad Meandrum Theatron'daki örneđi, M.S. 2. ve 3. yüzyıl arasına

<sup>527</sup> Doger 1991, 7.

<sup>528</sup> Tekocak 2006, 86.

<sup>529</sup> Vapur 2001b, çiz.no.37/174. Magnesia Ad Meandrum Gymnasion'da örneklerinin karşılaştırma malzemeleri bulunamamıştır. Kesin olmamakla birlikte, hamur yapıları büyük çoğunluđunun yerel üretim olduđuna işaret ettiđi belirtilmiştir. Üreten 2012, 279; Menderes Magnesia'sı bilindiđi gibi Ionia kentleri arasında federasyona üye olmayan ve Ege'ye doğrudan çıkışı olmayan tek kenttir.

<sup>530</sup> Vapur 2011, çiz.10, no.86. Menderes Magnesiası Theatron'da örneđin dip kısmı tamamen korunmuştur. Sivri dipli amphora grubuna dahil edilmiştir.

<sup>531</sup> Fırat 1999, lev.181, no.794. Perge örneklerinin hangi forma ait olduklarını belirlemek, üretim yerleri kesin olarak bilinenler dışında mümkün olmadığından katalogda yalnızca tipolojik bir sınıflandırma yapılarak buluntular tanıtılmıştır.

tarihlenmiştir<sup>532</sup>. Bu öneriyi göz önüne alırsak örneğimizi M.S. 2. yüzyıl ile M.S. 3. yüzyıl arasına tarihleyebiliriz.

Birçok bölgede üretimi olduğu düşünülen fakat Kilikia Bölgesi'nde üretimi kanıtlanan LR 1 amphoraları kum, bol kireç taşı, az rafine edilmiş gözenekli kile sahip kaplardır. LR 1 amphoralarının genelde zeytinyağı taşıdıkları bilinir fakat bunun yanında şarapta taşıdıkları bilinmektedir. LR 1 amphoralarının bilinen diğer adları; Thomas Bii, Benghazi LR1, Agust 58, Ballana 6, Egloff 164-167, Kartaca LR1, Keay LIII, Kuzmazov XIII, Peacock Form 2, Peacock-Williams 44, Sabratha Tip 27, Scorpan 8B' dir<sup>533</sup>.

### 3.2.1.2. Form 2 (Kat. No.103)

Bu form genellikle dışa taşkın yuvarlatılmış ağız kenarına, dudak kenarının hemen altından başlayan ve geniş bir açıyla omuzda birleşen oval kesitli, yivli kulplara, ovoidal bir gövdeye, sadece bir çıkıntıyla belirtilmiş basit kaideye sahiptir<sup>534</sup>. LR 1 amphoralarının üretim yeri özellikle Antiokheia civarındır. Daha sonra Rhodos, Kilikia Bölgesi'nin kıyı şeridi ve Kıbrıs'da Paphos Bölgesi başta olmak üzere birçok bölgeye yayılmıştır. Bu tipin Kıbrıs'la olan bağlantısı ise; Atina agorasında ele geçen LR 1 amphoralarının üzerindeki kapasite rakamları ve işaret sistemi gösteren baskıların Lang tarafından Kıbrıs modiusu olduğunu belirtmesidir<sup>535</sup>. Tipin erken örnekleri olan LR 1A amphoraları M.S. 400 yıllarına tarihlenirken, LR 1B formu M.S. 6. yüzyıldan önceye tarihlenmemektedir<sup>536</sup>.

Alabanda antik kenti Payandalı Sarnıç Yapısı'nda yürütülen kazı çalışmalarında bu form ile yakınlık gösteren bir adet ağız profili veren örnek kataloga alınmıştır. Kat. No. 103 buluntusunun uç kısmı yuvarlatılmış dışa çekik ağız kenarlı, boyundan çıkıp gövdenin üst kısmında birleşen oval kesitli kulplara sahiptir. Boyun kısmında yiv bulunan parçanın ağız çapı 5 cm. cidar kalınlığı ise orta kalınlıkta 5 mm.'dir. Hamur renkleri (5 YR 6/6) kırmızımsı sarı, astar rengi ise (10 R 5/4) uçuk kırmızıdır.

<sup>532</sup> Vapur 2011, 170.

<sup>533</sup> Baylan 2008, 26.

<sup>534</sup> Baylan 2008, 26.

<sup>535</sup> Riley 1980,116.

<sup>536</sup> Baylan 2008, 27.

Elimizdeki örnek “Keay Form LIII”<sup>537</sup> ile yakınlık göstermektedir. Benzer örneklere Perge<sup>538</sup> ve Tralleis<sup>539</sup>,’te rastlanmıştır. Perge örnekleri M.S. 5. ve 7. yüzyıl arasına tarihlendirilmiştir<sup>540</sup>. Tralleis buluntuları ise M. S. 4. ve 7. yüzyıl arasına tarihlenmiştir<sup>541</sup>. Bu önerileri göz önüne alırsak örnek M.S. 4. yüzyıl ile M.S.7. yüzyıl arasına tarihlenebilir.

### 3.2.1.3. Form 3 (Kat. No.104)

Alabanda antik kenti Payandalı Sarnıç Yapısı’nda yürütülen kazı çalışmalarında bu form ile yakınlık gösteren bir adet dip profili veren örnek kataloga alınmıştır. Kat. No. 104 buluntusunun içi dolu, dibe doğru daralan dipte sivri bir form almaktadır. Üzerinde ise açık kahve tonlarında boya ile yapılmış üç ince şerit bulunmaktadır. Taban çapı 0.9 cm. olan parçanın hamur renkleri (10 YR 6/3) açık kahve tonlarında, astar ise (10 YR 7/3) çok açık kahvedir. Benzer örneklerine, Tralleis<sup>542</sup> ve Perge<sup>543</sup> kazılarında rastlanmıştır ancak bu örneklerin hangi forma ait oldukları belirlenemediğinden dolayı buluntular tarihlendirilememiştir. Bu yüzden elimizdeki örneğin formu ile tarihlemesi yapılamamıştır.

### 3.2.2. Ampulla (Kat. No. 105-106)

*Ampulla*, Hristiyanlık dininde içine kutsal yağın konulduğu, dar ağızlı ve boyunlu, kulplu, matara biçimindeki kaplara verilen addır<sup>544</sup>. Bu kaplar genellikle pişmiş toprak ve kurşundan yapılmış, Hristiyanların hacı olmak amacıyla kutsal saydıkları alanları ziyaretleri sırasında hatıra olarak aldıkları minyatür matara formu şişeciklerdir<sup>545</sup>.

---

<sup>537</sup> Keay 1984, 268, çiz.116.

<sup>538</sup> Fırat 1999, lev.170, no.758.

<sup>539</sup> Baylan 2008, 115, no.67.

<sup>540</sup> Fırat 1999, 81.

<sup>541</sup> Baylan 2008, 26.

<sup>542</sup> Baylan 2008, 148, kat no.100.

<sup>543</sup> Fırat 1999, 81, lev.181, no.798.

<sup>544</sup> Uysal 2000, 73.

<sup>545</sup> Şimşek - Duman 2007, 3-4.

M.S. 5. ve 7. yüzyıllar arasına tarihlendirilen *ampullaların*<sup>546</sup> Erken Byzans Dönemi'nden itibaren tüm Akdeniz Havzası'nda birçok merkezde üretimleri yapılmıştır<sup>547</sup>. Mısır'da, Anadolu'da Ephesos, Perge ve Sagalassos'ta bulunmuştur<sup>548</sup>. Sagalassos'ta bulunan kap "*oinophoros*: yağ şişesi" olarak tanımlanmaktadır<sup>549</sup>. Üzerinde bezeme olmayan bir örnek de Kıbrıs'da Kornos Mağarası'nda ele geçmiştir<sup>550</sup>.

İnsanların bu tarzdaki dinsel objeleri almasında günlük yaşamlarına dair korku ve endişeleri azaltmak başta gelir. Bunun yanında azizlerin mezarlarını ziyaret ederek sağlıkla ilgili problemlerini tanrısal bir tedavi aracı olarak gördükleri rölik, yağ, kutsal su vb. araçlarla gidermek istemeleri de başka bir etken olmuştur. Bu nedenle üreticiler form itibariyle düz bir yüzeye sahip ampullaların her iki yüzeyini de saygı gören azizler, kutsal mekânlar ve Hristiyanlıkla ilgili çeşitli dinsel sembollerle süsleme gereği duymuşlardır<sup>551</sup>.

### 3.2.2.1. Form 1 (Kat. No. 105-106)

Alabanda antik kenti Payandalı Sarnıç Yapısı'nda yürütülen kazı çalışmalarında bu form ile yakınlık gösteren iki adet örnek kataloga alınmıştır. Kat. No. 105 buluntusunun ağız kenarı, boynun bir kısmı ile gövdenin alt kısmında çok az kırığı bulunmaktadır. Yuvarlak matara formlu, ince ağız kenarlı kısa silindirik boyunlu, omuz üzerinde her iki yanda sağlam ip delikleri bulunmaktadır. Gövde üzerinde her iki yüzde ise silik figür bezemeleri yer almaktadır. Bezemeler belirgin olmadığı için betimlenememiştir. Kalıp yapımı olan parçanın boyun kısmında ise yer yer kireç izleri bulunmaktadır. Hamur, yoğun kum ve mika katkılıdır. Ağız çapı 2.7 cm. olan parçanın gövde çapı 6.7 cm. yüksekliği 9.1 cm. cidarı ise 3 mm.'dir. Hamur rengi (7,5 YR 6/6) kırmızımsı sarı tonlarında, astar ise (7,5 YR 6/4) mat açık kahvedir. Elimizdeki 123 no'lu buluntunun form benzerlerine Demre<sup>552</sup> ve Laodikeia<sup>553</sup> antik kentlerinde

<sup>546</sup> Uysal 2000, 73.

<sup>547</sup> Şimşek - Duman 2007, 4.

<sup>548</sup> Hayes 1997, 89.

<sup>549</sup> Poplome 1999, 437.

<sup>550</sup> Uysal 2000, 73.

<sup>551</sup> Şimşek - Duman 2007, 4-5.

<sup>552</sup> Uysal 2000, lev.29, res.1.

<sup>553</sup> Şimşek-Duman 2007, 5, 27, fig.18. Söz konusu örnekler Figürlü Ampullalar grubu içinde, "Tip 1" ve "Tip 2" olarak sınıflandırılmıştır. 18 no'lu Laodikeia örneği Tip 1 içinde değerlendirilmiştir



rastlanmıştır. Demre buluntuları M.S. 4. ile 5. yüzyıllara, Laodikeia buluntuları ise M.S. 6. yüzyılın başı ile M.S. 7. yüzyıl başlarına tarihlenmiştir<sup>554</sup>.

Kat. No. 106 buluntusunun elimizde ağız ve boyunun bir kısmı ile gövdeye ait küçük parçası mevcuttur. Yuvarlak matara formu, ince ağız kenarlı kısa silindirik boyunlu olan parçanın omuz kısmında biri sağlam kalan ip deliği bulunmaktadır. Boyunda kalan parçada cepheden betimlenmiş insan başı yer almaktadır. Patlak gözlü, uzun burunlu, ağız hafif açık ve sivri çenelidir. Boyunda ve gövde üzerinde yer yer kireç izleri bulunmakta, kalıp yapımıdır. Hamur yapısı yoğun kum ve mika katkılıdır. Yükseklik 5.4 cm. cidarı ise 5 mm.dir. Hamur rengi (5 YR 7/6) kırmızımsı sarı tonlarında, astar ise (10 R 5/8) mat kırmızı tonlarındadır. Elimizdeki Kat. No. 124 buluntusunun form benzerlerine Laodikeia'da<sup>555</sup> rastlanmıştır. Laodikeia buluntuları yaklaşık olarak M.S. 6. yüzyılın başı ile M.S. 7. yüzyıl başlarına tarihlenmiş olup, eserimizde paralel olarak tarihlendirebiliriz<sup>556</sup>.

### 3.2.3. Bardaklar (Kat. No. 107-110)

Sıvı içeceklerin tüketiminde kullanılan bardaklar daha çok masa kapları içerisinde değerlendirmeye alınan formlardır<sup>557</sup>. Genellikle dışa doğru açılan, ağız ve gövde genişliği kap yüksekliğinden az olan bardakların, ağız çapı da 15 cm.'den daha geniş değildir<sup>558</sup>. Literatürde kulplu veya kulpsuz bardaklar olmak üzere iki alt grupta değerlendirilen bardakların cam veya metalden üretilmiş örnekleri de bilinmektedir<sup>559</sup>. *Poculum* ya da *Poterion*<sup>560</sup> kelimeleri bardak, kase, kupa ve kadeh için kullanılmıştır.

#### 3.2.3.1. Form 1 (Kat. No.107)

Alabanda antik kenti Payandalı Sarnıç Yapısı'nda yürütülen kazı çalışmalarında bardak grubuna dahil edilen fakat ölçülerinden dolayı sosluk olabileceği ihtimalini de

<sup>554</sup> Şimşek-Duman 2007,12.

<sup>555</sup> Şimşek-Duman 2007, 8, 25, fig.19. Laodikeia örnekleri, "Tip 1" ve "Tip 2" olarak sınıflandırılmıştır. 19 no'lu Laodikeia örneği "Tip 2" içinde değerlendirilmiştir.

<sup>556</sup> Şimşek-Duman 2007,12.

<sup>557</sup> Eren 1988, 142.

<sup>558</sup> Ökse 1993, 51.

<sup>559</sup> Eren 1988, 142.

<sup>560</sup> Liddell - Scott, 1951, 1454.

göz önünde bulundurmanız gereken bir adet ağız ve gövde profili veren örnek kataloga dahil edilmiştir. İçe doğru hafifçe yuvarlatılmış ağızlı parça, dışta eğik formdaki gövde ile birleşmektedir. Ağız çapı 8 cm., cidar orta kalınlıkta 5 mm.'dir. Parçanın kenar ve gövde kısmı korunabilmiştir. Hamur yapısı ince, sert ve gözeneksiz olan parçaların hamur rengi (5 YR 6/6 ) kırmızımsı sarı tonlarında, astar ise kalın ve parlak (10 R 4/8) kırmızıdır. Benzer örneğine yalnızca Demre<sup>561</sup> kazılarında rastlanmış olan parçanın tarihi bulunmamasından dolayı elimizdeki örnek tarihlendirilememiştir.

### 3.2.3.2. Form 2 (Kat.No.108-110)

Alabanda antik kenti Payandalı Sarnıç Yapısı'nda yürütülen kazı çalışmalarında bu form ile yakınlık gösteren iki adet ağız ve gövde profili veren örnek kataloga alınmıştır. Kat. No. 108 buluntusunun dışa dönük ağız kenarı ile gövdenin bir kısmı korunabilmiştir. Gövde kısmı kaideye doğru hafif daralmaktadır ve gövde üzerinde yiv bulunmaktadır. Ağız çapı 14 cm. cidar orta kalınlıkta 4 mm.'dir. Hamur yapısı orta sertlikte ve çok küçük gözenekli dokuya sahiptir. Hamur rengi (7,5 YR 7/4 ) pembe tonlarında, astar ise kalın ve parlaktır. Dudak altı ile gövdenin bir kısmı (2,5 YR 5/6) kırmızıdır. Benzer bardak örneklerine Sparta kazılarında rastlanmıştır. Bailey buluntuyu M.S. 1. yüzyıla tarihlemiştir<sup>562</sup>. Kat. No. 109 buluntusu kalın ve dışa taşkın dudaklı olup, dudak altında iki sıra yiv bulunmaktadır. Gövde kısmı kaideye doğru hafif daralan parçanın ağız çapı 12 cm. cidarı ise, orta kalınlıkta 3 mm.'dir. Hamur yapısı orta sertlikte sert ve gözeneksizdir. Hamur rengi (5 YR 7/4 ) pembe tonlarında, astar ise ince, mattır. Dudak altı ile gövdenin bir kısmı (2,5 YR 5/6) kırmızıdır. Benzer örneklere Stobi kazılarında rastlanmıştır<sup>563</sup>. Anderson-Stajanovic örneği, M.S. 1. yüzyıla tarihlemiştir<sup>564</sup>. Kat. No. 110 buluntu, kalın dışa çekik dudaklı olup, gövde üzerinde yiv bulunmaktadır. Ağız çapı 7 cm. cidar orta kalınlıkta 4 mm.'dir. Parçanın kenar ve gövde kısmı korunabilmiştir. Hamur yapısı ince, sert ve gözeneksizdir. Hamur rengi (7,5 YR 7/6 ) kırmızımsı sarı tonlarında, astar ise kalın ve mat (10 R 4/6) kırmızıdır. Benzer

<sup>561</sup> Uysal 2000, 69, 71, lev.3, no.2. Demre kazılarında ele geçen ağız parçası içe dönük, yuvarlak ağızlı bardak "Tip 1" grubu içinde ele alınmıştır. Eserin tarihlenmesi yapılamamıştır.

<sup>562</sup> Bailey 1993, 233.

<sup>563</sup> Anderson - Stajanović 1992, pl.98, no.844.

<sup>564</sup> Anderson - Stajanović 1992, 112. Söz konusu buluntu "Form 14" içinde incelemiştir.

örneklerle Stobi<sup>565</sup> ve Hadrianopolis<sup>566</sup>,te rastlanmıştır. Form 2 başlığı altında incelediğimiz söz konusu benzer örnekler M.S. 1. ve 2. yüzyıl aralığına tarihlendirilebilir.

### 3.2.4. Çömlekler (Kat. No.111-115)

Çömlek genel anlamda gövde genişlikleri ile gövde yükseklikleri birbirine yaklaşık olarak eşit, ağız çapı gövde çapının yarısına yakın olan boyunsuz ya da boyunlu kaplara verilen addır<sup>567</sup>. Dar ağızlı ve yuvarlak gövdeli *khytralar*<sup>568</sup> çorba, haşlama gibi sulu yemeklerin pişirilmesi<sup>569</sup> ya da su kaynatmak için kullanıldığı gibi<sup>570</sup>, salamuraların hazırlanması ve saklanması amacıyla da kullanılmıştır<sup>571</sup>.

Atina buluntuları arasında çok sayıda rastlanan bir kap tipi olan *khytralar* Arkaik Dönem'den başlayarak Roma Dönemi'ne kadar değişik biçimleriyle karşımıza çıkmaktadır. Bu dönemde çömlekleri, tıpkı erken dönemlerde olduğu gibi ateşe dayanıklı ve su sızdırmayı önleyecek bir hamur yapısına sahiptirler. Genellikle pişirme kapları olarak anılsalar da çömlekler, salamura zeytinlerin, balıkların, sosların kimi zaman da ağdalık reçinelerin saklandığı depolama kapları olarak kullanım görmüşlerdir. Bu kaplar tahılları saklamak için de ideal formlar olmuştur<sup>572</sup>.

#### 3.2.4.1. Form 1 (Kat. No. 111-115)

Alabanda antik kenti Payandalı Sarnıç Yapısı'nda yürütülen kazı çalışmalarında 5 adet çömlek parçası tespit edilmiştir. Söz konusu çömlek örneklerinin ağız çapları 15-22 cm. arasında değişmektedir. Cidar kalınlıkları ise 4-5 mm. arasında değişiklik göstermektedir. Hamur yapıları orta sertlikte, hamur renkleri (Grey 1/3) çok koyu gri, (10 YR 7/4) çok açık kahve, (10 R 5/6) kırmızı tonlarındadır. 111-113, 115 numaralı parçaların ağız kenarının iç bölümünde ikinci bir çıkıntı bulunmaktadır. Dış yüzeyleri

<sup>565</sup> Anderson - Stajanović 1992, pl.107, no.900.

<sup>566</sup> Akbuz2008, 13, lev.14, no.28. Hadrianopolis buluntusu "Tip 3" içinde kulpsuz bardaklar grubu içinde değerlendirilmiş, M.S. 2. yüzyıla tarihlendirilmiştir.

<sup>567</sup> Abdioğlu 2007, 33.

<sup>568</sup> Güngör 2005, 34.

<sup>569</sup> Er 2012, 211.

<sup>570</sup> Amyx 1958, 212.

<sup>571</sup> Sparkes 1962, 124.

<sup>572</sup> Aydemir 1995, 72.

yer yer yivlendirilmiştir. Kat. No. 114 buluntusunun ise ağız ve gövdenin bir kısmı ile tek kulp korunabilmiştir. Eserin ağız kenarı hafif içe dönüktür. Kulp üzerinde yiv bulunmaktadır. Ağız çapı 16 cm. cidar kalınlığı 5 mm.'dir. Hamur yapısı ince, orta sertlikte yoğun miktarda kireç ve mika katkılıdır. Hamur rengi (2,5 YR 6/4) açık kıızılkahve tonlarındadır.

Parçaların benzer örneklerine Kelenderis<sup>573</sup>, Magnesia ad Meandrum<sup>574</sup>, Phokaia<sup>575</sup>, Knossos<sup>576</sup> ve Atina Agorası'nda<sup>577</sup> rastlanmıştır. Kelenderis örnekleri, M.S. 6. ile 7. yüzyıl arasına tarihlenmiştir<sup>578</sup>. Knossos örnekleri ise M.S. 2. ve 3. yüzyıllara<sup>579</sup>, Atina Agorası buluntuları ise M.S. 3. yüzyıl başlarına tarihlendirilmiştir<sup>580</sup>. Bu verilerden hareketle, Kelenderis kaplarının tarihlenmesini göz önünde bulundurursak örnekler M.S. 6. ile 7.yüzyıl arasına tarihlenebilir.

### 3.2.5. Fincanlar (Kat. No. 116-117)

Fincanlar grubu kullanım seramiği içinde bardak ve testi formuna göre yoğunluğu daha azdır. Fincan grubunda tek form altında, üç adet buluntu ele alınmıştır.

#### 3.2.5.1. Form 1 (Kat. No.116-117)

Alabanda antik kenti Payandalı Sarnıç Yapısı'nda yürütülen kazı çalışmalarında bu form ile yakınlık gösteren iki adet ağız ve gövde profili veren örnek kataloga alınmıştır. Kat. No. 116 buluntu, dışa çekik kalın dudaklı olup, gövde üzerinde yiv bulunmaktadır Ağız çapı 11 cm., cidar orta kalınlıkta 4 mm.'dir. Parçanın kenar ve gövde kısmı korunabilmiştir. Hamur yapısı ince, sert ve gözeneksizdir. Hamur rengi ise (10 YR 7/3 ) çok açık kahve tonlarında, astar yoktur. Benzer örneklerine Stobi<sup>581</sup> ve

<sup>573</sup> Tekocak 2006, 75, lev.36, no.217. Kelenderis örnekleri, 10 ana form altında toplanmış 217 no'lu küresel gövdeli çömlek "Form 46" içinde incelenmiştir.

<sup>574</sup> Vapur 2011, no.6.

<sup>575</sup> Aydemir 1995, 75, lev. LXXI, no.12; lev. LXX, no.9.

<sup>576</sup> Hayes 1983, 124, fig.6, no.69, 70. Knossos örneklerin "Tip 2"içinde değerlendirilmiştir.

<sup>577</sup> Robinson 1959, lev.11, J.55.

<sup>578</sup> Tekocak 2006, 75.

<sup>579</sup> Hayes 1983, 105-106, Tip 2, 122, fig. 18/226.

<sup>580</sup> Robinson 1959, 56.

<sup>581</sup> Anderson - Stajanović, 1992, pl.97, no.842.

Hadrianopolis<sup>582</sup> kazılarında rastlanmıştır. Stobi<sup>583</sup> buluntusu M.Ö. 1. yüzyılın ortalarına, Hadrianopolis buluntusu ise M.S. 2. ve 3. yüzyıllara tarihlendirilmiştir<sup>584</sup>. Ağızdan omuza iç bükey olarak geçilmektedir. Dış bükey olan gövde şişkindir. Fincanlar tek ya da çift kulpludur. Kulplar dudağın hemen altından başlayıp, şişkin olan gövdede son bulmaktadır. Küçük olan kulplar silindirik formdadır. Buluntular M.S. 2. ve 3. yüzyıllar arasına tarihlendirilmektedir<sup>585</sup>. Kat. No. 117 buluntusu hafif dışa çekik dudaklı, gövde kısmı kaideye doğru daralmaktadır. Ağız çapı 8 cm. cidar orta kalınlıkta 4 mm'dir. Parçanın kenar ve gövde kısmı korunabilmiştir. Hamur yapısı ince, sert ve gözeneksizdir. Hamur rengi (5 YR 7/4) pembe tonlarında, astar kalın ve mat (10 R 4/8) kırmızıdır. Benzer örneklere Atina Agorası<sup>586</sup> kazılarında rastlanmıştır. Hayes buluntuları M.S. 6. yüzyıla tarihlenmiştir<sup>587</sup>. Benzer örnekler ışığında, Kat. No. 116 örnek M.S. 2. ve 3. yüzyıl arasına, Kat. No. 117 örnek ise M.S. 6. yüzyıla tarihlendirilebilir.

### 3.2.6. Güveçler (Kat. No.118-120)

Günümüzde mutfak kültürü içinde kullanımı olan güveç kapların antik dönemde en erken örneklerine Atina Agorası'nda rastlanılmış ve bu örnekler için M.Ö. 5. yüzyılın son çeyreği verilmiştir<sup>588</sup>. Hellenistik Dönem içinde şekillenen *lopas*<sup>589</sup> formu muhtemelen Roma Dönemi'nde güveç geleneğinin temelini oluşturmuştur<sup>590</sup>. Yunanca terminolojiden *lopas* olarak bildiğimiz bu seramikler Roma Dönemi'nde de kullanılmaktadır<sup>591</sup>. *Aula*, bu isimler arasından güveç tanımına en uygun olanıdır<sup>592</sup>.

Kullanıma bağlı olarak geniş veya dar ağızlı olup tencerele veya çömleklere oranla daha sığ gövdeli, karşılıklı çift kulplu, kapaklı kaplara verilen isimdir. Genelde gövdesi dirsekli olup ağız kenarından dirseğe doğru genişlemekte dirsekten dip kısma

<sup>582</sup> Akbuz 2008, lev.58, no.328.

<sup>583</sup> Anderson - Stajanovic 1992, 111.

<sup>584</sup> Akbuz 2008, 42. 112. Söz konusu buluntu dışa çekik ağızlı, içe doğru eğimlidir.

<sup>585</sup> Akbuz 2008, 42.

<sup>586</sup> Hayes 2008, fig.45, no.1495 (P 32126).

<sup>587</sup> Hayes 2008, 258.

<sup>588</sup> Sparkes - Talcott 1970, 227; Aydemir 1995, 66.

<sup>589</sup> Er 2012, 237; İki kulplu, kapaklı, az derinlikte, yemek pişirmek için kullanılan Yunan kabı.

<sup>590</sup> Helenistik Dönem örnekleri için bkz; Eiring 2001, 132; Rotroff 2006, 179, 183.

<sup>591</sup> Hilgers 1969, 15; Sparkes 1962, 130.

<sup>592</sup> Hilgers 1969, 41.

dođru ise daralarak devam eden genel hattıyla dıřbükey görünümüne sahip yuvarlak dipli piřirme kaplarıdır. Gövdenin cidar kalınlığı yukarıdan ařağıya dođru inildikçe incelmekte, bunun nedeni ise dođrudan ısıyla temas eden gövde alt bölümünün sıcaklığı daha fazla oranda piřirilecek yemeđe geçmesini sađlamaktır<sup>593</sup>.

Güveç kaplar ya da *lopa*lar çömlekler gibi geniş bir iç hacme sahip olmadıklarından dolayı bol sulu yemeklerde deđil de, güveç ve yahni gibi az sulu yemeklerin yapımında kullanılmıř olmalıdırlar<sup>594</sup>. Özellikle yemek piřirmede kullanılan güveçler tencereler gibi geniş bir iç hacme sahip olmadığı ve daha sıđ kaplar olduđu için az sulu yahni, güveç ve kavurma tarzı yemekler için kullanılmıřlardır. Bu kaplar bol yađlı kızartmalar için de elverişlidirler<sup>595</sup>. Amyx'e göre bu kaplar kapaklı bir kap oldukları için saklama kabı olarak da kullanılmıř olmalıdırlar<sup>596</sup>. Kullanım amaçları dođrultusunda, formunda fazla bir deđişiklik göstermeden uzun yıllar boyunca kullanılan güveç kaplarını kısa zaman dilimleri içerisine tarihlemek mümkün olmamaktadır.

### 3.2.6.1. Form 1(Kat. No. 118)

Alabanda antik kenti Payandalı Sarnıç Yapısı'nda yürütölen kazı çalıřmalarında bu form ile yakınlık gösteren bir adet kenar ve gövde profili veren örnek kataloga alınmıřtır. Sadece bir kısmı korunan buluntu dıřa çekik ađızlı, dudađın içinde kapađın oturtulması için yapılmıř bir kanal, dik ya da dıřa açılan gövdeye sahiptir. Ađız çapı 25 cm. cidar orta kalınlıkta 6 mm.'dir. Hamur yapısı orta sertlikte, yođun miktarda kireç ve mika katkılıdır. Hamur rengi (5 YR 6/6) kırmızımsı sarı, astar yoktur. Benzer örneđine, Patara<sup>597</sup>, da rastlanmıřtır. Bu verilerden hareketle örnek genel olarak M.S. 1. yüzyıla tarihlendirilebilir.

<sup>593</sup> Tekocak 2006, 76.

<sup>594</sup> Aydemir 1995, 66.

<sup>595</sup> Rotroff 2006, 178, 179; Tekocak 2006, 76.

<sup>596</sup> Amyx 1958, 197.

<sup>597</sup> Özdemir 2009, 5, 51, lev.21, no.202. "Form 5" grubu içine almıř olduđu 201-202 numaralı güveçlerin birebir karşılařtırma örnekleri bulunamamıřtır. Buluntular, dudađın içinde kapađın oturtulması için yapılmıř bir kanal, dik ya da dıřa açılan gövde ve yatay kulp grup içerisinde yer alan güveçlerin ortak form özellikleridir. Ancak "GÜ I" grubunda deđerlendirilen 179-180 numaralı güveçlerle aynı kulp yapısını göstermeleri bu örnekleri Berenice buluntularına yaklařtırmaktadır. Riley tarafından deđerlendirilen söz konusu güveçler ithal seramik grubu içerisinde M.S. 1. yüzyıla tarihlenmiřtir.

### 3.2.6.2. Form 2 (Kat. No. 119-120)

Alabanda antik kenti Payandalı Sarnıç Yapısı'nda yürütülen kazı çalışmalarında bu form ile yakınlık gösteren iki adet ağız ve gövde profili veren örnek kataloga alınmıştır. Düz yatay ağızlı, dikey gövdeli buluntuların, dışa döndürülmüş kenar uçları yuvarlatılarak yumru biçimindedir. Dirsek geçişleri içte ve dışta keskin veya yumuşak kavilidir. Ağız çapları 13 cm. cidar ise orta kalınlıkta 6 mm.'dir. Hamur renkleri (5 YR 7/6) kırmızımsı sarı, astar renkleri (2,5 YR 5/6) kırmızı, (2,5 YR 4/3) kızılkahvedir. Benzer örneklerine Anemurium<sup>598</sup>, Kelenderis<sup>599</sup> ve Perge<sup>600</sup> kazılarında rastlanmıştır. Anemurium örnekleri M.S. 1. yüzyıl ile M.S. 3. yüzyıl arasına tarihlendirilmiştir<sup>601</sup>. Perge buluntuları ise, iki ana form altında toplanmıştır. 642 no'lu örnek diğer güveçler altında incelenmiş ve düz, yatay ağızlı; dikey gövdeli güveçler olarak tanımlanmışlardır. Buluntular için, M.S. 3. yüzyılı önerilmiştir<sup>602</sup>. Tekocak ise, Kelenderis güveçlerini M.S. 4. ve 7. yüzyıla tarihlenmişlerdir<sup>603</sup>. Bu önerileri göz önüne alırsak, örnekler M.S. 3. yüzyıla tarihlendirilebilir.

### 3.2.7. Kandiller (Kat. No. 121-126)

Latince kökenli bir kelime olan kandil sıvı yağ ve fitil konularak yakılan aydınlatma kabıdır<sup>604</sup>. Kelimenin Yunanca karşılığı *λυχνος* ( *lykhnos* ) ; taşınabilir, portatif, ışık kaynağı, lamba anlamına gelmektedir. Latince karşılığı olan *candela* ise; aydınlatan ve parlayan anlamındadır<sup>605</sup>. Yunanca *lykhnos*<sup>606</sup>, Latince *lychunus* ve *lucerna*<sup>607</sup> olarak adlandırılmıştır<sup>608</sup>. Roma Dönemi kandillerinin özgün adı "Lychmus"

<sup>598</sup> Williams 1989, çiz.34, no.377.

<sup>599</sup> Tekocak 2006, lev.43, no.254, 257.

<sup>600</sup> Fırat 1999, 72, lev.42, no.642.

<sup>601</sup> Williams 1989, 65; Fırat 1999, 72.

<sup>602</sup> Fırat 1999, 72.

<sup>603</sup> Tekocak 2006, 78; Söz konusu Kelenderis güveçlerini 8 ana forma ayırmış, ayırdığı formları da alt tipler altında incelenmiştir. 254-257 no'lu güveç formlarını "Form 53a" içinde değerlendirilmiştir.

<sup>604</sup> Doğan 1982, 516; Çoşkun 2007, 11.

<sup>605</sup> Öztürk 2003, 21.

<sup>606</sup> Er 2012, 241; Tavanda asılı lamba.

<sup>607</sup> Er 2012, 240; Roma Dönemi'nde kullanılan yağ kandiline verilen isimdir.

<sup>608</sup> Çokay 2000, 9.

tur. Bu sözcüğü Enius, Lucilus, Lucretius ve Vergilius kullanmış sonraki yıllarda Latince “candela” anlamına gelen “trache” kullanılmıştır<sup>609</sup>.

Kandiller insanların çağlar boyunca yaşadıkları, çalıştıkları, ibadet ettikleri mekânları aydınlatmak için kullandıkları ilk araçlardan biri olmuştur<sup>610</sup>. Kandil kullanımı Erken Paleolitik Dönem’e kadar inmektedir ve bu dönemin kandilleri taştan yapılırdı. M.Ö. 8000-6000’lerde deniz kabukları kandil olarak kullanılmıştır<sup>611</sup>. Uygarlık tarihinde önemli bir yeri olan kandilin kökeni Eski Doğu Medeniyetleri’dir. Kandiller çok eski tarihlerden beri Eski Ön Asya medeniyetlerinde kullanılmıştır. Mısır’da, Eski Devlet zamanına ait hiyeroglif işaretler arasında kandil resimleri yer almaktadır. Orta Devlet zamanında ise pişmiş toprak kandillere rastlanmıştır<sup>612</sup>. Sümerler zamanında kandil kullanıldığını, Ur Kral Mezarları’nda bulunan altın ve gümüş kandillerden öğreniyoruz<sup>613</sup>. Kandile daha sonraları III. Babil Sülalesi zamanında rastlanmaktadır. Bu sülalenin 32. Kırallı Nazı Maruttaş’ın Susa’daki tahtı üzerinde bir tanrı oturmaktadır. Bu tanrının karşısında ayakları hayvan ayağı şeklinde yapılmış bir sehpa ve üzerinde bir kandil bulunmaktadır. Ayrıca II. İsin sülalesinden Marduk-Zakir-Şumi’ nin tahtı üzerindeki tanrı sembolleri arasında ateş tanrısı Nusku’nun sembolü olarak bir kandil betimlenmiştir. Buradaki Babil kandili ördek biçimlidir<sup>614</sup>. Anadolu’da ise Hititler döneminde kandilin kullanıldığına dair yazılı belgeler olmasına rağmen arkeolojik verilerle kesin olarak doğrulanmamıştır. Dolayısıyla yalnız Boğazköy kazılarında değil, Hitit kültürü veren diğer yerleşimlerin hiçbirinde kandil bulunamamıştır. Ancak Kültepe, Acemhöyük ve Alışar’ da üzüm salkımı şeklinde yapılmış ve asılarak kullanılan kaplar bulunmuş, dolayısıyla bu kapların kandil olabileceği düşünülmektedir<sup>615</sup>. Çünkü Konya-Karahöyük kazılarında bulunan üzüm salkımı şeklindeki kaplar ile kol ve bacak şeklindeki kaplar üzerindeki yanık görülmüştür<sup>616</sup>. Girit’te Erken ve Orta Minos Dönemleri’nde çoğu taştan yapılmış ve Mısır’dan etkilendikleri düşünülen kandiller bulunmuştur<sup>617</sup>. Miken’de ağır, iki ve

<sup>609</sup> Deniz 1992, 122.

<sup>610</sup> İter 2009, 12.

<sup>611</sup> İter 2009, 12; İnanan 2004, 16.

<sup>612</sup> Kınal 1960, 47.

<sup>613</sup> Kınal 1960, 155.

<sup>614</sup> Kınal 1960, 155.

<sup>615</sup> Koşay 1966, 87-89.

<sup>616</sup> Koşay 1966, 87-89.

<sup>617</sup> Öztürk 2003, 25.



dört ağızlı taştan kandiller kullanılmıştır. Ayrıca Miken Saraylar Çağı'nda sığ bir çanak biçiminde kandiller de kullanılmıştır. Bu kandillerinde ilk kez Mezopotamya da ortaya çıktıkları bilinmektedir<sup>618</sup>.

Pişmiş toprak kandiller, erken dönemlerden beri elle şekillendirilmiştir. Çömlekçi çarkının bulunmasıyla çark yapımı kandiller yapılmaya başlanmış ve M.Ö. 6. yüzyıldan sonra çarkla kandil üretimi yaygınlaşmıştır<sup>619</sup>.

Greek ya da Yunan kandilleri M.Ö. 6. yüzyıldan M.Ö. 4. yüzyıla kadar vazo sanatının bir dalı olarak üretilmiştir. Çark yapımı ve üst kısmı açık olan bu kandiller genelde pişmiş topraktan yapılmıştır. Hazneleri yuvarlak ve ortaları açıktır<sup>620</sup>. Arkaik dönemde; Atina, Korinthos ve Batı Anadolu'da yeni tipler üretilmiştir. Bunlar; köprülü ağızlı ve askılı deliklidir<sup>621</sup>. Antik çömlek yapımcıları, çanak şekilli kandillerin taşınması sırasında karşılaşılan zorluklardan dolayı, kandil gövdesini derinleştirmiş ve üst kısmını kapatmışlardır. Bütün Akdeniz ve Karadeniz dünyasına yayılan<sup>622</sup> şekilleri yerel çömlekçiler tarafından taklit edilmiştir.

Klasik Dönem'de kandillerde küresel gövde yaygın olarak kullanılmış, üst kısım iyice kapanmış ve ağız kısmı ise uca doğru daraltılarak yuvarlatılmıştır.

Helenistik Dönem kandilleri ise çark ve kalıp tekniği uygulanarak üretilmiştir<sup>623</sup>. Bu dönem ile birlikte kandil üretiminde çarkla üretimin yanı sıra kalıp yapımı tekniğinde kullanılması üretimin artmasını sağlamıştır<sup>624</sup>. Üst kısmın kapanarak ağız kısmının uzaması M.Ö. 3. yüzyılın en tipik özelliğidir. Ağız dairevi veya kesik, gövde çift koni veya iki ucu basık küre şeklindedir. Kulp ve ağız kısmı genellikle çarkla şekillendirilen gövdeye sonradan applike edilmektedir. Yine bu dönemde kalıpla yapılan

---

<sup>618</sup> Kassab – Sezer 1995, 27.

<sup>619</sup> Deniz 1992, 123.

<sup>620</sup> Deniz 1992, 123.

<sup>621</sup> Kassab - Sezer 1995, 27.

<sup>622</sup> Bailey 1972, 17.

<sup>623</sup> Deniz 1992, 123.

<sup>624</sup> Metin 2013, 258; Metin 2015, 78.

hayvan figürlü ve insan başı şeklindeki ilk kandiller üretilmiş ve Akdeniz'in büyük bir bölümüne yayılmıştır<sup>625</sup>.

Roma yerleşmelerinde bulunan en erken kandiller Esquiline mezarlığında ele geçmiş olup M.Ö. 3. yüzyıla tarihlendirilmiştir<sup>626</sup>. Bu örnekte bezeme bulunmamaktadır<sup>627</sup>. Bu kandiller Grek tipleriyle benzerlik göstermektedir. Kartaca ve Kuzey Afrika'da bulunan ve M.Ö. 2. ve M.Ö. 1. yüzyıla tarihlenen kandiller Hellenistik ve Roma dönemi kandilleri arasında bir geçiş teşkil etmektedir<sup>628</sup>.

Hellenistik Dönem'de kandillerde ön planda olan güzellik M.S. 1. yüzyılda da devam ederken; M.Ö. 2. yüzyıldan sonra form ve dekorasyondaki kalite ve zerafet kaybolmuştur<sup>629</sup>. M.Ö. 1. yüzyıl M.S. 1. yüzyıllarda İtalya'da yeni formlar üretilmiştir. Bu kandillerin burun uçları köşeli ya da yuvarlak yapılmakta ve burnun yanlarında volütler yer almaktadır. Bazı kandillerde ise iki veya daha fazla burun görülmektedir. Bu dönemde bezemeler çeşitlenmiş ve kandiller üzerinde kabartmalar görülmeye başlanmıştır. Kulpların üzerinde ise genellikle üçgen, bazen hilal veya yaprak formu, bazen de rölyef bezemeli ek bir parça yer almaktadır<sup>630</sup>.

M.S. 1. yüzyıl ortalarında yeni tipler ortaya çıkmıştır. Basık ve yayvan formu bu tiplerin çoğunda yapımcısının ismi yer alır. Bu tip kandiller, M.S. 1. ve 2. yüzyılda Küçük Asya'da, Mısır, Kıbrıs ve Tarsus'ta, M.S. 2. ve 3. yüzyılda Kuzey Afrika'da görülmüştür. Ayrıca M.S. 1. yüzyıl ortalarında Kuzey İtalya'da bronz örneklerden kopya edilen kandiller ortaya çıkmış ve bunlar fabrika kandilleri olarak adlandırılmışlardır<sup>631</sup>. M.S. 2. yüzyıl başlarında üretilen kandillerde *diskus* alanı biraz daraltılmış, genişleyen omuz üzerine de bitkisel bezemeler yapılmaya başlanmıştır<sup>632</sup>. M.S. 3. yüzyılda olasılıkla yağın pahalı ve lüks bir malzeme olmasından dolayı, İtalya'da kandil yapımı azalmıştır. Fakat Yunanistan, Anadolu ve Kuzey Afrika'da

<sup>625</sup> Kan Şahin 2008, 24.

<sup>626</sup> Walters 1914, 2.

<sup>627</sup> Deniz 1992, 123.

<sup>628</sup> Walters 1914, 21.

<sup>629</sup> Çoşkun 2007, 19.

<sup>630</sup> Çokay 2000, 11.

<sup>631</sup> Perlzweig 1961, 4.

<sup>632</sup> Vapur 2001b, 134.

üretim devam etmiştir<sup>633</sup>. M.S. 4. yüzyıl kandilleri Hristiyanlığa geçiş özellikleri gösteren kandillerin yaygın olarak üretildiği bir dönemdir<sup>634</sup>. Bu dönem kandillerinde gövde ve ağız daha uzundur. Kulp ve onun yerine geçen çıkıntı, düşük kenar çerçevesi, yüksek dekorasyon, *diskustan* fitil deliğine kadar uzanan bir kanal ve kaide halkası bu kandillerin genel özelliklerindedir. M.S. 3. ve 4. yüzyıl başlarında *diskuslar* üzerinde, mitolojik sahneler, hayvanlar, palmiye ağaçları, kuşlar, çivilenmiş üçgenler, tekerlekler, kalpler, üzüm salkımları ve Hristiyanlıkla ilgili betimler ortaya çıkmıştır<sup>635</sup>. Ayrıca M.S. 3. ve 4. yüzyıllarda Mısır'da kurbağa formu kandiller yapılmıştır. Bu tip kandillerin üst kısmında kurbağa kabartmaları yer alır ve palmiye yaprakları ile rozetlerde görülen bezemelerdendir<sup>636</sup>. M.S. 5. 6. ve 7. yüzyıllarda kandil formlarının çok bozulmuş oldukları görülür<sup>637</sup>. Bu dönem kandilleri oldukça kaba formu ve dekore edilmeden sadece kalıp içine oyma çizgilerle bezenmiştir. İlk örnekler kahverengi daha sonrakiler ise yeşil sırlıdır. Gövde üzerine yüksek kabartma olarak asma dalları ve sarmaşık yaprakları yapılırken, *diskus* üzerine haçlar, Hz. İsa monogramları ve mitolojik konular tercih edilmiştir<sup>638</sup>. *Diskus* üzerine ise haçlar, Hz. İsa monogramları ve mitolojik konular işlenmiştir. Bu dönem kandillerinde bozulma görülse de Ephesos olmak üzere Smyrna, Miletos ve Sardeis gibi kentlerde ele geçen örnekler Batı Anadolu atölyelerinin kaliteli üretimlerde bulunduğunu göstermektedir<sup>639</sup>.

Kandil grubunda toplam altı adet eser bulunmaktadır. Eserler üç alt formda incelenmiştir. Form 1'de dört adet, Form 2 ve Form 3'te bir adet eser bulunmaktadır.

### 3.2.7.1. Form 1 (Kat. No. 121)

Alabanda antik kenti Payandalı Sarnıç Yapısı'nda yürütülen kazı çalışmalarında bir adet D. M. Bailey'in kataloğundaki Asia-Ephesos kandilleri bölümünde Broneer, Tip XXV<sup>640</sup> ile yakınlık gösteren yuvarlak burunlu kandil ele geçirilmiştir. Kat. No. 121 kandilin omuz, *discus* ve kulbun bir kısmı korunabilmiştir. *Diskus*u iki yivle çevrili,

<sup>633</sup> Öztürk 2003, 26.

<sup>634</sup> Vapur 2001b, 135.

<sup>635</sup> Perlzweig 1961, 22.

<sup>636</sup> Çokay 2000, 12.

<sup>637</sup> Vapur 2001b, 136.

<sup>638</sup> Coşkun 2007, 19.

<sup>639</sup> Vapur 2001b, 136.

<sup>640</sup> Bailey 1988, lev.14, no.1708.

omuzda inci dizi bezemesi yer almaktadır. Hamuru çok az miktarda mika, taşçık katkılı, sıkı ve gözeneksiz dokuludur. Gövde çapı 5.6 cm. Uzunluk 7.6 cm. cidar ise 0.5 cm. *discus* çapı 4 cm.'dir. Hamur rengi (5 YR 6/4) açık kıvılcak tonlarındadır, astar yoktur. Benzer örneklerine Atina Agorası'nda<sup>641</sup> ve Cosa'da<sup>642</sup> rastlanmıştır. Atina Agorası örnekleri M.S. 2. yüzyılın ilk yarısına tarihlenmiştir<sup>643</sup>. Fitch-Goldman örnekleri ise Loeschcke Tip VIII<sup>644</sup> ile uyumludur. Bu önerileri göz önüne alırsak örnek M.S. 2. yüzyıla tarihlenebilir.

### 3.2.7.2. Form 2 ( Kat. No. 122)

Alabanda antik kenti Payandalı Sarnıç Yapısı'nda yürütülen kazı çalışmalarında 1 adet D. M. Bailey'in kataloğundaki Asia-Ephesos kandilleri bölümünde Loeschcke Tip VIII<sup>645</sup> ile uyumlu kısa burunlu kandil ele geçirilmiştir. Kat. No. 122 kalıp yapımı olan kandilin kulbu kırık, gövde kısmı tamdır. Bezemesiz olan *diskus* çevresinde tek kabartma halka ve merkez dışında yağ deliği bulunmaktadır. Omuz bezemesiz yuvarlak burunlu ve fitil deliği sağlamdır. Düztabanlı olan parçanın hamur yapısı çok az miktarda mika ve az taşçık katkılıdır. Yükseklik 2.8 cm. gövde çapı 6.2 cm. uzunluk 7.7 cm. cidar ise 0.3 cm. *discus* çapı 4.3 cm. taban çapı 3.1 cm. burun çapı 0.9 cm. fitil deliği 0.7 cm.'dir. Hamur rengi (10 R 7/4) çok açık kahve tonlarındadır, astar yoktur. Benzer örneklerine Atina Agorası'nda<sup>646</sup> ve Kyzikos'ta<sup>647</sup> rastlanmıştır. Atina Agorası örnekleri M.S. 2. yüzyıl sonları ile M.S. 3. yüzyıl başlarına<sup>648</sup>, Kyzikos buluntusu ise M.S. 2. yüzyıla tarihlendirilmiştir<sup>649</sup>. Bu önerileri göz önüne alırsak örnek M.S. 2. yüzyıl sonları ile M.S. 3. yüzyıl başlarına tarihlenebilir.

<sup>641</sup> Perlzweig 1961, lev.6, no.164.

<sup>642</sup> Fitch - Goldman 1994, no.751.

<sup>643</sup> Perlzweig 1961, 86.

<sup>644</sup> Fitch - Goldman 1994, 152.

<sup>645</sup> Bailey 1988, lev.68, no. Q2519.

<sup>646</sup> Perlzweig 1961, 94, lev.8, res.271.

<sup>647</sup> Öztürk 2003, 166, çiz.no.94. Söz konusu buluntu kısa sarmallı "U" burunlu kandil grubu altında incelemiştir.

<sup>648</sup> Perlzweig 1961, 94.

<sup>649</sup> Öztürk 2003, 92.

### 3.2.7.3. Form 3 (Kat. No.123-126)

Payandalı Sarnıç Yapısı'ndan gelen dört adet kandil, elimizdeki kandil grupları içinde en geç kandil grubunu oluşturmaktadır. Bu grupta yer alan kandil örneklerimiz Küçük Asia kandilleri ile benzerlik göstermektedir. Gruptaki kandillerimizi D.M.Bailey'in yayınladığı "A Catalogue of the Lamps in the British Museum, III. Roman Provincial LAMPS" adlı kitabı esas alarak belirlemiş bulunmaktayız. Kandiller Broneer, "Tip 3" grubu ile Broneer "Tip 4" grubu ile benzer özellikler göstermektedir. Broneer, Tip XXIX ve altında incelediği bu kandillerin Küçük Asya üretimi olduklarını belirtmektedir<sup>650</sup>.

Kat. No. 123 kandil kalıp yapımı, yuvarlak burunlu ve fitil deliklidir. Ortasında büyük bir yağ deliği bulunan discusu çevreleyen tek kabartma halka bir kanal halinde buruna doğru uzanmaktadır. Omuzda kabartma kabara motifleri yer almaktadır. Hamur yapısında az miktarda mika ve az taşçık bulunmaktadır. Sıkı, gözeneksiz dokuludur. Gövde çapı 5.5 cm. uzunluk 8.4 cm. yükseklik 3.3 cm. cidar ise 3 mm. fitil deliği 0.9 cm. taban çapı 3,5 cm. burun çapı 2 cm.dir. Hamur rengi (5 YR 7/6) kırmızımsı sarı tonlarında, astar yoktur. D. M. Bailey'in<sup>651</sup>, kataloğundaki örnek ile uyumlu olan eserimizin benzer örneklerine Tralleis'te<sup>652</sup> rastlamış, örnek M.S. 4. yüzyıla tarihlendirilmiştir. D.M. Bailey ise, Asia üretimi olan Broneer Tip XXIX-3. grup kandillerini M.S. 550-650 yıllara tarihlenmiştir. Bu eserleri göz önüne alarak buluntumuzu M.S. 6. yüzyılın ortaları, 7. yüzyılın ortalarına tarihlendirmeyi uygun görmekteyiz.

Kat. No. 124 kandilin, *discus* ile burnun bir kısmı korunabilmiştir. Yağ deliğinin etrafı rozetle süslenmiştir. *Discus* iki kabartma halk ile bir kanal halinde buruna doğru uzanmakta ve *discusta* iki yağ deliği bulunmaktadır. Omuzda dalgalı hatlar arasında üzüm salkımları ile bezenmiştir. Hamur yapısı, çok az miktarda mika ve taşçık katkılıdır. Sıkı, gözeneksiz dokuludur. Yüksekliği 5.6 cm. olan parçanın cidarı ise 0.9 cm.'dir. Hamur rengi (5 YR 7/6) kırmızımsı sarı tonlarında, astar ise (2,5 YR 6/7) açık

<sup>650</sup> Broneer 1988, 391, tip XXIX.

<sup>651</sup> Bailey 1988, lev.112, no.Q3194.

<sup>652</sup> Civelek 2001, 57, lev. XXIV, no. 141.

mat kırmızı tonlarındadır. Söz konusu buluntu, Bailey'in<sup>653</sup> kataloğundaki örnek ile yakınlık göstermektedir. Benzer örneklerine, İzmir-Agora kazısı<sup>654</sup>, Atina Agorası<sup>655</sup>nda rastlanmıştır. İnanan, İzmir-Agora örneklerini Broneer Tip XXIX - 4. grup içinde değerlendirmiş, M.S. 6. ve 7. yüzyıl arasına tarihlemiştir<sup>656</sup>. Perlzweig ise Atina Agorası buluntularını M.S. 5. yüzyılın 1. yarısını önermiştir<sup>657</sup>. Bu eserleri göz önüne alarak eserimizi M.S. 6. ve 7. yüzyıllar arasına tarihlendirmeyi uygun görmekteyiz.

Kat. No. 125 kandilin omuz, discus ve kulbun bir kısmı korunabilmiştir. Dikey kulplu olan kandilin discusu çevreleyen kabartma halkası bulunmaktadır. *Discusta* iki yağ deliği yer almaktadır. Omuzda dalgalı hatlar arasında yer alan üzüm salkımları bezemesi bulunmakta, burun kırıktır. Hamuru çok az miktarda mika, taşçık katkılı, sıkı ve gözeneksiz dokuludur. Gövde çapı 5.6 cm. uzunluğu 7.6 cm. cidar kalınlığı ise 0.5 cm. discus çapı 4 cm.'dir. Hamur rengi (5 YR 6/4) açık kızılkahve tonlarındadır, astar yoktur. Elimizdeki örnek Bailey'in<sup>658</sup> kataloğundaki örnek ile uyumludur. Broneer Tip XXIX-4.grup kandillerini M.S. 500-600 yıllara tarihlenmiştir. Benzer örneğine İzmir-Agora kazısında'da<sup>659</sup> rastlanmış, eserler M.S. 6. ve 7. yüzyıllara tarihlendirilmiştir. Bu eserleri göz önüne alarak eserimizi M.S. 500-600 yılları arasına tarihlendirmeyi uygun görmekteyiz.

Kat. No. 126 kandilin omuz ve *discusun* bir kısmı korunabilmiştir. Burun kırıktır. Discusu çevreleyen kabartma halka bulunmaktadır. *Discusta* rozet, omuzda serpiştirilmiş yaprak desenleri ve nokta bezemesi yer alır. Burun ile disk arasında kısa kabartma çizgilere sahiptir. Hamuru çok az miktarda mika ve az taşçık katkılı, sıkı ve gözeneksiz dokuludur. Yükseklik 1.5 cm. uzunluk 7.7 cm. cidar kalınlığı ise 0.5 cm. cm.'dir. Hamur rengi (10 R 6/3) açık kahve tonlarındadır, astar yoktur. Bailey'in<sup>660</sup>

<sup>653</sup> Bailey 1988, pl.105-Q3115.

<sup>654</sup> İnanan 2004, 92, no.10, 13, 55.

<sup>655</sup> Perlzweig 1961, lev.41, no.2642.

<sup>656</sup> İnanan 2004, 111.

<sup>657</sup> Perlzweig 1961, 185.

<sup>658</sup> Bailey 1988, lev.109, no.Q3162.

<sup>659</sup> İnanan 2004, 108, çiz.no.10.

<sup>660</sup> Bailey 1988, 386, lev.108, Q 3146.

katalogundaki örnek ile uyumludur. Benzer örneklerine İzmir-Agora kazısı<sup>661</sup> ve Patara'da<sup>662</sup> rastlanmıştır. İzmir-Agora örnekleri M.S. 6. ve 7. yüzyıl arasına<sup>663</sup>, Patara örnekleri ise M.S. 5. yüzyıla tarihlenmiştir<sup>664</sup>. D. M. Bailey'in<sup>665</sup> Asya üretimi Broneer Tip XXIX-4. grup kandillerine verdiği M.S. 550-650 tarihlerini esas alarak, bu grup M.S. 500-600 yılları arasına tarihlendirilebilir.

### 3.2.8. Kapaklar (Kat. No. 127-131)

Modern literatürde kapak olarak tanımlanan üstte bir tutamak ve yayvan gövdeye sahip olan formlar, Roma Dönemi'nde *operculum* olarak adlandırılmıştır<sup>666</sup>. Pişirme kapları için kapaklar önemlidir çünkü bu formlar sayesinde yemeğin ısısı korunur, içine gelişigüzel bir şeylerin karışması önlenmiş olur<sup>667</sup>. Her türlü kabın üzerini örtme görevi üstlenen kapaklar erken dönemlerden itibaren farklı formlarıyla karşılaşırız. Bu formlardaki farklılıklar aynı zamanda dönemsel özellikler de ortaya koymaktadır. Klasik ve Hellenistik Dönem geleneği oldukça farklı olan Roma Dönemi kapakları genellikle özensiz bir işçilik gösterirler. Roma dönemiyle birlikte artan ticaret ve talep olasılıkla pişirme ya da mutfak kaplarıyla beraber üretilen bu tür seramiklerin daha hızlı ve özensiz üretilmesine neden olmuştur<sup>668</sup>.

Alabanda Payındalı Sarnıç Yapısı'nda gerçekleştirilen kazı çalışmaları sırasında beş kapak örneği ortaya çıkarılmıştır. Söz konusu örnekler form ve bezeme özelliklerine göre iki gruba ayrılarak incelenmiştir.

#### 3.2.8.1. Form 1 (Kat. No. 127-131)

Alabanda antik kenti Payındalı Sarnıç Yapısı'nda yürütülen kazı çalışmalarında bu form ile yakınlık gösteren dört adet örnek kataloga alınmıştır. Düz gövdeli kapak bugrubun genel özelliğidir. Kat. No. 127 buluntu düz gövdeli, kapağın üst kısmında

<sup>661</sup> İnanan 2004, 108, no.13.

<sup>662</sup> Özkul 1991, 56, res.28, çiz.58.

<sup>663</sup> İnanan 2004, 108.

<sup>664</sup> Özkul 1991, 52.

<sup>665</sup> Bailey 1988, 383.

<sup>666</sup> Hilgers 1969, 70.

<sup>667</sup> Aydemir 1995, 78.

<sup>668</sup> Özdemir 2009, 79.

rozet bezemeleri bulunmaktadır. Hamur yapısı gümüş rengi bol mika katkıdır. Yüksekliği 1.2 cm. ağız çapı 6.5 cm. cidar 1.2 cm.'dir. Hamur rengi (10 YR 7/3) çok açık kahve tonlarında olup, astar bulunmaktadır.

Kat. No. 128 buluntusunun tutamağının üst kısmı kırık ve düz gövdeli üst kısmı yivlendirilmiştir. Hamur yapısında bol mika ve az miktarda kireç katkısı bulunmaktadır. Yükseklik 2.7 cm. taban çapı 16 cm. cidar 1.5 cm. tutamak çapı 4 cm.'dir. Hamur renkleri (10 YR 7/3) çok açık kahve tonlarındadır. Astar ise (5 YR 7/6) kırmızımsı sarıdır.

Kat. No.129 buluntusunun düz gövdeli, tutamak sağlamdır ve üst kısmı yivlendirilmiştir. Tutamağın iç kısmında yanma izleri görülmektedir. Hamur yapısında az mika ve az miktarda taşçık katkısı bulunmaktadır. Yükseklik 4.4 cm. tutamak çapı 5 cm. cidar 1 cm.'dir. Hamur renkleri (10 YR 7/3) çok açık kahve tonlarındadır, astar yoktur.

Kat. No. 130 buluntusunun tutamağının üst kısmı kırık ve düz gövdeli üst kısmı yivlendirilmiştir. Hamur yapısında bol *mika* ve az miktarda kireç katkısı bulunmaktadır. Yükseklik 3.7 cm. taban çapı 18 cm. cidar 1.1 cm. tutamak çapı 4.1cm.'dir. Hamur renkleri (10 YR 7/3) çok açık kahve tonlarındadır; astar ise (5 YR 7/6) kırmızımsı sarıdır.

Kat. No. 127-130 kapakların benzer örneklerine Magnesia ad Meandrum<sup>669</sup>, Patara<sup>670</sup> ve Sagalassos<sup>671</sup> da rastlanmıştır. Patara örnekleri ise, Geç Roma-Erken Byzans Dönemi'ne tarihlenmiştir<sup>672</sup>. Ayrıca Sagalassos örnekleri ise M.S. 7. yüzyıla tarihlendirilmiştir<sup>673</sup>. Bu önerileri göz önüne alarak söz konusu örnekleri M.S. 7. yüzyıla tarihlendirilebilir.

<sup>669</sup> Vapur 2001b, çiz.38, no.177.

<sup>670</sup> Özdemir 2009, lev.35, no.345-346. Patara örnekleri, "KP VII" gurubu altında halka tutamak ve düz gövdeli kapaklar olarak incelenmiştir.

<sup>671</sup> Degeest 2000, 143-144 res.142-143.

<sup>672</sup> Özdemir 2009, 82.

<sup>673</sup> Degeest 2000, 256.



### 3.2.8.2. Form 2 (Kat. No.131)

Tıkaç, yukarı dik uzantılı ve uç kısmı kalınlaştırılmış tutamaklı, duvarı yana ve yukarı açılarak genişleyen gövdeli, alt kısmı yuvarlaktır. Tutamak uç kısmı profillendirilmiştir. Tutamakla gövde duvarı hemen hemen eşit yüksekliktedir. Testi ya da *amphoralarda* tıkaç olarak kullanılmış olmalıdır. Formu sayesinde diğer kapaklardan kolaylıkla ayırt edilebilir. Tıkaçlar da en azından erken Helenistik Dönem'den M.S. 7. yüzyıla kadar bilinen bir form olmuştur. Yakın benzeri Anamur'da tespit edilmiştir<sup>674</sup>. Payandalı Sarnıç'ta bir adet tıkaç kataloga alınmıştır. Kat. No. 131 buluntusu yukarı dik uzantılı ve uç kısmı kalınlaştırılmış tutamaklı, duvarı yana ve yukarı açılarak genişleyen gövdeli, düz, yuvarlak disk ile sonlanan kısmen içi dolu bir silindirik shaft. Hamur yapısında çok az miktarda mika ve az taşçık bulunmakta, sıkı ve gözeneksiz dokuludur. Yüksekliği 5.4 cm. tutamak çapı 2.8 cm. cidar kalınlığı 3 cm.'dir. Hamur renkleri (10 YR 7/3) çok açık kahve tonlarındadır, astar yoktur. Benzer örneklerine Atina Agorası<sup>675</sup> ile Kelenderis'te<sup>676</sup> rastlanmıştır. Atina Agorası örneği M.S. 3. yüzyıl ortalarına,<sup>677</sup> Kelenderis örneği ise M.S. 7. yüzyıla tarihlenmiştir<sup>678</sup>. Bu önerileri göz önüne alarak örnek M.S. 7. yüzyıla tarihlendirilebilir.

### 3.2.9. Lekaneler (Kat. No.132-135)

Farsça kökenli leğen sözcüğü, içine su veya sıvı şeyler konulan, genellikle yıkama amacına yönelik olarak kullanılan, ağız çapı ve yüksekliği büyük olan kaplardır<sup>679</sup>. Kaideden hafif bir eğimle yükselen form, ağızdan dışa yuvarlanmaktadır. Gelişimleri altında dudak altına birleştirilen iki yay şeklinde bir kulp ortaya çıkmıştır. Bu form "karınlı çanak" olarak da bilinmekte ağız çapı 50 cm.'ye kadar çıkabilmektedir. Erken kapların formu kısadır ve henüz dudak kalın ve çok geniş

<sup>674</sup> Tekocak 2006, 89.

<sup>675</sup> Robinson 1959, lev.14, no.K120. Robinson'a göre, Atina Agorası örneği *amphora* tıkaçı olarak kullanılmış olmalıdır.

<sup>676</sup> Tekocak 2006, 88, lev.61, no.314. "Form 76" da incelenmiştir.

<sup>677</sup> Robinson 1959, 69.

<sup>678</sup> Tekocak 2006, 88.

<sup>679</sup> Uysal 2000, 67.

değildir. Gövde ise zamanla incelmış ve dudak daha sert bir şekilde aşağıya doğru sarkmaktadır<sup>680</sup>.

Mutfakta bilhassa peynir ve hamur gibi gıdaların hazırlanmasına yönelik kullanılan formlardır<sup>681</sup>. *Lekaneler*, *kraterler* ile benzer işleve sahip olan kaplardır. Fakat *kraterlere* oranla daha kaba ve kalın cidarlıdır<sup>682</sup>.

Attika Batı Yamacı Seramiği içinde bu tip az görülmesine rağmen Samaria, Thasos, İskenderiye, Troia ve Kersch'deki Batı Yamacı Seramikleri içinde bulunmaktadır<sup>683</sup>.

### 3.2.9.1. Form 1 (Kat. No. 132)

Alabanda antik kenti Payandalı Sarnıç Yapısı'nda yürütülen kazı çalışmalarında bu form ile yakınlık gösteren taban ve gövde profili veren bir adet örnek kataloga alınmıştır. Düz tabanlı olan form gövdeye doğru genişlemektedir. Taban çapı 24 cm. cidar ise orta kalınlıkta 8 mm.'dir. Hamur rengi (5 YR 7/6) kırmızımsı sarı, astar rengi (5 YR 6/6) kırmızımsı sarı tonlarındadır. Elimizdeki örnekler Hayes "Form 11.1" ile yakınlık göstermektedir<sup>684</sup>. Hayes'in örnekleri M.S. 550-650 arasına tarihlenmiştir<sup>685</sup>. Perge örnekleri ise M.S. 6. yüzyıla tarihlendirilmiştir<sup>686</sup>. Bu önerileri göz önüne alırsak örnek M.S. 6. yüzyıla tarihlenebilir.

### 3.2.9.2. Form 2 (Kat. No. 133-135)

Alabanda antik kenti Payandalı Sarnıç Yapısı'nda yürütülen kazı çalışmalarında bu form ile yakınlık gösteren ağız ve gövde profili veren üç adet geniş ağızlı örnek kataloga alınmıştır. Kat. No. 133 buluntusunun dudak altında iki yiv bulunmaktadır, gövde üzerinde ise dalga motifi yer almaktadır. Kat. No. 134-135 buluntular ise dışa çekik dudaklı, iç ve dış kısmı yivlendirilmiştir. Gövde kaideye doğru daralmaktadır.

<sup>680</sup> Ekin - Meriç 2003, 41.

<sup>681</sup> Tekocak 2006, 87.

<sup>682</sup> Körsulu 2006, 82.

<sup>683</sup> Ekin - Meriç 2003, 41.

<sup>684</sup> Hayes 1972, çiz.84, form. 11.1.

<sup>685</sup> Hayes 1972, 383.

<sup>686</sup> Fırat 1999, lev.159, no.714.

Ağız çapları 30-41 cm. arasında değişiklik göstermektedir. Cidar ise orta kalınlıktadır (5-8 mm). Hamur renkleri (2.5 Y 8/2) açık sarı , (5 YR 7/6) kırmızımsı sarı,(5 YR 6/6) kırmızımsı sarı tonlarındadır. Astar renkleri ise (10 R 4/8) kırmızı , (10 R 5/4) açık kırmızıdır. Elimizdeki örnekler Hayes “Form 11.2” örneği ile yakınlık göstermektedir<sup>687</sup>. Benzerlerine Perge<sup>688</sup>, Kelenderis<sup>689</sup>,te rastlanmıştır. Tekocak, Kelenderis örneğini M.S. 3. yüzyıla tarihlemiştir<sup>690</sup>. Perge örnekleri için M.S. 6. ve 7. yüzyıl önerilmiştir<sup>691</sup>. Perge örneklerini göz önüne alırsak parçalar M.S. 6. ve 7. yüzyıl arasına tarihleyebiliriz.

### 3.2.10.Testiler (Kat. No. 136-139)

Kulplu, oval gövdeli, boyunlu seramik formları testi olarak adlandırılmaktadır<sup>692</sup>. Testiler genellikle şarap ve zeytinyağı gibi sıvıları korumak, sıvıları depolama kaplarından alarak, sofralarda sunmak amacıyla üretilmiş olan kaplardır<sup>693</sup>.Yunanca’da *Oinochoe*, *Lekytos* ve *Lagynos* olarak adlandırılan bu seramikler için Roma Dönemi’nde ise *lagoena* kelimesi kullanılmıştır<sup>694</sup>. Bu kaplar günlük kullanıma yönelik olduğundan dolayı fazla özenli bir işçilik göstermezler ve belirgin bir bezeme şemasına da sahip değillerdir. Bundan dolayı çok belirgin formlar ve üretim özelliklerine sahip olanlar hariç üretim yerlerinin saptanması ve yüzyıllar içinde fazla değişim göstermeyen formların kısa zaman içinde tarihlenmesi kolay değildir<sup>695</sup>.

#### 3.2.10.1. Form 1 (Kat. No.136)

Alabanda antik kenti Payandalı Sarnıç Yapısı’nda yürütülen kazı çalışmalarında bu form ile yakınlık gösteren bir adet ağız ve gövde profili veren örnek kataloga

<sup>687</sup> Hayes 1972, 383, çiz.84, form. 11.2.

<sup>688</sup> Fırat 1999, lev.159, no.714.

<sup>689</sup> Tekocak 2006, fig.72, kat.no.308. İekane örneklerinikenar formları birbirinde farklı oldukları için bunları iki farklı form olarak adlandırmıştır. 308 no’lu buluntu“Form 72” içinde, 308 no’lu buluntu“Form 72” içinde incelemiştir.

<sup>690</sup> Tekocak 2006, 87.

<sup>691</sup> Fırat 1999, 76.

<sup>692</sup> Eren 1988, 1463.

<sup>693</sup> Fırat 1999, 65; Uysal 2000, 72.

<sup>694</sup> Hilgers 1969, 61-65.

<sup>695</sup> Fırat 1999, 66.

alınmıştır. Eser dıştan kalınlaştırılmış ağızlı, dışa eğik boyunludur. Ağız çapı 9 cm. cidar orta kalınlıkta 5 mm.'dir. Hamur yapısı orta gözeneksiz, sıkı killi dokuludur. Hamur rengi (2,5 YR 6/8 ) açık kırmızı tonlarında, astar ise astar kalın ve mat dudak altı ile gövdenin bir kısmı (10 R 5/6) kırmızı tonlarındadır.

Benzer örneklerine Atina Agorası<sup>696</sup>, Magnesia ad Meandrum<sup>697</sup>, Sivas Ziyaretsuyu<sup>698</sup>, Perge<sup>699</sup> kazılarında rastlanmıştır. Atina Agorası buluntusu, M.S. 3. yüzyıla<sup>700</sup>, Magnesia ve Ziyaretsuyu buluntuları M.S. 2. yüzyıla<sup>701</sup> tarihlenmiştir. Benzer örnekler yardımıyla Form 2 başlığı altında incelediğimiz parça M.S. 2. yüzyıla tarihlendirilebilir.

### 3.2.10.2. Form 2 (Kat. No.137)

Alabanda antik kenti Payandalı Sarnıç Yapısı'nda yürütülen kazı çalışmalarında bu form ile yakınlık gösteren bir adet taban ve gövde profili veren örnek kataloga alınmıştır. Kaideden omuza doğru iç bükey veren düz dipli, oyuk halka kaideli ve gövde üzerinde yiv sırası bulunmaktadır. Taban çapı 12.9 cm. cidar orta kalınlıkta 7 mm.'dir. Hamur rengi (2,5 YR 6/6 ) açık kırmızı tonlarında, astar kalın ve mat astarlı (10 R 4/8) kırmızı tonlarındadır. Benzer örneklere, Atina Agorası<sup>702</sup> ile Magnesia ad Meandrum<sup>703</sup> kazılarında rastlanmıştır. Hayes<sup>704</sup>, buluntuları M.S. 6. yüzyıla tarihlenmiştir. Vapur'un önerisini göz önüne alırsak, örnek M.S. 5. yüzyıla tarihlendirilebilir.

### 3.2.10.3. Form 3 (Kat. No.138)

Alabanda antik kenti Payandalı Sarnıç Yapısı'nda yürütülen kazı çalışmalarında bu form ile yakınlık gösteren bir adet ağız ve gövde profili veren örnek kataloga

<sup>696</sup> Robinson 1959, lev.21, no.M81.

<sup>697</sup> Vapur 2009, 58, çiz.18, no.134. Burada belirtilen parçalar Payandalı Sarnıç örneklerine en benzer ağız profiline sahip olanlardır. Payandalı Sarnıç buluntusu "Form 5" içinde, dıştan kalınlaştırılmış ağızlı, dışa eğik boyunlu, küresel gövdeli, halka dipli, boyundan omuza bağlanan dikey kulplu testiler olarak değerlendirilmiştir.

<sup>698</sup> Abdioğlu 2007, lev.26, no.4.

<sup>699</sup> Fırat 1999, 65, lev.120, no.527.

<sup>700</sup> Robinson 1959, 55.

<sup>701</sup> Vapur 2009, 58; Özdemir 2009, 43; Abdioğlu 2007, 35.

<sup>702</sup> Hayes 2008, fig.73, no.1487 (P 12948) ; Robinson 1959, 92, lev.22, no.M 87.

<sup>703</sup> Vapur 2009, 54, çiz.14, no.118. Magnesia buluntuları "Form 1" içinde değerlendirilmiş, M.S. 5. yüzyıla tarihlendirilmiştir.

<sup>704</sup> Hayes 2008, 257.

alınmıştır. Ağız kısmı dışa dönük ve yuvarlak, boyun kısmı yivli, gövdeye doğru daralmaktadır. Ağız çapı 12 cm. cidar orta kalınlıkta 7 mm.'dir. Hamur yapısı ince, orta sertlikte ve sıkı dokuludur. Hamur rengi (2,5 YR 6/6 ) açık kırmızı tonlarında, astar ise ince ve parlak (10 R 4/8) kırmızıdır.

Benzer örneklerine Atina Agorası<sup>705</sup>, Perge<sup>706</sup> ve Stobi<sup>707</sup> kazılarında rastlanmıştır. Atina Agorası buluntusu, M.S. 3. yüzyıla<sup>708</sup>, Stobi buluntusu M.S. 4. yüzyıla<sup>709</sup>, Perge buluntuları ise M.S. 6. ve 7. yüzyıllara<sup>710</sup> tarihlenmiştir. Bu önerileri göz önüne alırsak örnek M.S. 6. ve 7. yüzyıllara tarihlendirilebilir.

#### 3.2.10.4. Form 4 (Kat. No.139)

Alabanda antik kenti Payandalı Sarnıç Yapısı'nda yürütülen kazı çalışmalarında bu form ile yakınlık gösteren bir adet ağız, boyun vekulba ait profili veren örnek kataloga alınmıştır. İnce ağız kenarlı, kısa silindirik boyunlu, dışa döndürülmüş dudaklı, kulbu dudağın hemen altında olan örneğin hamuru orta sertlikte ve sıkı dokuludur. Hamur rengi (7.5 YR 7/6) kırmızımsı sarı, astar ise (5 YR 6/4) açık kızılkahve tonlarındadır.

Benzer örneklerine Perge<sup>711</sup> ve Patara<sup>712</sup> kazılarında rastlanmıştır. Patara buluntuları M.S. 2. yüzyıla<sup>713</sup>, Perge buluntuları ise, M.S. 6. ve 7.yüzyıllara tarihlendirilmiştir<sup>714</sup>. Bu önerileri göz önüne alırsak örnek M.S. 6. yüzyıl ile M.S. 7. yüzyıl arasına tarihlenebilir.

<sup>705</sup> Robinson 1959, lev. 681, no. J36.

<sup>706</sup> Fırat 1999, 65, lev.124, no.545.

<sup>707</sup> Anderson - Stajanovic,1992, lev.118, no.998.

<sup>708</sup> Robinson 1959, 55.

<sup>709</sup> Anderson - Stajanovic 1992, 123.

<sup>710</sup> Fırat 1999, 67.Perge grubunda örnekler yuvarlatılmış dudaklı testiler grubu altında incelenmiştir.

<sup>711</sup> Fırat 1999, 65, lev.128, no.564.

<sup>712</sup> Özdemir 2009, 54, lev.16, no.155. Patara buluntuları 8 ayrı form altında toplanmıştır, 155 no'lu buluntu "Form VI" içinde değerlendirilmiştir. Eser, şişkin gövdelidir ve kulbu dudağın hemen altına oturmaktadır. Kısa geniş boyun ve dışa döndürülmüş dudaklıdır. Eserin karşılaştırma örneği bulunamamıştır.

<sup>713</sup> Vapur 2009, 58; Özdemir 2009, 56; Abdioğlu 2007, 35.

<sup>714</sup> Fırat 1999, 67.

### 3.2.11. Unguentariumlar (Kat. No. 140-149)

*Lakrymaterium* veya *balsamarium* olarakta bilinen unguentariumlar küçük, dar boyunlu, ortasında bir şişkinliğe sahip boru şeklindeki kulpsuz şişelere verilen addır<sup>715</sup>. Genellikle mezarlarda gömü hediyesi olarak karşılaşılan *unguentarium*ların antik dönemde nasıl adlandırıldıklarına dair delil bulunmamaktadır. Kartaca’da çalışan Fransız Arkeologlar tarafından bu ismi ilk olarak 20. yüzyılın başında kullanıldığı bilinmektedir<sup>716</sup>.

Pişmiş topraktan yapılmış örneklerinin yanında cam, gümüş, altın, alabaster, damarlı akik ve kurşundan yapılmış örneklerde bulunmaktadır<sup>717</sup>. Pişmiş toprak, cam ve metal gibi birçok malzemeden üretilmiş olmalarına rağmen, maliyetinin daha düşük olmasından dolayı pişmiş toprak üretim daha yaygındır<sup>718</sup>. M.S. 1. yüzyılının sonlarıyla birlikte pişmiş toprak örnekler yerine cam *unguentarium*lar daha fazla kullanılmaya başlanmıştır<sup>719</sup>. Birçok maddeden üretilmelerine rağmen yayınlarda ve kazı alanlarında genel olarak pişmiş toprak ve cam *unguentarium*lara rastlanılmıştır. Zaman zaman aynı mezar içerisinden hem pişmiş topraktan hem de camdan yapılmış *unguentarium* örneklerine rastlanabilmektedir<sup>720</sup>.

Tıp alanındaki birçok ürünün saklanması, sıvı ya da krem olan parfümler koyulması, ayrıca sıvı baharatlar, bal ve sirke gibi maddelerin konulması da formun kullanım amacı içindedir. Hellenistik Dönem’den Erken Byzans Dönemi’ne kadar üretildiği Batı Akdeniz’de, parfüm, yağ ve kozmetik ürünler için kullanılan pişmiş toprak *unguentarium*lar büyük miktarlarda bulunmuştur<sup>721</sup>. Hellström toprak kapların geçirgenlik özelliklerinden dolayı değerli parfümlerin taşınmasında uygun olmadığını ve pahalı olan değerli parfümlerin taşınmasında pahalı kapların kullanılması gerektiğini öne sürmüştür<sup>722</sup>.

---

<sup>715</sup> Saltuk 1990, 161.

<sup>716</sup> Gauckler 1915, 545.

<sup>717</sup> Hellström 1965, 24.

<sup>718</sup> Akbuz 2008, 25.

<sup>719</sup> Hayes 1997, 85.

<sup>720</sup> Civelek 2001, 104.

<sup>721</sup> Güngör 2005, 27.

<sup>722</sup> Hellström 1965, 24.

M.Ö. 4. yüzyılda ortaya çıktığı düşünülen bu kap M.S. 7. yüzyıla kadar form değişikliklerine uğrayarak kullanılmaya devam etmiştir<sup>723</sup>. *Unguentariumlar* üç temel formda üretilmiş kaplardır. Birinci form Doğu Akdeniz’de M.Ö. 4. yy.’dan itibaren görülmeye başlanan düz dipli, şişkin gövdeli, ince uzun boyunlu *unguentariumlar*dır<sup>724</sup>. Çeşitli kazı raporlarından iğ formu (*fusiform*) *unguentariumların* hemen hemen bütün yerleşim yerlerinde erken Hellenistik Dönem’den itibaren yaygın bir şekilde görüldüklerini biliyoruz<sup>725</sup>. İlk ortaya çıktıklarında testi formu gibi yuvarlak karınlı, uzun boyunlu ve düz kaideleri olan *unguentariumların* testilerden farklı olarak kulpları bulunmamaktadır<sup>726</sup>. Erken dönemlerinde bodur *lekythosların* benzer form özelliğini gösterirler<sup>727</sup>. *Unguentariumların*, *lekythosların* yerini aldığı genellikle kabul edilen bir görüştür<sup>728</sup>. Ancak, bu iki form karşılaştırıldığında *unguentariumların* erken örneklerindeki dudak yapılarında *lekythos* ile benzerlik görülmektedir, fakat *unguentariumların* kulbunun bulunmaması ve genelde bezemesiz oluşları büyük bir farklılıktır<sup>729</sup>. Bu tipin ayak ve boynu zamanla uzamış ve gövde ortasında bulunan şişkinlik azalarak “iğ” biçimine dönüşmüştür. Erken örneklerde bulunmayan ayak bölümü, zamanla formun uzamasıyla oluşmaya başlamış, dönem içerisinde de boyun ve ayak uzunlukları birbirlerine eşitlenmeye başlamıştır<sup>730</sup>.

İlk örneklerde görülen yükseklik 8-15 cm. arasında değişmektedir. Bazı *unguentariumlar* parlak siyah boya ile kaplanırken, bazılarının ise boyun, omuz ve gövde üzerinde kırmızı, beyaz ve bazen siyah renkli bantlar görülmektedir. Yine erken örneklerde kabın cidarı çok ince olup iyi pişirilmiştir. Bu özellikler M.Ö. 3. yüzyılda kaybolmaya başlayarak, boyun kronik bir biçim kazanmış, bazı örnekler 30 cm. yüksekliğe ulaşmıştır ve kabın iç hacmi küçülmeye başlamıştır. Bu dönemde artık siyah astardan da vazgeçilmiştir. Bütün bu özellikler M.Ö. 1. yüzyılın ortalarına kadar devam etmiştir<sup>731</sup>. İkinci grubu oluşturan düz dipli, armudi gövdeli, kısa ya da uzun boyunlu *unguentariumların* ise cam sanatında üfleme tekniğinin gelişmesi M.Ö. 1. yüzyılda

<sup>723</sup> Özhanlı - Fırat 2011, 9.

<sup>724</sup> Fırat 1999, 90.

<sup>725</sup> Baldıran 1998, 336.

<sup>726</sup> Özhanlı -Fırat 2011, 9.

<sup>727</sup> Dünder 2006, 8.

<sup>728</sup> Baldıran 1998, 336.

<sup>729</sup> Güngör 2005, 27.

<sup>730</sup> Dünder 2006, 8.

<sup>731</sup> Baldıran 1998, 336, 337.

yaygınlaştığı düşünülmektedir<sup>732</sup>. Bu tarihten sonra iğ biçimli *unguentarium*lar yerini dışa hafifçe taşkın dudaklı, silindirik formu, uzun boyunlu, torba karınlı ve kaidesiz düz tabanlı şişelere yani torba formu (*bulbous*) *unguentarium*lara bırakmıştır. Bundan böyle torba formu *unguentariuma* iyice yaygınlaşmış ancak iğ biçimi de tamamen terk edilmemiştir<sup>733</sup>. Üçüncü grup ise, Hayes tarafından “Geç Roma Unguentariumları” olarak adlandırılmış M.S. 500/520-650 yılları arasına tarihlendirilmiş sivri ya da düz dipli, iğ şeklinde gövdeli, kısa boyunlu *unguentarium*lardır.<sup>734</sup> Geç Roma Dönemi iğ formu *unguentarium*ların mezar hediyesi olarak bugüne kadar rastlanmamıştır. Geç Roma *unguentarium*larının, kutsal su ya da yağ taşımak ve dini törenlerde kullanılmak üzere üretildiği düşünülmektedir; fakat bezeme olmaması, özensiz işçilikleri, kaba görünüşleri ve özellikle kutsal alanlardan çok konut alanlarında bulunmalarından dolayı kişisel kullanımı olan ticaret metaı olduklarını düşündürmektedir<sup>735</sup>.

Payandalı Sarnıç Yapısı’nda gerçekleştirilen kazı çalışmaları sırasında on *unguentarium* örneği ortaya çıkarılmıştır. Söz konusu eserler form bezeme özellikleri dikkate alınarak iki başlık altında incelenmiştir. İlk forma ait tek örneğin M.Ö. 1. yüzyıl-M.S. 1. yüzyıl tarihleri arasına, form 2’ye ait olan on örneğin ise M.S. 5. ve 7. yüzyıla ait olduğu tespit edilmiştir.

*Unguentarium*lar grubunda toplam on adet eser bulunmaktadır. Eserler 2 alt formda incelenmiştir. Form 1’de bir adet, Form 2’de dokuz adet eser bulunmaktadır.

### 3.2.11.1. Form 1 (Kat. No.140)

Alabanda antik kenti Payandalı Sarnıç Yapısı’nda yürütülen kazı çalışmalarında bu form ile yakınlık gösteren bir adet torba gövdeli *unguentarium* kataloga alınmıştır. Kat. No. 140 buluntusunun taban kısmı ile gövdenin çok az bir kısmı korunabilmiştir. Hamur yapısı sert dokulu, az miktarda mika katkılıdır. Yükseklik 1.9 cm. taban çapı 3.4 cm. cidar 0.4 cm.’dir. Hamur rengi (10 YR 7/4) açık kahve tonlarındadır, astar dışta yer yer dökülmüş parlak (10 YR 2/1) siyah, iç astar ise, (7.5 YR 3/4) koyu kahve

<sup>732</sup> Fırat 1999, 91.

<sup>733</sup> Baldıran 1998, 337.

<sup>734</sup> Hayes 1971a, 243-248.

<sup>735</sup> Fırat 1999, 91.



tonlarındadır. Benzer örneklerine Atina<sup>736</sup>, Patara<sup>737</sup>, Stobi<sup>738</sup> ve Tralleis'te<sup>739</sup> rastlanmıştır. Atina örnekleri torba gövdeli unguentariumlar grubu altında M.S. 1. Yüzyıl ile M.S. 2. yüzyıla tarihlenmiştir<sup>740</sup>. Tralleis ile Patara buluntuları M.S. 1. yüzyıla tarihlenmişlerdir<sup>741</sup>. Payandalı Sarnıç'ta bu tipteki parça diğer yerleşimlerde bulunan örneklerde göz önüne alınarak, yaklaşık olarak M.S. 1. yüzyıl ortalarından M.S. 1. yüzyıl sonları arasına tarihlenebilir.

### 3.2.11.2. Form 2 (Kat. No.141-149)

Alabanda antik kenti Payandalı Sarnıç Yapısı'nda yürütülen kazı çalışmalarında bu form ile yakınlık gösteren dokuz adet düz dipli unguentarium incelenmiştir. Kat. No. 141-149 buluntularının dip kısmı ile gövdenin bir kısmı korunabilmiştir. Bu *unguentariumlar* ince, uzun ve ortada hafif genişleyen gövde formludur. *Unguentariumların* beş adetinde de (Kat. No.141, 143, 147-149) damgalar gövdenin alt kısmında, kaideye yakın bölümünde yer alır. Bu tipteki örneklerde damgaların yapıldığı alan bazen yuvarlak, dikdörtgen ve elips şekillidir. Kat. No. 141 örneğinde dibinin yaklaşık 1,5 cm. yukarısında haç biçimli monogram dikdörtgen alan içine yapılmıştır. Kat. No. 143 örneğinde ise dibinin yaklaşık 2,2 cm. yukarısında kelebek biçimli monogram dikdörtgen alan içine yapılmıştır. Kat. No. 147 örneğinde dibinin yaklaşık 1,2 cm. yukarısında kabartma damga dikdörtgen alan içine yapılmıştır. Kat. No. 148 örneğinde dibinin yaklaşık 2,2 cm. yukarısında kabartma tek harf biçimli monogram dikdörtgen alan içine yapılmıştır. Kat. No. 149 örneğinde dibinin yaklaşık 2,5 cm. yukarısında kelebek biçimli monogram yuvarlak alan içine yapılmıştır. Damgalı örneklerin büyük çoğunluğunu şekilsel ve harf karakterli monogramlar oluşturur. Kat. No.142, 144-146 örneklerinde ise monogram bulunmamakta, hamur yapıları sert dokulu, az miktarda mika katkılıdır. Payandalı Sarnıç'ta ele geçen örnekler göz önüne alındığında, bu *unguentariumları* temelde kırmızı, kızıl kahverengi ve gri hamurlu olmak üzere üç renk grubuna ayırabiliriz. Hamur renkleri (5 YR 5/4) kızılkahve, (2,5

<sup>736</sup> Robinson 1959, lev.5, no.G98.

<sup>737</sup> Dündar 2006, lev. XXIV, no.139. Kendi içlerinde farklılıklar gösteren Patara örnekleri ise iki grupta incelenmiştir. Malzemelerin hepsi Hayes'in tanımlamasıyla "İtalyan Tipi" ne dahil edilmiştir.

<sup>738</sup> Anderson- Stojanovic 1992, lev.71, no.601.

<sup>739</sup> Saraçoğlu 2011, 33, kat.no.46. Tralleis buluntuları torba gövdeli unguentariumlar grubu içinde değerlendirilmiştir.

<sup>740</sup> Robinson 1959, 31.

<sup>741</sup> Dündar 2006, 45; Saraçoğlu 2011, 6.

YR 6/4) açık kıvılkahve, (Grey 1/3) çok koyu gri, (5 YR 5/6) sarımsı kıvırmızı, (2,5 YR 6/6) açık kıvırmızı, (5 YR 7/6) kıvırmızımsı sarı, (10 R 5/6) kıvırmızı, (Grey 1 5/1) gri, (10 R 6/6) açık kıvırmızı tonları arasında deęişmektedir. Astar renkleri (5 YR 4/1) koyu gri, (5 YR 6/4) açık kıvılkahve, (5 YR 6/4) açık kıvılkahve tonlarında deęişiklik göstermektedir. Üzerlerinde üst bölüme uygulanmış açık kıvırmızı ya da koyu gri astar boyanın akıntılar izlenir. *Unguentarium*ların yükseklikleri 6 cm. ile 15.9 cm. arasında, tabana çapı 1.1 cm ile 3.7 cm. arasında, gövde çapı 3.8 cm. ile 5 cm. arasında ve cidar ise 0.4 cm. ile 1 cm. arasında deęişiklik göstermektedir.

Benzer örneklere Atina<sup>742</sup>, Laodikeia<sup>743</sup>, Magnesia ad Meandrum<sup>744</sup>, Patara<sup>745</sup>, Perge<sup>746</sup> ve Side<sup>747</sup>, de rastlanmıştır. Atina örnekleri M.S. 5. ve 7.yüzyıllar arasına<sup>748</sup>, Laodikeia örnekleri, monogram damgalı *unguentarium*lar grubu altında incelenmiş, M.S. 4. yüzyılın 2. yarısı ile erken 5. yüzyıl arasına tarihlenmiştir<sup>749</sup>. Patara örnekleri, Geç Roma ve Erken Byzans Dönemi altında incelenmiş, M.S. 6. ve 7. yüzyıl arası önerilmiştir<sup>750</sup>. Perge örnekleri M.S. 500/550-650 yıllarına<sup>751</sup>, Side örnekleri ise M.S. 5. ve 6. yüzyıllara tarihlenmiştir<sup>752</sup>. Payandalı Sarnıç'ta benzer form özellikleri gösteren bu tipteki parçalar dięer yerleşimlerde bulunan örnekler de göz önüne alınarak, yaklaşık olarak M.S. 6. Yüzyıl ile M.S. 7.yüzyıl arasına tarihlenebilir.

<sup>742</sup> Robinson 1959, lev. 34, M369.

<sup>743</sup> Duman - Şimşek 2007; 307, res.20-21, no.1-2,4,6.

<sup>744</sup> Vapur 2001b, çiz.34, no.160-163. Magnesia örnekleri, iki farklı formda 5 örnek ele geçirilmiştir. 162 no'lu buluntu "Form 2" içine dahil edilmiştir.

<sup>745</sup> Dünder 2006, lev.XXXIV, no.U195, 202.

<sup>746</sup> Fırat 1999, lev.202-204, no.892-893, 896, 898, 904-906.

<sup>747</sup> Fırat - Özhanlı 2011, 15-16, 20-23 no.2, 16, 21, 24, 28, 32-34.

<sup>748</sup> Robinson 1959, 118.

<sup>749</sup> Duman - Şimşek 2007, 292.

<sup>750</sup> Dünder 2006, 53.

<sup>751</sup> Fırat 1999, 92.

<sup>752</sup> Fırat - Özhanlı 2011, 13.

## SONUÇ VE ÖNERİLER

“Alabanda Payandalı Sarnıç Yapısı'nın Hellenistik ve Roma Dönemi Seramikleri” isimli Yüksek Lisans tez çalışmasında Payandalı Sarnıç Yapısı'nda 2013 yılında gerçekleştirilen kazı çalışmaları sırasında bulunan seramik örnekleri incelenmiştir. Hellenistik ve Roma Dönemleri'ne tarihlendiği tespit edilen 149 örnek tez çalışması kapsamına dahil edilmiştir. Söz konusu çalışmada Alabanda Payandalı Sarnıç Seramiği “Hellenistik Dönem Seramiği ile Roma Dönem Seramiği” olmak üzere iki grup altında toplanmıştır.

Alabanda Hellenistik Dönem Seramik grubunda yer alan eserler M.Ö. 3. ve 2. yüzyıla tarihlenen seramiklerden oluşurken, Hellenistik Dönem Seramik grubu ise, kaseler ve tabaklar olmak üzere iki ana formdan oluşmaktadır. Kase grubunda Kat. No. 1-2 örnekleri M.Ö. 2. yüzyıla tarihlenen ve hemen hemen bütün kazı alanlarında, özellikle de Doğu Akdeniz'de sıklıkla karşımıza çıkan **İçe Çekik Ağızlı Kaplar**'dır. Bu kapların paralel örneklerine Yukarı Ova ile Menekşe Çatağı'nda rastlanmıştır. Tabak grubunda Kat. No. 3-4 örnekleri M.Ö. 4. yüzyılın başlarında Hellenistik Dönem içerisinde geniş ağızlı **Yuvarlatılmış Ağız Kenarlı Tabaklar**'ın çok popüler olduğu bilinmektedir. Atina'da M.Ö. 350'den önce üretilmiş ve çok geniş alana ihraç edilmiş olan tabak örneklerinin paralellerine Yukarı Ova'da rastlanmış ve bu tabaklar M.Ö. 3. yüzyılın 2. yarısına tarihlendirilmiştir. Kat. No. 5 **Balık Tabacağı**'nın, siyah firnisli olarak üretimi çok yaygındır. M.Ö. 5. yüzyılın sonlarından ( M.Ö. 425-400 ) repertuara giren bu form Hellenistik Dönem'de yaygın bir şekilde kullanılmıştır. Siyah firnisli örnekler, M.Ö. 5. yüzyıldan hemen önce üretilmeye başlanmıştır. Örneğimizin benzerlerine Yukarı Ova, Menekşe Çatağı ve Palestinian'da rastlanmış ve M.Ö. 2. yüzyıla tarihlendirilmiştir. Kat. No. 6 örneğinin ise, formu belirlenememiştir. Örnek **Diğer Form** başlığı altında değerlendirilmiş ve benzer örneği ışığında M.Ö. 2. yüzyıla tarihlendirilmiştir.

Alabanda Roma Dönem Seramiği grubunda yer alan seramikler ise, ince seramik ve kullanım seramiği formlarından oluşmaktadır. İnce seramik grubu içinde incelenen Kırmızı Astarlı kaplar ithal olup kentin dış ilişkilerini göstermesi açısından oldukça önemlidir. İnce seramiğin ilk grubunu Anadolu'da üretim yerleri bulunan **Doğu**

**Sigillataları B** grubu oluşturur. Kat. No. 7-9 örneklerinin benzerlerine yoğun olarak Ephesos ve Atina'da rastlanmış ve eserler M. S. 2. yüzyıla tarihlendirilmiştir.

Kırmızı Astarlı kaplar ithal olup kentin dış ilişkilerini göstermesi açısından oldukça önemlidir. Ayrıca söz konusu seramikler özellikle sahip oldukları astar ve işçilikleri ile kaliteli mal düzeyinde olduğu tespit edilmiştir. Seramik grupları içinde erken örnekler olmakla birlikte, seramikler genel olarak Geç Roma Dönemi'ne tarihlendirilmektedir. Bu gruplar içinde çanak, kase ve tabak formları bulunmaktadır. Özellikle çanak formu yoğunluktadır.

Roma Kırmızı Astarlı kaplar grubu, Afrika Kırmızı Astarlıları, Phokaia Kırmızı Astarlıları, Mısır Kırmızı Astarlıları ve Kıbrıs Kırmızı Astarlıları olmak üzere dört ana gruba ayrılmıştır. Payandalı Sarnıç kazısında en fazla bulunan seramik grubu Afrika Kırmızı Astarlıları'dır. Grupta toplam 35 adet kase formu veren parça, 27 adet çanak ve bir adet tabak formu veren parça bulunmaktadır. M. S. 4. ve 7. yüzyıllar arasında Kuzey Afrika'da, özellikle Tunus'ta üretilmiş ve bütün Akdeniz dünyasına ihraç edilmiş olan **Afrika Kırmızı Astarlıları** (Kat. No. 10-72), Alabanda Payandalı Sarnıç kazısında Hayes Form 3, 5, 6, 8, 9, 17, 18, 27, 61, 80, 81, 85, 86, 87, 91, 93, 97, 99, 103, 106 ve 106'a ait parçalar bulunmuştur. Paralel örneklerine yoğun olarak Kelenderis ve Tarsus'ta rastlanmış olup, eserler M.S. 5. ve 7. yüzyıllar arasına tarihlendirilmiştir.

Doğu Akdeniz'de M.S. 5. yüzyıldan 7. yüzyıla kadar yaygın olarak görülen **Phokaia Kırmızı Astarlıları** (Kat. No. 73-98) Kuzey Ege'de üretilmiştir. Afrika Kırmızı Astarlıları seramiklerin en büyük rakibidir. Grupta toplam 25 adet kase formu veren parça ve bir adet tabak formu veren parça bulunmaktadır. Afrika Kırmızı Astarlıları seramiklerinden sonra ele geçen ikinci yoğun grubu oluşturmaktadır. Alabanda Payandalı Sarnıç kazısında Hayes Form 1, 3 ve 8'e ait parçalar bulunmuştur. Paralel örneklerine yoğun olarak Magesia ad Meandrum ve Tarsus'ta rastlanmıştır ve eserler M.S. 5. yüzyıla tarihlendirilmiştir.

M.S. 4. yüzyıldan 7. yüzyıla kadar Doğu Akdeniz'de yaygın olarak görülen bu kaplar Akdeniz Havzasında sevilerek kullanılmıştır. Kıbrıs Adası'nda üretildiği düşünülen **Kıbrıs Kırmızı Astarlıları** (Kat. No. 99) Alabanda Payandalı Sarnıç

kazısında bir adet kase formu veren parça ele geçirilmiştir. Parça Hayes Form 2 ile benzer özellik göstermektedir. Paralel örneklerine Kelenderis ve Tarsus'ta rastlanmış olup, eserler M.S. 5. ve 6. yüzyıllar arasına tarihlendirilmiştir.

M.S. 4. yüzyılda Mısır ve ona komşu olan bölgelerde ortaya çıkmış olan **Mısır Kırmızı Astarlıları** (Kat. No. 100-101) Alabanda Payandalı Sarnıç kazısında iki adet tabak formu veren parça ele geçirilmiştir. Parça Hayes Form H-I ile benzer özellik göstermektedir. Paralel örneklerine rastlanmamış; fakat Hayes formu ile benzerlik gösterdiği için parçalar M.S. 5. yüzyılın 2. yarısına tarihlendirilmiştir.

Kullanım Seramikleri grubunda toplam 48 adet eser bulunmaktadır. Bu grup, *Amphoralar, Ampulla, Bardaklar, Çömlekler, Fincanlar, Güveçler, Kandiller, Kapaklar, Lekaneler, Testiler ve Unguentariumlar* olmak üzere 11 alt forma ayrılarak incelenmiştir.

**Amphora (Kat. No. 102-104)** sınıflandırılmasında S.j. Keay'in tipolojisine uygun tek örnek bulunmaktadır. Tezde ele alınan *amphoralar* 3 form altında incelenmiştir. Bunlar, LR 1 *Amphorası*, Sivri Dipli *Amphora*'dır. Ancak Kat. No. 126 buluntusunun formu belirlenememiştir. LR 1 *amphoralarının* genelde zeytinyağı taşıdıkları önerilir; fakat bunun yanında şarap da taşıdıkları bilinmektedir. Elimizdeki örnek "Keay form LIII" ile yakınlık göstermektedir. Benzer örneklere Perge ve Tralleis kazılarında rastlanmış ve örnekler M.S. 5. ve 7. yüzyıl arasına tarihlenmiştir. Sivri Dipli *Amphora*'nın benzerlerine Magnesia ad Meandrum'un Theatron'da ve Perge'de rastlanmış olup, örneklere M.S. 2. ve 3. yüzyıl arasına tarihlenmiştir. Formu belirlenemeyen parçanın benzerlerine Tralleis ve Perge'de rastlanmış, eserler tarihlenememiştir.

**Ampulla (Kat. No. 105-106)** Hristiyanlık dininde içine kutsal yağın konulduğu, dar ağızlı ve boyunlu, kulplu, matara biçimindeki kaplar olarak bilinen *ampullalar* tez kapsamında iki adeti kataloga dahil edilmiştir. Figürlü *Ampullalar* olarak tek form altında toplanmıştır. Buluntuların form benzerlerine Laodikeia'da rastlanmış; fakat bu eserlerin tarihlemesi yapılamamıştır.

**Bardak (Kat. No. 107-110)** Sıvı içeceklerin tüketiminde kullanılan bardaklardan dört adeti kataloğa alınmıştır. İki form altında toplanan parçaların Kat. No. 110 eser içe dönük yuvarlak ağızlı, Kat. No. 111-113 eserlerise dışa dönük ağızlıdır. Parçaların paralel örneklerine yoğun olarak Demre, Perge, Hadrianopolis ve Stobi kazılarında rastlanmıştır ve M.S. 1. yüzyıla tarihlenmiştir.

**Çömlek (Kat. No. 111-115)** Roma döneminde değişik biçimleriyle rastlanılan çömleklere Alabanda Payandalı Sarnıç kazısında beş adet parça kataloga dahil edilmiştir. Tek form altında toplanan eserlerin paralel örneklerine Kelenderis, Magnesia ad Meandrum, Phokaia, Knossos ve Atina Agorası'nda rastlanmıştır olup, eserler M.S.6. ve 7. yüzyıllar arasına tarihlenmiştir.

**Fincan (Kat. No. 116-117)** tek form altında incelenmiştir. Stobi ve Hadrianopolis'te rastlanılan örnekler M.Ö. 1. yüzyılın ortalarına, Atina Agorası'nda rastlanılan benzer örnekler ile M.S. 6. yüzyıla tarihlenmiştir.

**Güveç (Kat. No. 118-120)** Hellenistik Dönem içinde şekillenen *lopas* formu olasılıkla Roma dönemi güveç geleneğinin temelini oluşturmuştur. Güveç kullanım amacıyla üretilmiş ve konut alanlarında çok sık karşılaştığımız kap formlarından biridir. İnce seramik grubunda olduğu gibi formları kısa zaman dilimleri içine tarihlenmemektedir. Alabanda Payandalı Sarnıç kazısında üç adet parça kataloga dahil edilmiştir. İki form altında toplanan parçaların paralel örneklerine yoğun olarak Patara ve Kelenderis kazılarında rastlanmıştır ve eserler M.S. 3. yüzyıla tarihlenmiştir.

**Kandil (Kat. No. 121-126)** İnsanların çağlar boyunca yaşadıkları, çalıştıkları, ibadet ettikleri mekanları aydınlatmak için kullandıkları ilk araçlardan birisi kandildir. Tez kapsamına dahil edilen kandiller D. M. Bailey'in kitabı esas alınarak belirlenmiş üç form bulunmaktadır. Form 1 Asia-Ephesos tipi kendi içinde Broneer Type XXIX-3. grup Kandilleri ile Broneer Type XXIX-4. grup kandilleri olmak üzere iki alt gruptan oluşmaktadır. D. M. Bailey'in Asia üretimi Broneer Tip XXIX-3. grup kandillerine verdiği bu grubu M.S. 6. ve 7. yüzyıl aralarına tarihlenmiştir. Asya üretimi Broneer Tip XXIX-4. grup kandillerine verdiği bu grubu paralel örneklerde göz öne alınarak M.S. 6. ve 7. yüzyıl aralarına tarihlendirmeyi uygun görmekteyiz. Form 2, yuvarlak burunlu

kandiller Broneer Tip XXV ile yakınlık gösteren grubun bezerlerine Atina Agorası'nda ve Cosa'da rastlanmıştır. Bu örnekler M.S. 2. yüzyılın ilk yarısına tarihlenmiştir. Form 3, kısa burunlu kandiller ise Loeschcke Tip VIII ile uyumludur, benzer örneklerine Atina Agorası'nda ve Kyzikos'ta rastlanmıştır. Örnekleri M.S. 2. yüzyıl sonları, M.S. 3.yüzyıl başlarına tarihlendirilmiştir.

**Kapak (Kat. No. 127-131)** Geç Roma Dönemi'ne tarihlenmiştir. Tipolojik olarak iki sınıfa ayrılmıştır. Form 1'e dört adet düz gövdeli kapak parçası dahil edilmiştir. Benzer örneklerine Magnesia ad Meandrum, Patara ve Sagalassos da rastlanmış olup, örnekler M.S. 7. yüzyıla tarihlendirilmiştir. Kat. No. 135 örneğinde kapağın üst kısmında rozet bezemeleri bulunmaktadır. Form 2'ye tıkaç dahil edilmiştir. Yakın benzeri Anamur'da tespit edilmiştir. Benzer örneklerine ise, Atina Agorası ile Kelenderis'te rastlanmış ve örnekler M.S. 7. yüzyıla tarihlendirilmiştir.

**Lekane (Kat. No. 132-135)** özellikle hamur ve peynir hazırlamada kullanılan lekaneler düztabanlı, gövdeye doğru genişleyen formdadır. İki form altında incelenmiş, benzer örneklere yoğun olarak Perge'de rastlanmış olup, eserler M.S. 6. ve 7. yüzyıllar arasına tarihlenmiştir.

**Testi (Kat. No. 136-139)** günlük kullanım amacıyla üretildikleri için ince işçilik göstermezler. Alabanda Payandalı Sarnıç kazısında dört adet testi formu veren parça kataloğa dahil edilmiştir. Her form birbirinde farklı özellik göstermektedir. Paralel örnekler Perge ve Magesia ad Meandrum kazılarında rastlanmıştır. Erken örnekler de bulunmakla birlikte genel olarak eserler M.S. 5. yüzyıla tarihlenmiştir.

**Unguentarium (Kat. No. 140-149)** erken dönemlerde neredeyse bodur *lekythos*ların bir takipçisi gibi algılanabilecek form özelliği gösteren bu kapların *lekythos*ların yerini aldığı genellikle kabul edilmektedir. Söz konusu *unguentarium*lar iki formda incelemiştir. Form 1 torba gövdeli *unguentarium*lar (Kat. No. 140), Form 2 düz dipli *unguentarium*lar (Kat. No. 141-149), bezemesiz olan *unguentarium*ların bazılarının gövdelerinin üzerinde, dip kısmına doğru, kap pişmeden önce yapılan küçük, yuvarlak, dörtgen biçimli damga bulunmaktadır. *Unguentarium*lar genellikle M.S. 5. ve 7. yüzyıllar arasına tarihlenir. Kat. No.140 eserinin benzer örneklerine Atina, Patara,

Stobi ve Tralleis'te rastlanmış olup, eser M.S. 1. yüzyıl ile M.S. 2. yüzyıla tarihlenmiştir. Kat. No. 141-149 paralel örneklerine Atina, Laodikeia, Magnesia ad Meandrum, Patara, Perge ve Side'de rastlanmış ve örnekler M.S. 6. yüzyıl ile M.S. 7. yüzyıl arasına tarihlendirilmiştir. Roma Dönemi *unguentarium*ların, kutsal su ya da yağ taşımak ve dini törenlerde kullanmak üzere üretildiği düşünülmektedir.

Tez kapsamındaki malzemeler geniş zaman dilimlerine sahip olduğundan eserlerin detaylı tanımlarına öncelik verilmiştir. Bu seramikler form ve üretim yerlerine göre değerlendirilmiş ve tarihlendirmeleri benzerlerine göre yapılmıştır. Payandalı Sarnıç'ın bu uzun süreli kullanımı, bulunan seramiklerin değerlendirilmesini zorlaştırmıştır. Ele geçen seramiklerin incelenmesiyle en erken tarihli seramik grubunun M.Ö. 3. yüzyıla ait olduğu görülmüştür fakat M.S. 5. ve 7. yüzyılla beraber seramik yoğunluğunun fazlaştığı anlaşılmıştır. Bu durum özellikle Roma Dönemi için grup ve form çeşitliliği sağlamıştır. Seramik buluntularının yoğunluğuna göre Payandalı Sarnıç'ın son kullanımı M.S. 5. ve 7. yüzyıllar arasında olduğu tespit edilmiştir. M.Ö. 3. yüzyıl ile M.S. 7. yüzyıllar arasına tarihlediğimiz bu seramikler kentin üretimi değildir.

Sarnıçtan çıkan buluntular arasında Hellenistik Dönem'e ait seramiklerin sınırlı sayıda küçük boyutlu kaplar içinde yer alan kase ve tabakların oluşturduğu görülmüştür. Hellenistik Dönem'e ait ayrıca az miktarda eser bulunmasına rağmen Roma Dönemi'ne ait seramiklerle birlikte bulunması bize eserlerin dağınık halde ele geçtiğini göstermektedir.

Seramiğin verdiği bilgilere göre önemli bir Karia yerleşimi olan kentin Helenistik Dönem ve Roma İmparatorluk döneminde yerleşim görmüş bir merkez olduğu anlaşılmaktadır. Alabanda'nın konumunun antik çağlarda oldukça önemli olduğunu Lykia'dan başlayıp Ionia içlerine kadar uzanan, trafiği yoğun, ticaret yolu üzerinde bulunduğu kaynaklardan bilinmektedir. Payandalı Sarnıç'ta ele geçen seramik buluntularının, Batı ve Güney Anadolu'daki merkezlere ait seramik buluntularıyla hamur, astar ve tipolojik özellikleri bakımından benzerlik göstermesi bunun bir sonucudur. Böylece bu durum kentin Roma Dönemi'nde, Hellenistik Dönem'e göre ticarete daha aktif olduğunu göstermektedir.



Payandalı Sarnıç kazısında Hellenistik ve Roma Dönemleri'ne tarihlendiği tespit edilen 149 adet örneğin 92 adetinin Kırmızı Astarlılar grubuna ait olduğu görülmüştür. Ele geçen seramiklerde kıyaslama yapıldığında tüm malzeme içerisinde küçük boyutlu kapların yoğunluğu, büyük boyutlu kaplara göre oldukça fazla sayıda olduğu anlaşılmaktadır. Bu seramik buluntularının 61 adeti kase formu vermekte ve formların ağız çapları genel olarak 7 ile 30 cm. arasında değişiklik göstermektedir. Seramiklerin hamurlarında katkı maddesi olarak kireç, kum ve mika bulunmaktadır. Orta sertlikte ve gözeneksiz dokuya sahip olan seramiklerin astarları ise genellikle kırmızı tonlarındadır. Bezemeli seramikler diğer seramiklere oranla oldukça az sayıdadır. Ele geçen seramiklerde genellikle görülen bezeme motifleri damla, dalga, rulet ve kabartma şeklindedir.

Sonuç olarak, Alabanda antik kenti Payandalı Sarnıç kazısından ele geçen seramikler, hem tarihlendirme hususunda hem de bölgeye yakın merkezlerle olan bağlantıların ortaya çıkarılması aşamasında önemli veriler sunmuştur. Bu veriler ışığında Alabanda'nın Hellenistik ve Roma Dönemi içerisinde yerleşim gördüğü, bu süreç içerisinde de özellikle *Kelenderis*, *Magesia ad Meandrum*, *Patara*, *Perge* ve *Tarsus* yerleşimleri ile bağlantıların bulunduğu tespit edilmiştir. Bu çalışma, Alabanda antik kenti ve Payandalı Sarnıç seramikleri üzerine temellendirilmiş ilk çalışma olması sebebiyle, daha sonra yapılması muhtemel çalışmalara da bilimsel bir kaynak olacaktır. Tüm bunlarla birlikte Alabanda Payandalı Sarnıç Yapısı Seramikleri, bölgede yapılacak olan arkeolojik çalışmalara ışık tutabilecek bilimsel niteliğe sahiptir.

## KATALOG

### Alabanda Hellenistik Dönem Seramiği

#### Kaseler

##### Form 1

Kat. No : 1 Levha No : VI Resim : 11

Adı/Formu :Kase

Buluntu Yeri :Payandalı Sarnıç

Ölçüleri :Yükseklik : 4 cm Ağız Çapı : 24 cm

Taban Çapı : - Cidar : 0.6 cm

Hamur Rengi :10YR 7/3 Çok Açık Kahve

Astar Rengi : (Dış) Ağız ve dudak kısmı 2,5 YR 5/6 Kırmızı, (İç) Ağız ve dudak kısmı 2,5 YR 5/6 Kırmızı

Tanım : Kenar-gövde profili veren parça; az miktarda mika ve çok az miktarda kireç katkılı; gözeneksiz, sıkı killi. Dış yüzü ağız kenarın-da açık kahverengi tonlarında firnisli.

Benzeri : Özdemir 2008, 95, no.33; Gürler 1994, 15, çiz.7, no.24; Turan 2006, 43, lev.1, no.2; Zoroğlu 2007, 21, çiz.7, no.7; Körsulu 2014, 94, fig.9a; Duman 2010, 62, lev.XI, no.A77, Bilgin 2004, 61, çiz.12, no.5 ;

Tarih : M.Ö. 3. yüzyıl.

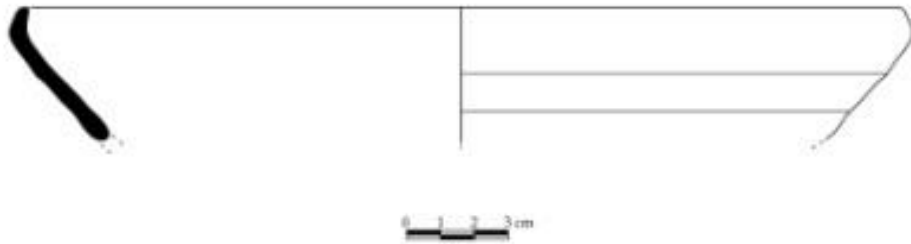

Kat. No :2 Levha No : VI Resim : 12

Adı/Formu : Kase

Buluntu Yeri :Payandalı Sarnıç

Ölçüleri :Yükseklik : 2.4 cm Ağız Çapı : 7 cm  
Cidar : 0.4 cm.

Hamur Rengi :7,5 YR 7/6 Kırmızımsı Sarı.

Astar Rengi :2,5 YR 2.5 / 0 Siyah.

Tanım :Kenar-gövde parçası; konik gövdeli tip içe çekik ağızlı; dudak kenarında kalın, gövdeye geçişte ince, kaideye doğru tekrar kalınlaşan kademeligeçişli bir cidar yapısına sahip; gözeneksiz,sıkı killi, az miktarda mika katkılı, mat astarlı.

Benzeri :Özdemir 2008, 95, no.33; Lapp 1961, 201, no.F; Körsulu 2006, 108, no.47, lev.47; Çelik 2007, çiz.11, lev.3,no.18; Gürler 1994, 13, çiz.5, no.6; Jones 1950, 150, no.8; Dallık 2009, 48, lev.32, no.115; Sparkes-Talcott 1970, 387, pl.34, no.949, Thompson 1934, 30, fig.117, no.D9;

Tarih :M.Ö. 3. yüzyıl – M.Ö. 2. yüzyıl.



## Tabaklar

### Form 1

Kat. No : 3 Levha No : VI Resim : 13

Adı/Formu : Kase

Buluntu Yeri : Payandalı Sarnıç

Ölçüleri : Yükseklik : 4.7 cm Ağız Çapı : 11.5 cm

Taban Çapı : - Cidar : 0.3 cm

Hamur Rengi : 7/5 YR 8/3 Pembe

Astar Rengi : 5 YR 5/6 Sarımsı Kırmızı

Tanım : Kenar-gövde profili veren parça; sıkı dokulu hamur, yoğun mika katkılı, az miktarda siyah kum. Astar içte ve dışta ağız kenarından gövdenin yarısına kadar inmekte, gövde üzerinde alt alta çentik şeklinde kabartma süsleme dizileri.

Benzeri : Edwards 1975, 36-37, lev.4, res.105.

Tarih : M.Ö.2. yüzyıl ortaları.

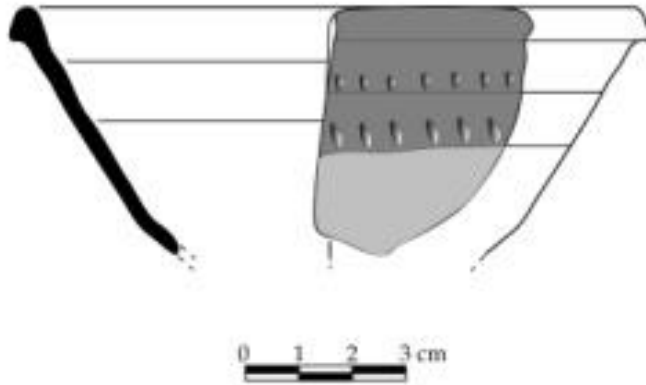

Kat. No : 4 Levha No : VI Resim : 14

Adı/Formu : Tabak

Buluntu Yeri : Payandalı Sarnıç

Ölçüleri : Yükseklik : 4.8 cm Ağız Çapı : 19 cm

Taban Çapı : - Cidar : 0.6 cm

Hamur Rengi : 7,5 YR 7/6 Kırmızımsı Sarı

Astar Rengi : (Dış) Ağız kenarından dudak altına kadar 1 YR 5/8 Kırmızı (İç) Ağız kenarından dudak altına kadar 10 YR 5/8 Kırmızı

Tanım : Kenar-gövde profili veren parça; mika katkılı olup, gözeneksiz, sıkı killi. Ağız kenarı astarlanmış mat pürüzlü yüzey.

Benzeri : Edwards 1975, 36-37, lev.4, res.104; Körsulu 2006,45-46, lev.91,no.91.

Tarih : M.Ö.2.yüzyıl.

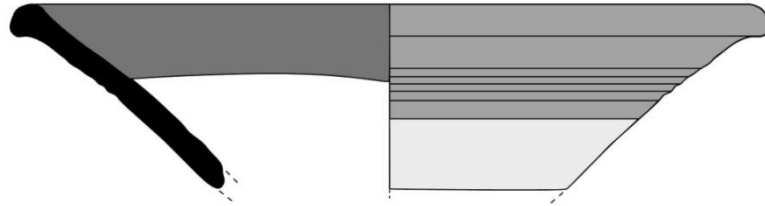

0 1 2 3 cm

**Form 2**

Kat. No : 5 Levha No : VII Resim : 15

Adı/Formu : Kase

Buluntu Yeri : Payandalı Sarnıç

Ölçüleri : Yükseklik : 2.1 cm Ağız Çapı : 11 cm

Cidar : 0.4 cm

Hamur Rengi : 10 YR 7/4 Çok Açık Kahve

Astar Rengi : 2,5 /1 Siyah

Tanım : Kenar-gövde parçası; düz ağız kenarlı. Düzleştirilmiş ağız kenarının bitiminde dudak, hafif bir şekilde kaideye doğru sarkıktır. Ağızdan üst gövdeye geçişte, üzerinde iki yiv bulunmaktadır. Az miktarda mika katkılı, yer yer dökülmüş mat astarlı.

Benzeri : Özdemir 2008, 133, şek. 57, no.57; Lapp 1961, 206, no.h; Turan 2006,75, lev.26, no.145.

Tarih : M.Ö. 2. yüzyıl.

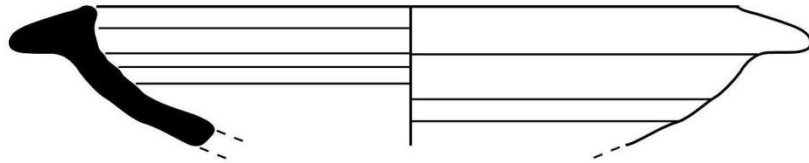

0 1 2 3 cm

**Diğer Form****Form 1**

Kat. No : 6 Levha No : VI Resim : 13

Adı/Formu : ?

Buluntu Yeri : Payandalı Sarnıç

Ölçüleri : Yükseklik : 4.2 cm Ağız Çapı : 13 cm

Cidar : 0.3 cm

Hamur Rengi : 5 YR 7/6 Sarımsı kırmızı

Astar Rengi : 2,5 YR 5/8 Kırmızı

Tanım : Kenar-ağız parçası; astar ağız ve boyun kısmında, gövde astarsız. Sıkı killi, az mika katkılı, mat astarlı.

Benzeri :Bailey 1993, 238, fig.11, no.123.

Tarih :M.Ö. 2. yüzyılın ilk yarısı.

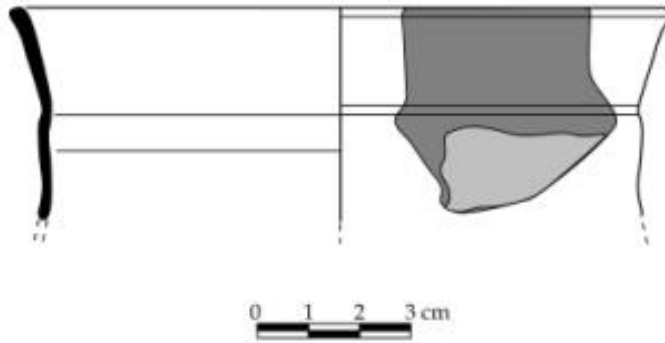

## Alabanda Roma Dönemi Seramiği

### Doğu Sigillataları B

#### Form 1

Kat. No : 7 Levha No : VIII Resim : 17

Adı/Formu : Fincan

Buluntu Yeri : Payandalı Sarnıç

Ölçüleri : Yükseklik : 2.3 cm Ağız Çapı : -  
Cidar : 0.4 cm Taban Çapı : 5 cm

Hamur Rengi : 2,5 YR 6/8 Açık Kırmızı

Astar Rengi : 10 R 4/8 Kırmızı

Tanım : Kaide parçası. Yoğun mika katkılı olup, parlak astarlı.

Benzeri : Hayes 2008, fig.9, pl.8, no.236.

Tarih : M.S. 1. yüzyılın ortaları.

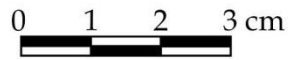
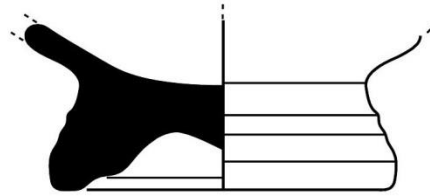



**Form 2**

Kat. No : 8 Levha No : VIII Resim : 18

Adı/Formu : Tabak

Buluntu Yeri : Payandalı Sarnıç

Ölçüleri : Yükseklik : 1.9 cm Ağız Çapı : 14 cm

Cidar : 0.5 cm Taban Çapı : -

Hamur Rengi : 2.5 YR 6/8 Açık Kırmızı

Astar Rengi : 10 R 4/8 Kırmızı

Tanım : Kenar-ağız parçası. Dudak kısmı rulet bezemeli. Az miktarda mika katkılı, parlak astarlı.

Benzer : Robinson 1959, 88: lev. 61/M31; Gassner 1997, lev.43/511; Hayes 1985, 69, lev. XV/15.

Tarih :M.S. 1. yüzyıl sonları – M.S. 2. yüzyıl ortaları.

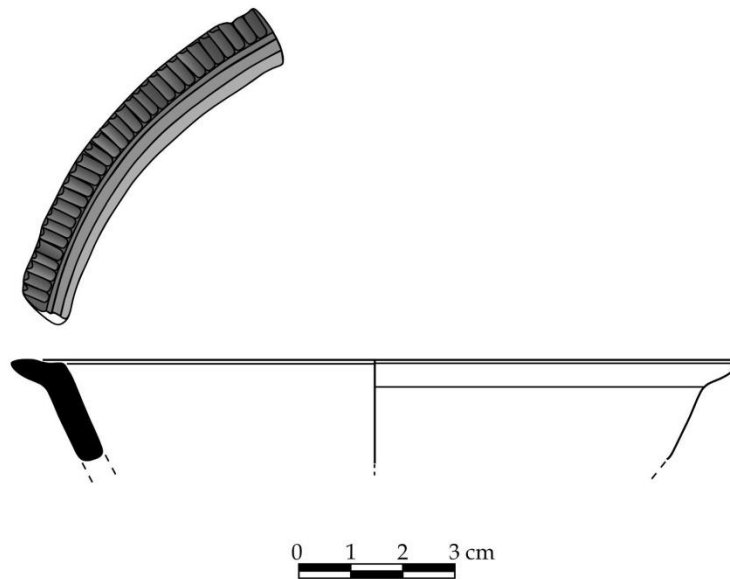

**Form 3**

Kat. No : 9 Levha No : VIII Resim : 19

Adı/Formu : Tabak

Buluntu Yeri : Payandalı Sarnıç

Ölçüleri :Yükseklik : 2.8 cm Ağız Çapı : 18 cm

Taban Çapı : - Cidar : 0.4 cm

Hamur Rengi : 2,5 YR 6/6 Açık Kırmızı

Astar Rengi : 2,5 YR 5/8 Kırmızı

Tanım : Kenar-gövde parçası; mika katkılı olup, sıkı killi yüzeyi pürüzsüz ve mat astarlı.

Benzeri : Hayes 2008, 31, fig.12, no.366; Tekkök- Biçken 1996, 100, fig. 55, no D11; Anderson- Stojanovic 1992, pl.36, no.310; Williams-Zervos 1983, 21, fig.9, no. 57; Hayes 1983, 118, fig.4, no.32; Pülz 1985, 85, fig.4, no.37 Akyürek 1992, 131, fig.4, no. 13; Zelle 1997, 51, fig.4, no.89a; Winterme-yer 1980, 138, fig.93; Gassner 1997, 132, lev.43, no.509; Williams 1989, 20, fig.7, no.107.

Tarih : M.S. 2.yüzyıl.

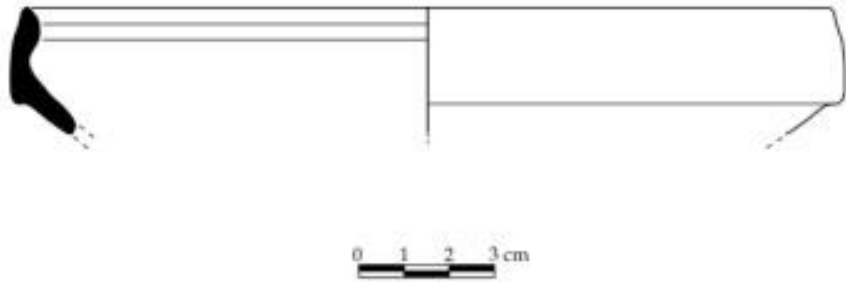

## Roma Kırmızı Astarlı Seramikler

### Afrika Kırmızı Astarlıları

#### Form 1

Kat. No : 10 Levha No : IX Resim : 20

Adı/Formu : Kase

Buluntu Yeri : Payandalı Sarnıç

Ölçüleri :Yükseklik : 3.3 cm Ağız Çapı : -  
Taban Çapı : 14 cm Cidar :0.7 cm

Hamur Rengi :7,5 YR 7/6 Kırmızımsı Sarı

Astar Rengi : 10 R 4/8 Kırmızı

Tanım : Kaide ve gövde geçişine ait parça. Orta kalınlıkta mat astarlı. Kireç, çok az mika ve iri kum katkılı, sıkı killi.

Benzeri : Hayes 1972, fig.2, form.3, no.88C.

Tarih : M.S.2.yüzyılın ortaları.

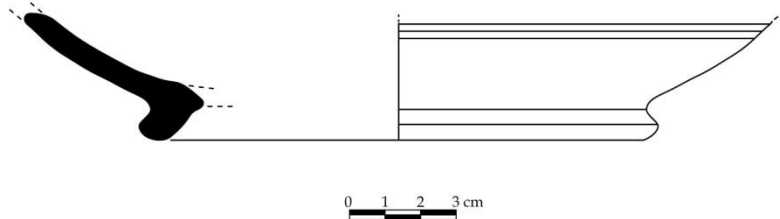

**Form 2**

Kat. No : 11 Levha No : IX Resim : 21

Adı/Formu : Çanak

Buluntu Yeri : Payandalı Sarnıç

Ölçüleri : Yükseklik : 3.8 cm Ağız Çapı : 29 cm

Taban Çapı : - Cidar : 0.6 cm

Hamur Rengi : 5 YR 7/6 Kırmızımsı Sarı

Astar Rengi : 10 R 5/6 Kırmızı

Tanım : Kenar-gövde profili veren parça. Orta ve mat astarlı. Kireç, mikave az kum katkılı olup, gözeneksiz, sıkı killi.

Benzeri : Hayes 1972,28, fig.3,form 5,no.1A.

Tarih : M.S.2.yüzyıl ortaları.

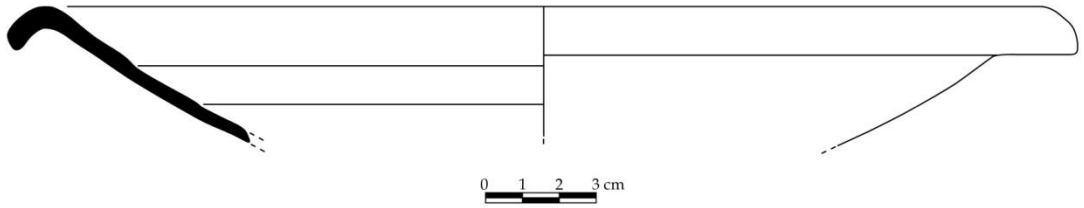

**Form 3**

Kat. No : 12 Levha No : IX Resim : 22

Adı/Formu : Kase

Buluntu Yeri : Payandalı Sarnıç

Ölçüleri : Yükseklik : 4.3 cm Ağız Çapı : 19 cm

Taban Çapı : - Cidar : 0.5 cm

Hamur Rengi : 2,5 YR 6/6 Açık Kırmızı

Astar Rengi : 10 R 4/6 Kırmızı

Tanım : Kenar-gövde profili veren parça. Orta kalınlıkta ve mat astarlı.Yoğun miktarda kireç, çok az mika ve kum katkılı, ince taneli, orta sertlikte, gözeneksiz ve sıkı dokulu.

Benzeri : Hayes 1972, 28, fig.3,form.6, no.41B.

Tarih : M.S. 2.yüzyılın sonları.

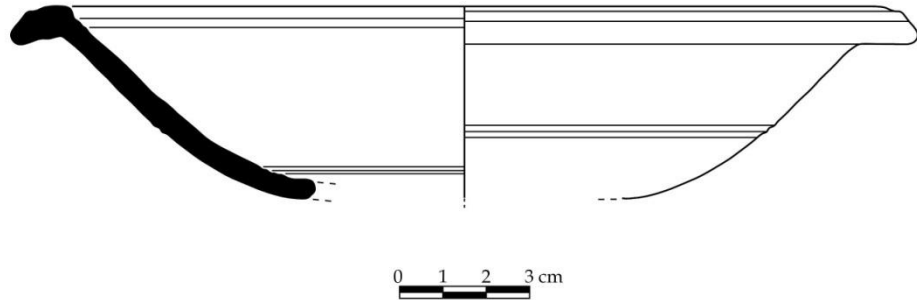

**Form 4**

Kat. No : 13 Levha No : X Resim : 23

Adı/Formu : Çanak

Buluntu Yeri : Payandalı Sarnıç

Ölçüleri : Yükseklik : 7.1 cm Ağız Çapı : 30.6 cm  
Taban Çapı : 8 cm Cidar : 0.6 cm

Hamur Rengi : 5 YR 6/6 Kırmızımsı Sarı

Astar Rengi : (Dış) 10 R 5/6 Kırmızı, (İç) 10 R 5/6 Kırmızı

Tanım : Kenar-gövde profili veren parça. İnce ve mat astarlı. Az ve küçük kireç, mika ve kum katkılı, ince taneli ve gözeneksiz sıkı killi bir dokulu

Benzeri : Hayes 1972, fig.4, form 8, no.4B.

Tarih : M.S.2. yüzyılın II. yarısı.

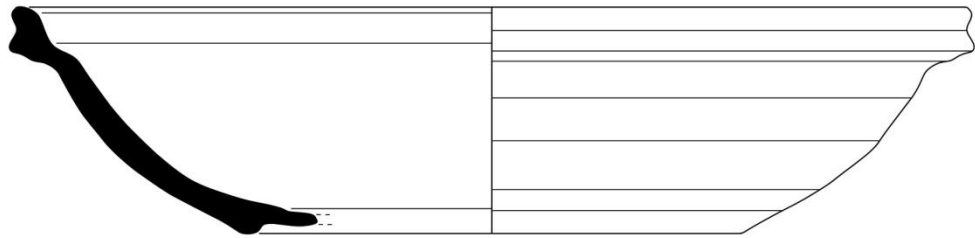

0 1 2 3 cm

Kat. No : 14 Levha No : X Resim : 24  
Adı/Formu : Çanak  
Buluntu Yeri : Payandalı Sarnıç  
Ölçüleri : Yükseklik :2.9 cm Ağız Çapı : 26 cm  
Taban Çapı : - Cidar : 0.6 cm  
Hamur Rengi : 5 YR 7/6 Kırmızımsı Sarı  
Astar Rengi : 2,5 YR 4/8 Kırmızı  
Tanım : Kenar-gövde profili veren parça. Orta kalınlıkta ve mat astarlı. Yoğun miktarda kireç, mika ve kum katkılı, ince taneli, orta sertlikte ve sıkı dokulu.  
Benzeri : Hayes 1972, fig.4, form 8, no.16B.  
Tarih : M.S.2. yüzyılın II. yarısı.

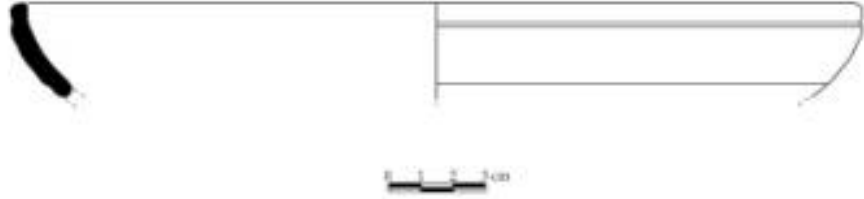

**Form 5**

Kat. No : 15 Levha No : X Resim : 25

Adı/Formu : Kase

Buluntu Yeri : Payandalı Sarnıç

Ölçüleri : Yükseklik : 3,5 cm Ağız Çapı : 12 cm

Taban Çapı : - Cidar : 0.4 cm

Hamur Rengi : 5 YR 7/6 Kırmızımsı Sarı

Astar Rengi : (Dış) 10 YR 7/3 Açık Kahve, (İç) 7,5 YR 4/2 Kahve

Tanım : Kenar-gövde profili veren parça. İnce ve mat astarlı. Az kireç, mika ve kum katkılı, ince sert ve sıkı dokulu. Dudağın hemen altında kalın iki yiv ve onun altında kazıma çizgilerle yapılmış aralıklı iki sıra dalga motifi.

Benzeri : Hayes 1972, fig.4, form 9, no.20 B.

Tarih : M.S. 4. yüzyıl sonu, M.S. 5. yüzyıl ilk çeyreği.

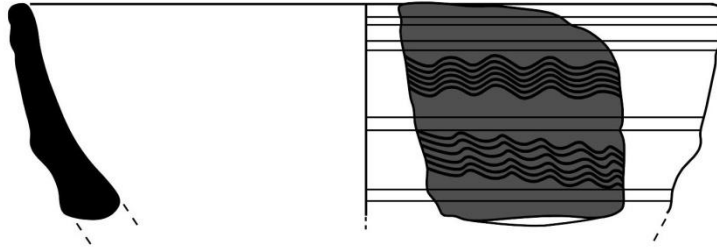

0 1 2 3 cm



**Form 6**

Kat. No : 16 Levha No : XI Resim : 26

Adı/Formu : Kase

Buluntu Yeri : Payandalı Sarnıç

Ölçüleri :Yükseklik : 3.2 cm Ağız Çapı : 12 cm

Taban Çapı : - Cidar : 0.3 cm

Hamur Rengi :7,5 YR 7/4 Açık Kahve

Astar Rengi : (Dış) Gövde 10 R 6/8 Açık Kırmızı, dudak altı 10 YR 7/4 Açık Kahve, (İç) 10 R 4/2 Uçuk Kırmızı

Tanım : Kenar-gövde profili veren parça. İnce ve mat astarlı. Kireç, az mika ve kum katkılı, orta sertlikte ve gözeneksiz, sıkı killi bir dokulu. Gövde üzerinde ise alt alta kazıma çizgilerle yapılmış dalga bezemesi bu süslemeyi devam eden üç yiv hemen altında.

Benzeri : Hayes 1972, fig.6, form 17B, no.5.

Tarih : M.S.2. yüzyılın II. yarısı.

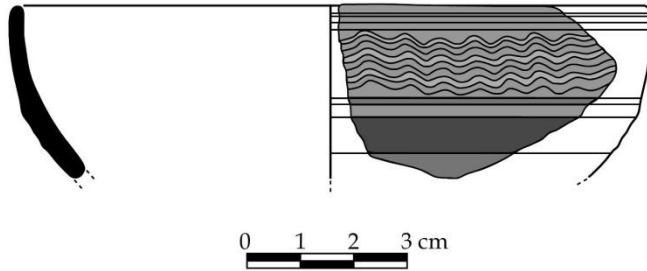

**Form 7**

Kat. No : 17 Levha No : XI Resim : 27

Adı/Formu : Kase

Buluntu Yeri : Payandalı Sarnıç

Ölçüleri :Yükseklik :2.3 cm Ağız Çapı : -  
Taban Çapı :17cm Cidar : 0.4 cm

Hamur Rengi : 5 YR 7/6 Kırmızımsı Sarı

Astar Rengi : 2,5 YR 5/8 Kırmızı

Tanım : Kaide ve gövde geçişine ait parça. Orta ve mat astarlı. Çok az kireç, mika ve kum katkılı, ince sert ve sıkı dokulu.

Benzer : Hayes 1972, 28, fig.6, form 18, no.1.

Tarih : M.S.3. yüzyıl başları.

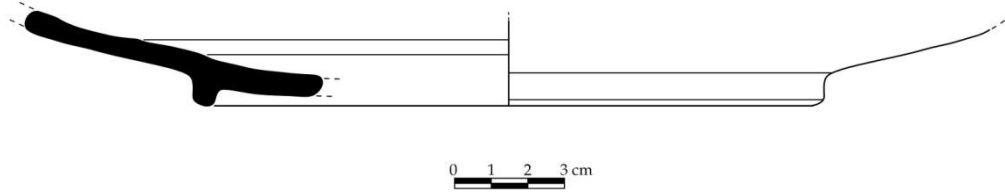

**Form 8**

Kat. No : 18 Levha No : XI Resim : 28

Adı/Formu : Çanak

Buluntu Yeri : Payandalı Sarnıç

Ölçüleri :Yükseklik : 2.7 cm Ağız Çapı : 32 cm

Taban Çapı : - Cidar :0.7 cm

Hamur Rengi : 2,5 YR 6/6 Açık Kırmızı

Astar Rengi : 2,5 YR 5/6 Kırmızı

Tanım : Kenar-gövde profili veren parça. Orta kalınlıkta ve mat astarlı. Kireç, az mika ve kum katkılı, ince taneli, orta sertlikte ve sıkı dokulu.

Benzeri : Hayes 1972, 33, fig.8, form 27, no.9.

Tarih : M.S.3.yüzyıl sonları.

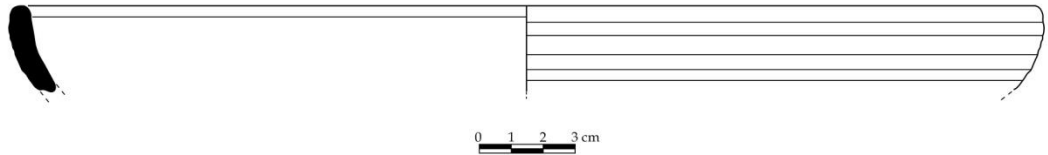

**Form 9**

Kat. No : 19 Levha No : XII Resim : 29

Adı/Formu : Çanak

Buluntu Yeri : Payandalı Sarnıç

Ölçüleri : Yükseklik : 2.9 cm Ağız Çapı : 27 cm

Taban Çapı : - Cidar : 0.6 cm

Hamur Rengi : 7,5 YR 7/6 Kırmızımsı Sarı

Astar Rengi : 2,5 YR 4/8 Kırmızı

Tanım : Kenar-gövde profili veren parça; orta kalınlıkta. Kireç çok az mika ve iri kum katkılı, gözeneksiz, sıkı killi dokusu var. Mat astarlı.

Benzeri : Hayes 1972, fig.17,form 61, no.33B; Tekocak 2006, 52, lev.5, no.42; Adıbelli 2006,145, lev.2, no.23; Robinson 1959, pl.70, L61; Tekkök-Biçken 1996,139, fig.86, G78.

Tarih : M.S.4. yüzyıl – M.S. 5. yüzyıl.

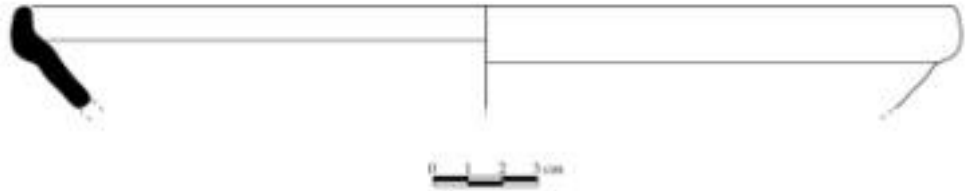

Kat. No : 20 Levha No : XII Resim : 30

Adı/Formu : Çanak

Buluntu Yeri : Payandalı Sarnıç

Ölçüleri : Yükseklik : 3.3 cm Ağız Çapı : 30 cm

Taban Çapı : - Cidar : 0.7 cm

Hamur Rengi : 5 YR 6/6 Açık Kırmızımsı Sarı

Astar Rengi : 10 R 4/8 Kırmızı

Tanım : Kenar-gövde profili veren parça. ince ve Mat yer yer dökülmüş astar.

Çok az ve ince kireç ve mika katkılı, ince, sert ve sıkı dokulu.

Benzer : Hayes 1972, fig.17, form 61, no.33B; Tekocak 2006,50, lev.5, no.42;

Tekkök-Biçken 1996, 139, fig.86, G78; Adibelli 2006,145, lev.2, no.23; Robinson

1959, pl.70, L1.

Tarih : M.S.4. yüzyıl – M.S. 5. yüzyıl.



Kat. No : 21 Levha No : XII Resim : 31

Adı/Formu : Çanak

Buluntu Yeri : Payandalı Sarnıç

Ölçüleri : Yükseklik :4.9 cm Ağız Çapı : 25 cm

Taban Çapı : - Cidar : 0.6 cm

Hamur Rengi : 5 YR 6/6 Kırmızımsı Sarı

Astar Rengi : (Dış) 2,5 YR 4/8 Kırmızı, (İç) 2,5 YR 5/4 Kızılkahve

Tanım : Kenar-gövde profili veren parça. İnce ve mat yer yer dökülmüş astar.

İnce kireç, kum katkılı, sert ve gözeneksiz.

Benzeri : Hayes 1972, fig.17, form 61, no.33B; Tekocak 2006,50, lev.5, no.42;

Adıbelli 2006, 145, lev.2, no.23; Robinson 1959, pl.70, L61.

Tarih : M.S.4. yüzyıl – M.S. 5. yüzyıl.



Kat. No : 22 Levha No : XII Resim : 32

Adı/Formu : Kase

Buluntu Yeri : Payandalı Sarnıç

Ölçüleri : Yükseklik : 3.2 cm Ağız Çapı : 15 cm

Taban Çapı : - Cidar : 0.6 cm

Hamur Rengi : 7,5 YR 7/6 Kırmızımsı Sarı

Astar Rengi : 10 R 4/6 Kırmızı

Tanım : Kenar-gövde profili veren parça. İnce ve yarı parlak astarlı. Kireç, mika ve az miktarda siyah kum katkılı. Sıkı dokulu gözeneksiz, sıkı killi.

Benzeri : Hayes 1972, fig.17, form 61, no.33B; Robinson 1959, pl.70, L61. Tekocak 2006, 50, lev.5, no.42; Tekkök-Biçken 1996, 139, fig.86, G78; Adıbelli 2006, 145, lev.2, no.22; Sanders-Slane 2005, 259, fig.5, no.2-6.

Tarih : M.S.4. yüzyıl – M.S. 5. yüzyıl.

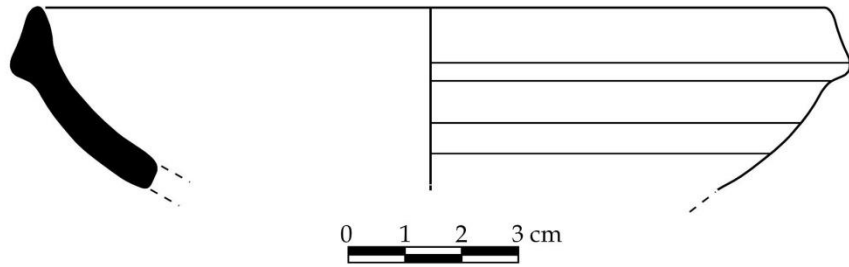

Kat. No : 23 Levha No : XII Resim : 33

Adı/Formu : Çanak

Buluntu Yeri : Payandalı Sarnıç

Ölçüleri : Yükseklik : 3.5 cm Ağız Çapı : 22 cm

Taban Çapı : - Cidar : 0.5 cm

Hamur Rengi : 5 YR 7/6 Kırmızımsı Sarı

Astar Rengi : 10 R 4/6 Kırmızı

Tanım : Kenar-gövde profili veren parça. İnce ve mat yer yer dökülmüş astar.

Kireç, mika ve yoğun kum katkılı, kalın, gevrek ve gözenekli.

Benzeri : Hayes 1972, fig.17, form 61, no.33B; Tekocak 2006,50, lev.5, no.42;

Tekkök-Biçken 1996, 139, fig.86, G78; Adıbelli 2006, 146, lev.2, no.25; Robinson

1959, pl.70, L61; Waagé 1948, lev.8, 830-831;

Tarih : M.S.4. yüzyıl – M.S. 5. yüzyıl.

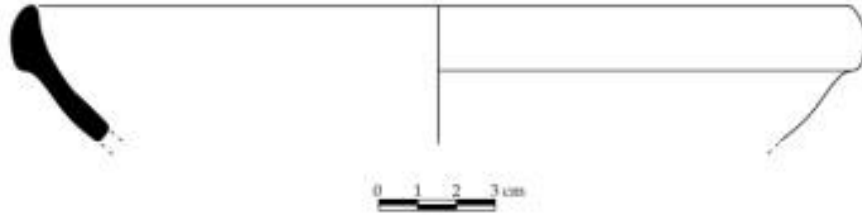



Kat. No : 24 Levha No : XII Resim : 34

Adı/Formu : Kase

Buluntu Yeri : Payandalı Sarnıç

Ölçüleri : Yükseklik : 6.9 cm Ağız Çapı : 14 cm

Taban Çapı : - Cidar : 0.4 cm

Hamur Rengi : 10 YR 6/4 Açık Sarımsı Kahve

Astar Rengi : 10 R 5/7 Kırmızı

Tanım : Kenar-gövde profili veren parça; İnce kireç, mika ve kum katkılı, sert ve gözeneksiz. İnce ve mat astarlı.

Benzeri : Hayes 1972, fig.17, form 61, no.33B; Tekocak 2006, 50, lev.5, no.42;

Adıbelli 2006, 145, lev.2, no.25; Robinson 1959, pl.70, L61.

Tarih : M.S.4. yüzyıl – M.S. 5. yüzyıl.

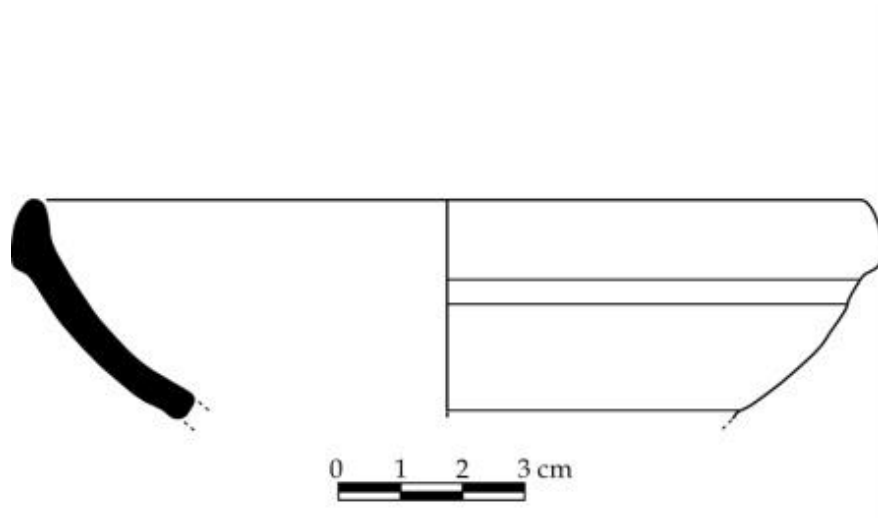

Kat. No : 25 Levha No : XIII Resim : 35

Adı/Formu : Çanak

Buluntu Yeri : Payandalı Sarnıç

Ölçüleri :Yükseklik : 3.7 cm Ağız Çapı : 29 cm

Taban Çapı : - Cidar : 0.6 cm

Hamur Rengi :7/5 YR 6/6 Kırmızımsı Sarı

Astar Rengi :10 R 4/6 Kırmızı

Tanım : Kenar-gövde profili veren parça. Orta kalınlıkta mat, yer yer dökülmüş astar ve kireç, kum ve az mika katkılı. Orta sertlikte ve gözeneksiz bir dokulu.

Benzeri :Tekocak 2006, 50, lev.5, no.42; Tekkök-Biçken 1996, 139, G78, fig.86; Adıbelli 2006, 146, lev.2, no.25; Robinson 1959, pl.70, L1; Hayes 1972, fig.17, form 61, no.33B;

Tarih :M.S.4. yüzyıl –M.S. 5. yüzyıl.

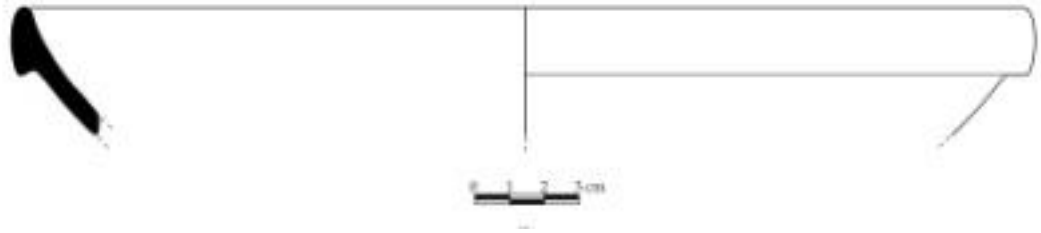

Kat. No : 26 Levha No : XIII Resim : 36

Adı/Formu : Kase

Buluntu Yeri : Payandalı Sarnıç

Ölçüleri : Yükseklik : 2.1 cm Ağız Çapı : 17 cm

Taban Çapı : - Cidar : 0.6 cm

Hamur Rengi : 5 YR 6/6 Kırmızımsı Sarı

Astar Rengi : 10 R 4/8 Kırmızı

Tanım : Kenar-gövde profili veren parça.İnce ve mat astarlı. Kireç, az mika ve kum katkılı, orta sertlikte ve gözeneksiz, sıkı killi.

Benzeri : Hayes 1972, fig.17, form 61, no:33B; Tekocak 2006,50, lev.5,no.42; Adıbelli 2006, 146, lev.2, no.25; Robinson 1959, pl.70, L61; Tekkök-Biçken 1996,139, fig.86, G78.

Tarih : M.S.4. yüzyıl – M.S. 5. yüzyıl.

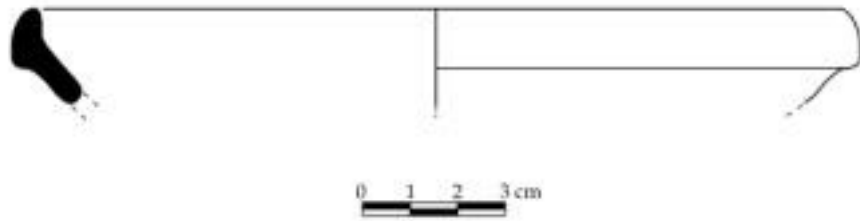

Kat. No : 27 Levha No : XIII Resim : 37

Adı/Formu : Çanak

Buluntu Yeri : Payandalı Sarnıç

Ölçüleri : Yükseklik : 4.8 cm Ağız Çapı : 30 cm

Taban Çapı : - Cidar : 0.7 cm

Hamur Rengi : 2,5 YR 7/6 Açık Kırmızı

Astar Rengi : (Dış) 10 R 4/6 Kırmızı

Tanım : Kenar-gövde profili veren parça. Az ve küçük kireç, mika ve kum katkılı, ince taneli, orta serlikte, ve gözeneksiz sıkı killi. İnce ve yarı parlak astarlı.

Benzeri : Hayes 1972, fig.17, form 61, no.33B; Tekocak 2006,50, lev.5, no.42;

Robinson 1959, pl.70, L1, fig.86, G78; Adıbelli 2006, 146, lev.2, no.25; Tekkök-Biçken

1996, 139, G78, fig.86;

Tarih : M.S.4. yüzyıl – M.S. 5. yüzyıl.



Kat. No : 28 Levha No : XIII Resim : 38

Adı/Formu : Kase

Buluntu Yeri : Payandalı Sarnıç

Ölçüleri : Yükseklik : 3.9 cm Ağız Çapı : 14 cm

Taban Çapı : 8.5 cm Cidar : 0.8 cm

Hamur Rengi : 7,5 YR 7/6 Kırmızımsı Sarı

Astar Rengi : Ağız ve dudak kısmında az miktarda korunmuş olan astar 10 R 4/6 Kırmızı

Tanım : Kenar-gövde parçası. Gövde de astar yoktur. Parça mika katkılı olup, gözeneksiz, sıkı killi. Parçanın ağız ve dudak kısmı mat astarlı.

Benzeri : Adıbelli 2006,51, lev.10, no.24.

Tarih : ?

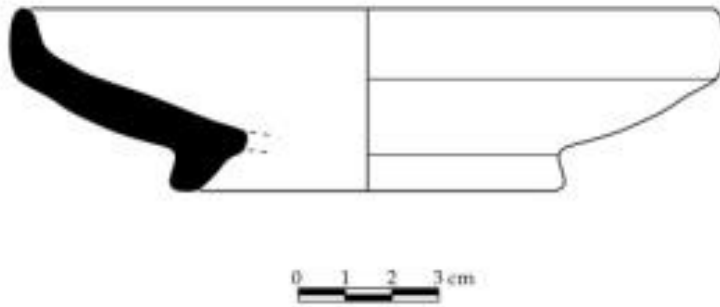

**Form 10**

Kat. No : 29                      Levha No : XIII                      Resim : 39

Adı/Formu : Çanak

Buluntu Yeri : Payandalı Sarnıç

Ölçüleri :Yükseklik : 4cm                      Ağız Çapı : 30 cm

Taban Çapı : -                      Cidar : 0.6 cm

Hamur Rengi : 7,5 YR 7/6 Kırmızımsı Sarı

Astar Rengi : 2,5 YR 4/8 Kırmızı

Tanım : Kenar-gövde profili veren parça. Çok az kireç, mika ve yoğun kum katkılı, ince sert ve sıkı dokulu. Orta kalınlıkta mat astarlı.

Benzer : Hayes 1972, 126, fig.22, form 80, B2.

Tarih : M.S.5.yüzyıl sonları.

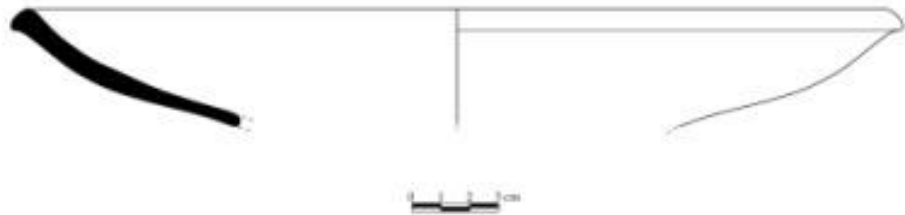

**Form 11**

Kat. No : 30 Levha No : XIV Resim : 40

Adı/Formu : Kase

Buluntu Yeri : Payandalı Sarnıç

Ölçüleri :Yükseklik : 4.8 cm Ağız Çapı : 11 cm

Taban Çapı : - Cidar : 0.4 cm

Hamur Rengi : 10 YR 7/3 Çok Açık Kahve

Astar Rengi : (Dış) dudak ve gövdenin üst kısmı 10 R 4/8 Kırmızı, gövdenin kalan yarısında ise astar yoktur. (İç) dudak ve gövdenin yarısı 2,5 YR 5/8 Kırmızı

Tanım : Kenar-gövde profili veren parça. Az kireç mika ve kum katkılı, ince, orta sertlikte ve çok küçük gözenekli bir dokulu. İnce ve mat yer yer dökülmüş astar.

Benzeri : Hayes 1972, fig.22, form 81, no.B2.

Tarih : M.S.5. yüzyılın II. yarısı.

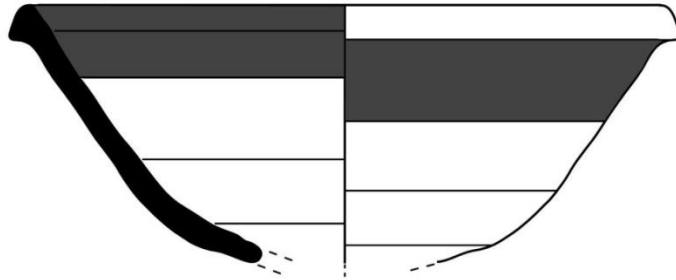

0 1 2 3 cm

**Form 12**

Kat. No : 31 Levha No : XIV Resim : 41

Adı/Formu : Kase

Buluntu Yeri : Payandalı Sarnıç

Ölçüleri :Yükseklik : 3.1 cm Ağız Çapı : 11 cm

Taban Çapı : - Cidar : 0.4 cm

Hamur Rengi : 5 YR 7/8 Kırmızımsı Sarı

Astar Rengi : 7.5 YR 7/4 Pembe

Tanım : Kenar-gövde profili veren parça; kireç, mika ve az kum katkı, ince, sert ve sıkı dokulu. Dudakta birbirine paralel olarak dizilmiş ucu sivri damlalar. Gövde üzerinde dudağın altında alt alta sıralanmış çentikler. İnce ve mat astarlı.

Benzeri : Hayes 1972, 130, fig.23, form 85, no.4B.

Tarih : M.S.5. yüzyılın II. yarısı.

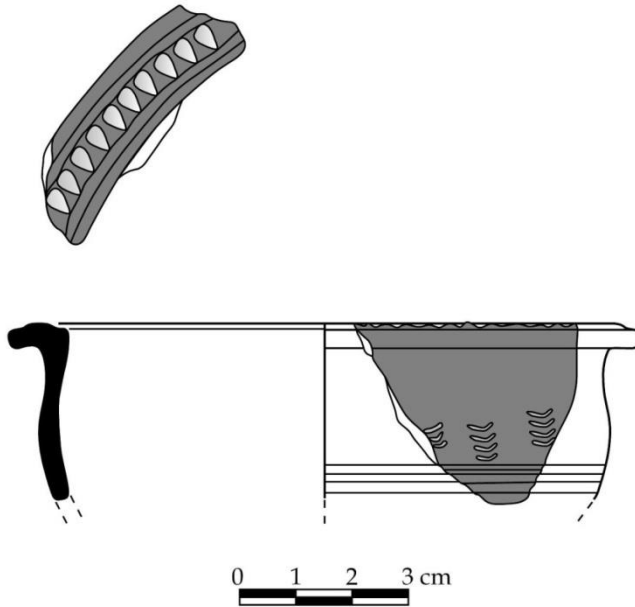



**Form 13**

Kat. No : 32 Levha No : XIV Resim : 42

Adı/Formu : Kase

Buluntu Yeri : Payandalı Sarnıç

Ölçüleri : Yükseklik : 3.8 cm Ağız Çapı : 20.4 cm  
Taban Çapı : - Cidar : 0.5cm

Hamur Rengi : 7/5 YR 6/6 Kırmızımsı Sarı

Astar Rengi : 10 R 4/8 Kırmızı

Tanım : Kenar-gövde profili veren parça. Az kireç mika ve kum katkılı, ince sert ve gözenekli bir dokulu. Orta kalınlıkta ve yarı parlak astarlı.

Benzeri : Hayes 1972, fig.24, form 86, no. 1.

Tarih : M.S. 6. yüzyılın başları.

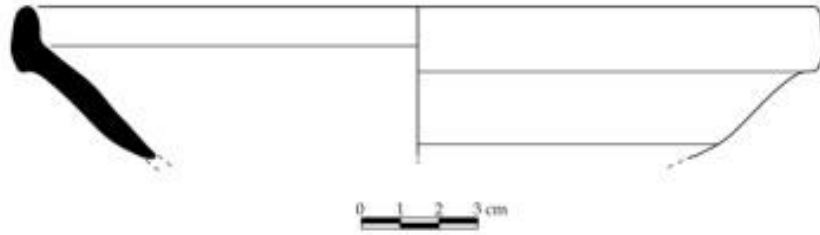

**Form 14**

Kat. No : 33 Levha No : XV Resim : 43

Adı/Formu : Kase

Buluntu Yeri : Payandalı Sarnıç

Ölçüleri : Yükseklik : 2.7 cm Ağız Çapı 20: cm

Taban Çapı : - Cidar : 0.5 cm

Hamur Rengi : 5 YR 6/4 Açık Kızılkahve

Astar Rengi : (Dış) 2,5 YR 4/6 Kırmızı, (İç) 10 R 4/6 Kırmızı

Tanım : Kenar-gövde profili veren parça. Az kireç, mika ve yoğun kum katkılı, ince sert ve sıkı dokulu. İnce ve mat yer yer dökülmüş astarlı.

Benzeri : Hayes 1972, fig.24, form 87, no.2A; Heath-Tekkök 2007, 57, no.16;

Adıbelli 2006, 158, lev.6, no.84; Hayes 1992, fig. 154, no.14/1-2.

Tarih : M.S.5. yüzyılın başları.

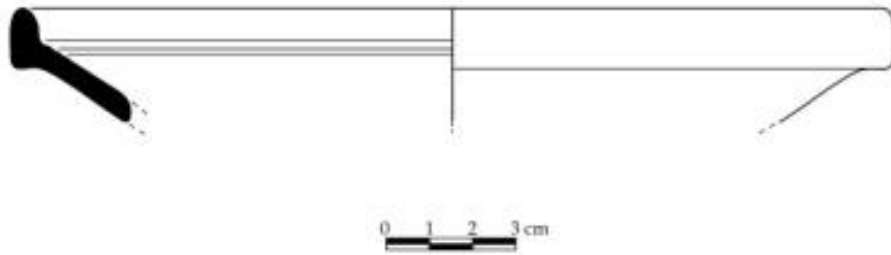

**Form 15**

Kat. No : 34 Levha No : XV Resim : 44

Adı/Formu : Çanak

Buluntu Yeri : Payandalı Sarnıç

Ölçüleri :Yükseklik : 5.1 cm Ağız Çapı : 24 cm

Taban Çapı : - Cidar : 0.6 cm

Hamur Rengi : 5 YR 6/4 Açık Kızılkahve

Astar Rengi : 2,5 YR 4/4 Kızılkahve

Tanım : Kenar-gövde profili veren parça. Az kireç mika ve kum katkılı, ince sert ve gözenekli bir dokulu. Orta kalınlıkta ve mat astarlı.

Benzeri : Hayes 1972, fig.26, form 91, no.25D; Heath-Tekkök 1996, 57, no.18;

Waage 1948, pl.X, 883X.

Tarih : M.S. 7. yüzyıl.

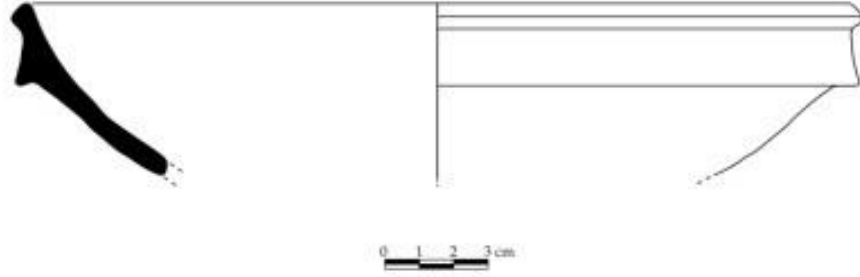

Kat. No : 35 Levha No : XV Resim : 45

Adı/Formu : Kase

Buluntu Yeri : Payandalı Sarnıç

Ölçüleri :Yükseklik : 4.7 cm Ağız Çapı : 14 cm

Taban Çapı : - Cidar : 0.9 cm

Hamur Rengi : 7,5 YR 6/4 Açık Kahve

Astar Rengi : (Dış) 10 R 5/6 Kırmızı, (İç) 10 R 5/6 Kırmızı

Tanım : Kenar-gövde profili veren parça İnce kireç, mika ve kum katkılı, sert ve gözeneksiz. İnce ve mat astarlı.

Benzeri : Hayes 1972, fig.26, form 91, no.25D; Heath-Tekkök 2007, 57, no.18;

Adıbelli 2006, 161, lev.7, no.96; Waage 1948, pl.X, 883X.

Tarih : M.S. 7. yüzyıl.

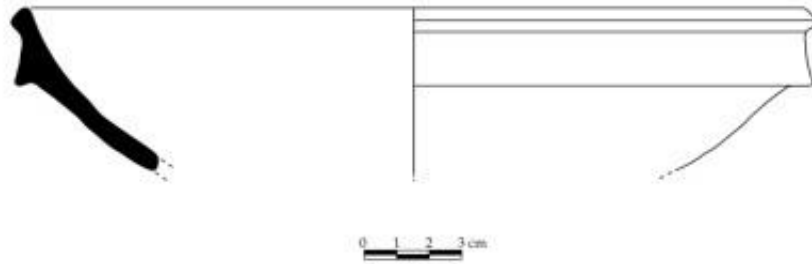

Kat. No : 36 Levha No : XV Resim : 46

Adı/Formu : Çanak

Buluntu Yeri : Payandalı Sarnıç

Ölçüleri :Yükseklik : 3.3 cm Ağız Çapı : 26 cm

Taban Çapı : - Cidar :0.6 cm

Hamur Rengi : 5 YR 7/6 Kırmızımsı Sarı

Astar Rengi : 10 R 5/8 Kırmızı

Tanım : Kenar-gövde profili veren parça. Kireç, az mika ve kum katkılı, orta sertlikte ve gözeneksiz, sıkı killi bir dokulu. İnce ve mat astarlı.

Benzeri : Hayes 1972, fig.26, form 91, no.26D; Heath-Tekkök 2007, 57, no.18;

Adıbelli 2006, 161, lev.7, no.96; Waage 1948, pl.X, 883X.

Tarih : M.S. 7. yüzyıl.



Kat. No : 37 Levha No : XV Resim : 47

Adı/Formu : Tabak

Buluntu Yeri : Payandalı Sarnıç

Ölçüleri : Yükseklik : 3,4 cm Ağız Çapı : 14 cm

Cidar : 0.5 cm

Hamur Rengi : 5 YR 6/6 Kırmızımsı Sarı

Astar Rengi : 10 R 4/8 Kırmızı

Tanım : Kenar gövde profili veren parça. Az kireç ve çok az miktarda mika katkılı, orta sertlikte ve sıkı gözeneksiz. Kalın, mat astarlı.

Benzeri : Hayes 1972, fig.26, form 91, no.23C.

Tarih : M.S. 7.yüzyıl.

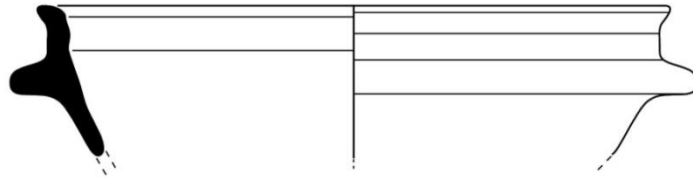

0 1 2 3 cm

**Form 16**

Kat. No : 38 Levha No : XVI Resim : 48

Adı/Formu : Kase

Buluntu Yeri : Payandalı Sarnıç

Ölçüleri : Yükseklik : 5.9 cm Ağız Çapı : -  
Taban Çapı : 13 cm Cidar : 0.7 cm

Hamur Rengi : 7,5 YR 7/6 Kırmızımsı Sarı

Astar Rengi : (Dış) 5 YR 5/6 Sarımsı Kırmızı, (İç) 2,5 YR 5/6 Kırmızı

Tanım : Kaide ve gövde geçişine ait parça. Açık kavisli gövdeli büyük kase parçası. Çok az kireç mika ve kum katkılı, ince, orta sertlikte ve çok küçük gözenekli bir dokulu. Tondo kısmında yan yana dizilmiş kazıma ile yapılmış rulet bezeme. İnce ve mat astar.

Benzeri : Hayes 1972, fig.27, form 93, no.24B.

Tarih : M.S.5. yüzyıl.

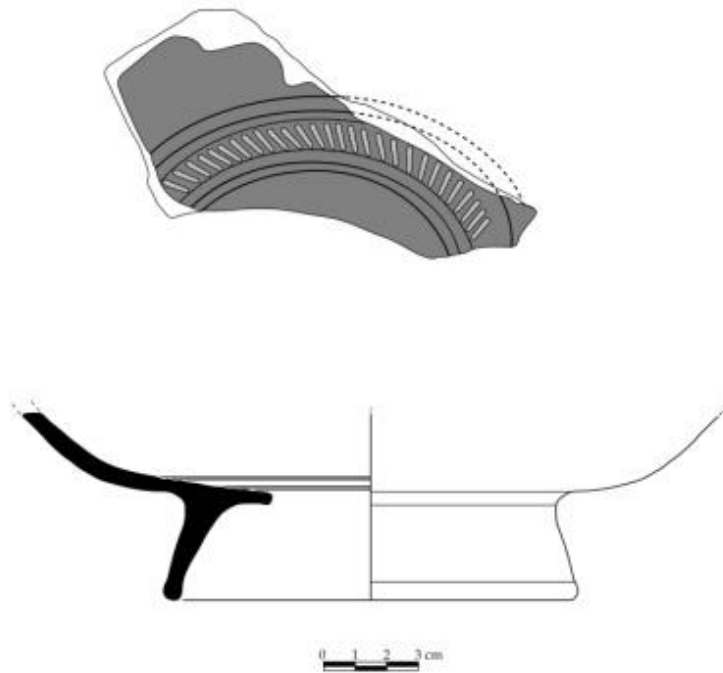

**Form 17**

Kat. No : 39 Levha No : XVI Resim : 49

Adı/Formu : Çanak

Buluntu Yeri : Payandalı Sarnıç

Ölçüleri : Yükseklik : 4.4 cm Ağız Çapı : 24 cm

Taban Çapı : - Cidar : 1 cm

Hamur Rengi : 5 YR 7/6 Kırmızımsı Sarı

Astar Rengi : (Dış) 2,5 YR 5/8 Kırmızı, (İç) 5 YR 6/6 Kırmızımsı Sarı

Tanım : Kenar-gövde profili veren parça. Kenarı taraklı kase. Kireç, mika ve kum katkılı, ince, orta sertlikte ve gözeneksiz bir dokusu var. İnce ve mat astar.

Benzeri : Hayes 1972, fig.27, form 97, no.7; Waagé 1933, fig.3, no. 180 ; Williams 1989, fig.18, no. 234; Robinson 1959, pl.36, M349; Akbuz 2008,229, lev.75, no.433 ; Rodziewicz 1976, pl. 5, B17a-c.

Tarih : M.S. 5. yüzyılın sonları – M.S. 6. yüzyılın yarısı.

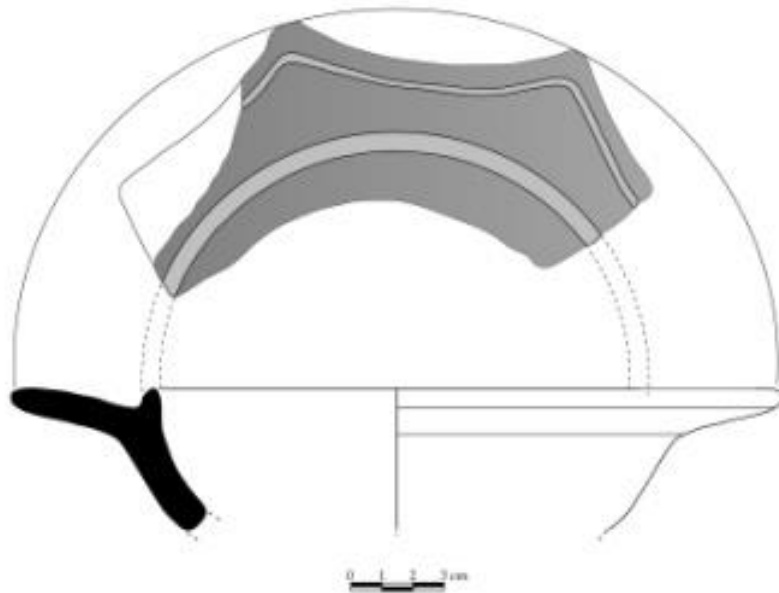



**Form 18**

Kat. No : 40 Levha No : XVI Resim : 50

Adı/Formu : Çanak

Buluntu Yeri : Payandalı Sarnıç

Ölçüleri : Yükseklik : 3.5 cm Ağız Çapı : 23 cm

Taban Çapı : - Cidar : 0.6 cm

Hamur Rengi : 5 YR 6/6 Kırmızımsı Sarı

Astar Rengi : 10 R 4/6 Kırmızı

Tanım : Kenar-gövde profili veren parça. Az kireç mika ve kum katkılı, ince sert ve gözenekli bir dokulu. Orta kalınlıkta ve mat astarlı.

Benzeri : Hayes 1972, fig.28, form 99, no.7A; Fırat 1999, 31, lev.42, no.142.

Tarih : M.S. 6. yüzyılın ilk yarısı.



Kat. No : 41 Levha No : XVI Resim : 51

Adı/Formu : Kase

Buluntu Yeri : Payandalı Sarnıç

Ölçüleri : Yükseklik : 3.3 cm Ağız Çapı : 16 cm

Taban Çapı : - Cidar : 0.6 cm

Hamur Rengi : 5 YR 7/6 Kırmızımsı Sarı

Astar Rengi : 10 R 4/6 Kırmızı

Tanım : Kenar-gövde profili veren parça. Orta kalınlıkta ve mat astarlı. Az kireç mika ve çok az kum katkılı, ince sert ve sıkı dokulu.

Benzeri : Hayes 1972, fig.28, form 99, no.13B; Adıbelli 2006, 166, lev.10, no.120; Hayes 1976, fig.3, no.30; Hayes 1992, fig.34, no.16/1, fig.33, no.14/5.

Tarih : M.S. 6. yüzyılın ortaları.

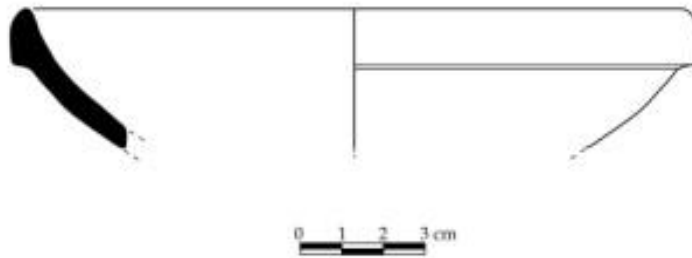

Kat. No : 42 Levha No : XVII Resim : 52

Adı/Formu : Çanak

Buluntu Yeri : Payandalı Sarnıç

Ölçüleri : Yükseklik : 2.6 cm Ağız Çapı : 21 cm

Taban Çapı : - Cidar :0.6 cm

Hamur Rengi : 5 YR 7/6 Kırmızımsı Sarı

Astar Rengi : 10 R 4/6 Kırmızı

Tanım : Kenar-gövde profili veren parça. Çok ince kireç, mika ve kum katkılı.

İnce, sert ve sıkı dokulu.Orta kalınlıkta ve yer yer dökülmüş mat astarlı.

Benzeri :Hayes 1972, fig.28, form 99, no.13B; Adıbelli 2006,166, lev.10, no.120;

Hayes 1976, fig.3, no.30.

Tarih : M.S. 6. yüzyılın ortaları.

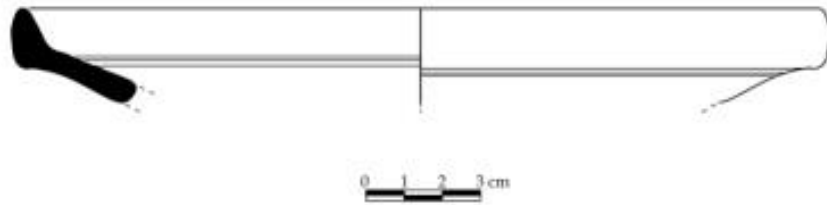

Kat. No : 43 Levha No : XVII Resim : 53

Adı/Formu : Kase

Buluntu Yeri : Payandalı Sarnıç

Ölçüleri : Yükseklik : 2.7 cm Ağız Çapı : 20 cm

Taban Çapı : - Cidar : 0.7 cm

Hamur Rengi : 7,5 YR 6/4 Açık Kahve

Astar Rengi : 10 R 4/4 Uçuk Kırmızı

Tanım : Kenar-gövde profili veren parça. Orta kalınlıkta ve mat astarlı. Kireç, mika ve kum katkılı ince sert ve sıkı dokulu.

Benzeri : Hayes 1972, fig.28, form 99, no.22C; Adıbelli 2006, 167, lev.10, no.128.

Tarih : M.S. 6. yüzyılın II. yarısı – M.S. 7. yüzyılın ilk yarısı.

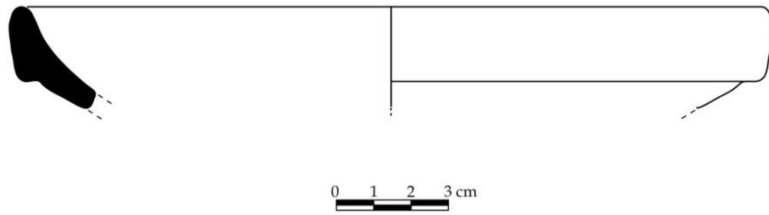

Kat. No : 44 Levha No : XVII Resim : 54

Adı/Formu : Kase

Buluntu Yeri : Payandalı Sarnıç

Ölçüleri : Yükseklik : 3.3 cm Ağız Çapı : 20 cm

Taban Çapı : - Cidar : 0.7 cm

Hamur Rengi : 5 YR 6/4 Açık Kızılkahve

Astar Rengi : 10 R 4/8 Kırmızı

Tanım : Kenar-gövde profili veren parça. Kireç, mika ve çok az siyah kum katkılı. Orta sertlikte sert ve çok küçük gözenekli bir dokusu var. İnce ve yarı parlak astarlı.

Benzeri : Hayes 1972, fig.28, form 99, no.22C; Adibelli 2006, 167, lev.10, no.128.

Tarih : M.S. 6. yüzyılın II. yarısı – M.S. 7. yüzyılın ilk yarısı.

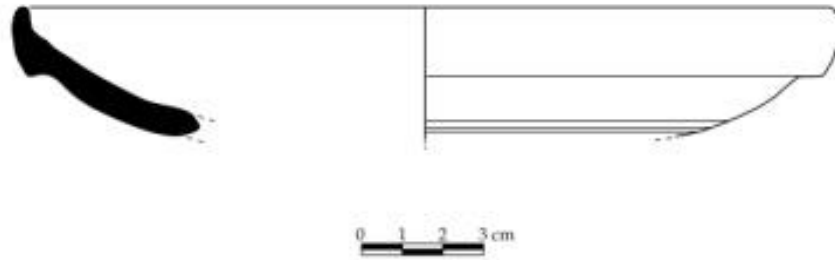

Kat. No : 45 Levha No : XVII Resim : 55

Adı/Formu : Kase

Buluntu Yeri : Payandalı Sarnıç

Ölçüleri : Yükseklik : 3.2 cm Ağız Çapı : 15 cm

Taban Çapı : - Cidar :0.6 cm

Hamur Rengi : 5 YR 7/6 Kırmızımsı Sarı

Astar Rengi : (Dış) 10 R 4/8 Kırmızı, (İç) 10 R 5/8 Kırmızı

Tanım : Kenar-gövde profili veren parça. Az kireç, mika ve yoğun kum katkılı, kalın sert ve sıkı dokulu. İnce ve yarı parlak astarlı.

Benzeri : Hayes 1972, fig.28, form.9, no.22C; Adıbelli 2006,167, lev.10, no.128.

Tarih : M.S. 6. yüzyılın II. yarısı – M.S. 7. yüzyılın ilk yarısı.

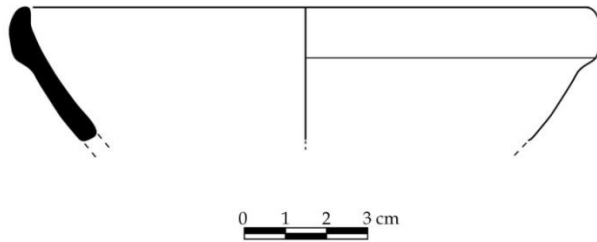

Kat. No : 46 Levha No : XVII Resim : 56

Adı/Formu : Çanak

Buluntu Yeri : Payandalı Sarnıç

Ölçüleri : Yükseklik : 2.3 cm Ağız Çapı : 28 cm

Taban Çapı : - Cidar : 0.5 cm

Hamur Rengi : 5 YR 7/6 Kırmızımsı Sarı

Astar Rengi : 10 R 4/6 Kırmızı

Tanım : Kenar-gövde profili veren parça. Kireç, mika ve az kum katkılı, ince, sert ve sıkı dokulu. Orta kalınlıkta vemat astarlı.

Benzeri : Hayes 1972, fig.28, form 99, no.22C; Adıbelli 2006,167, lev.10, no.128.

Tarih : M.S. 6. yüzyılın II. yarısı – M.S. 7. yüzyılın ilk yarısı.

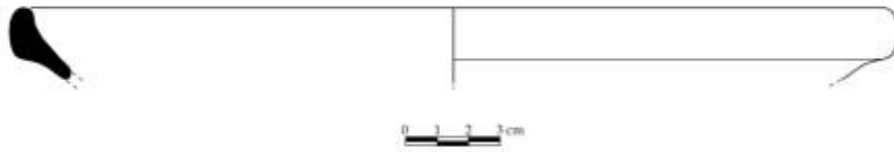

Kat. No : 47 Levha No : XVII Resim : 57

Adı/Formu : Kase

Buluntu Yeri : Payandalı Sarnıç

Ölçüleri : Yükseklik : 4.2 cm Ağız Çapı : 20 cm

Taban Çapı : - Cidar : 0.5 cm

Hamur Rengi : 5 YR 6/4 Açık Kızılkahve

Astar Rengi : 10 R 4/4 Uçuk Kırmızı

Tanım : Kenar-gövde profili veren parça. Çok ince kireç, mika ve kum katkılı. İnce, sert ve sıkı dokulu. Orta kalınlıkta ve yer yer dökülmüş mat astarlı.

Benzeri : Hayes 1972, fig.28, form 99, no.22C; Adıbelli 2006, 167, lev.10, no.128.

Tarih : M.S. 6. yüzyılın II. yarısı – M.S. 7. yüzyılın ilk yarısı.





Kat. No : 48 Levha No : XVII Resim : 58

Adı/Formu : Çanak

Buluntu Yeri : Payandalı Sarnıç

Ölçüleri : Yükseklik : 5.4 cm Ağız Çapı : 29 cm

Taban Çapı : - Cidar : 0.6 cm

Hamur Rengi : 7,5 YR 7/4 Çok Açık Kahve

Astar Rengi : (Dış) 10 R 4/8 Kırmızı , (İç) 2,5 YR 4/4 Kızılkahve

Tanım : Kenar-gövde profili veren parça. Çok az kireç, mika ve kum katkılı, ince, orta sertlikte ve sıkı dokulu. Kalın ve yarı parlak astarlı.

Benzeri : Hayes 1972, fig.28, form 99, no.23C; Adıbelli 2006, 167, lev.10, no.128.

Tarih : M.S. 6. yüzyılın II. yarısı – M.S. 7. yüzyılın ilk yarısı.



Kat. No : 49 Levha No : XVII Resim : 59

Adı/Formu : Çanak

Buluntu Yeri : Payandalı Sarnıç

Ölçüleri : Yükseklik : 4.1 cm Ağız Çapı : 24 cm

Taban Çapı : - Cidar : 0.7 cm

Hamur Rengi : 5 YR 6/6 Kırmızımsı Sarı

Astar Rengi : 10 R 4/6 Kırmızı

Tanım : Kenar-gövde profili veren parça. Az kireç, mika ve kum katkılı, ince ve sıkı dokulu. Orta kalınlıkta, mat astarlıdır.

Benzeri : Hayes 1972, fig.28, form 99, no.23C; Adıbelli 2006, 167, lev.10, no.128.

Tarih : M.S. 6. yüzyılın II. yarısı – M.S. 7. yüzyılın ilk yarısı.



Kat. No : 50 Levha No : XVII Resim : 60

Adı/Formu : Çanak

Buluntu Yeri : Payandalı Sarnıç

Ölçüleri : Yükseklik : 4.1 cm Ağız Çapı : 24 cm

Taban Çapı : - Cidar : 0.8 cm

Hamur Rengi : 5 YR 6/4 Açık Kızılkahve

Astar Rengi : 10 R 4/8 Kırmızı

Tanım : Kenar-gövde profili veren parça. Kireç, az mika ve kum katkılı, ince taneli, orta sertlikte ve sıkı dokulu. Orta kalınlıkta ve mat astarlı.

Benzeri : Hayes 1972, fig.28, form 99, no.23C; Adıbelli 2006, 167, lev.10, no.128.

Tarih : M.S. 6. yüzyılın II. yarısı – M.S. 7. yüzyılın ilk yarısı.

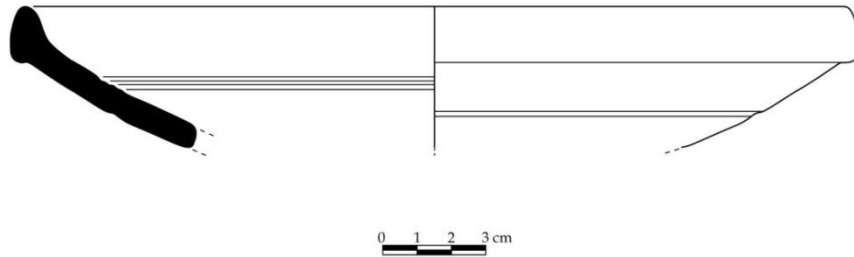

Kat. No : 51 Levha No : XVII Resim : 61

Adı/Formu : Çanak

Buluntu Yeri : Payandalı Sarnıç

Ölçüleri : Yükseklik : 3,5 cm Ağız Çapı : 22 cm

Taban Çapı : - Cidar : 0.7 cm

Hamur Rengi : 5 YR 6/4 Açık Kızılkahve

Astar Rengi : (Dış) 10 R 4/6 Kırmızı, (İç) 10 R 4/6 Kırmızı

Tanım : Kenar-gövde profili veren parça. Kireç, mika ve kum katkılı, sert ve gözeneksiz. İnce ve mat yer yer dökülmüş astar.

Benzeri : Hayes 1972, fig.28, form 99, no.23C; Adıbelli 2006, 167, lev.10, no.128.

Tarih : M.S. 6. yüzyılın II. yarısı – M.S. 7. yüzyılın ilk yarısı.

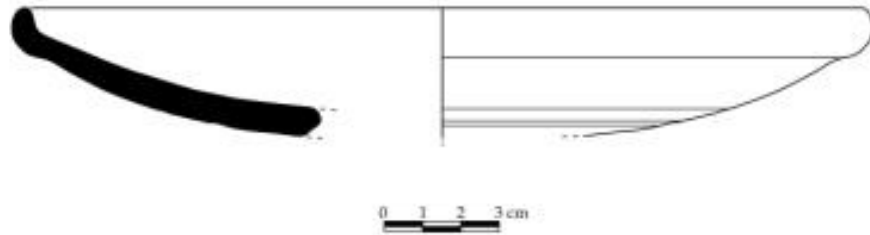

Kat. No : 52 Levha No : XVIII Resim : 62

Adı/Formu : Çanak

Buluntu Yeri : Payandalı Sarnıç

Ölçüleri : Yükseklik : 3.2 cm Ağız Çapı : 21 cm

Taban Çapı : - Cidar : 0.5 cm

Hamur Rengi : 5 YR 6/6 Kırmızımsı Sarı

Astar Rengi : 10 R 4/8 Kırmızı

Tanım : Kenar-gövde profili veren parça. Az kireç mika ve kum katkılı, ince, orta sertlikte ve çok küçük gözenekli bir dokulu. İnce ve mat yer yer dökülmüş astar.

Benzeri : Hayes 1972, fig.28, form 98, no.22C; Adıbelli 2006,167, lev.10, no.128.

Tarih : M.S. 6. yüzyılın II. yarısı – M.S. 7. yüzyılın ilk yarısı.



**Form 19**

Kat. No : 53 Levha No : XVIII Resim : 63

Adı/Formu : Çanak

Buluntu Yeri : Payandalı Sarnıç

Ölçüleri : Yükseklik : 3.2 cm Ağız Çapı : 26 cm

Taban Çapı : - Cidar :0.5 cm

Hamur Rengi : 5 YR 7/6 Kırmızımsı Sarı

Astar Rengi : (Dudak) 2,5 YR 4/6 Kırmızı, (Dış) astar yok, (İç) 10 R 4/8 Kırmızı.

Tanım : Kenar-gövde profili veren parça. Çok az kireç, mika ve kum katkı, ince sert ve sıkı dokulu.Orta ve mat astarlı.

Benzeri : Hayes 1972, fig.29, form 103, no.1A.

Tarih : M.S.5.yüzyıl sonları.



Kat. No : 54 Levha No : XVIII Resim : 64

Adı/Formu : Kase

Buluntu Yeri : Payandalı Sarnıç

Ölçüleri : Yükseklik : 1.8 cm Ağız Çapı : -  
Taban Çapı : 15 cm Cidar : 0.6 cm

Hamur Rengi : 5 YR 6/6 Açık Kırmızımsı Sarı

Astar Rengi : 10 R 4/8 Kırmızı

Tanım : Kaide ve gövde geçişine ait parça. Yoğun miktarda kireç, az mika ve kum katkılı, ince taneli, orta sertlikte ve sıkı dokulu. Parçanın tondo kısmında iki sıra yiv arasında sivri uçlu ince bir aletle yapılan çizgi bezekli. İnce ve mat astarlı.

Benzeri : Hayes 1972, fig.29, form 103, no.2A.

Tarih : M.S.5.yüzyıl sonları.

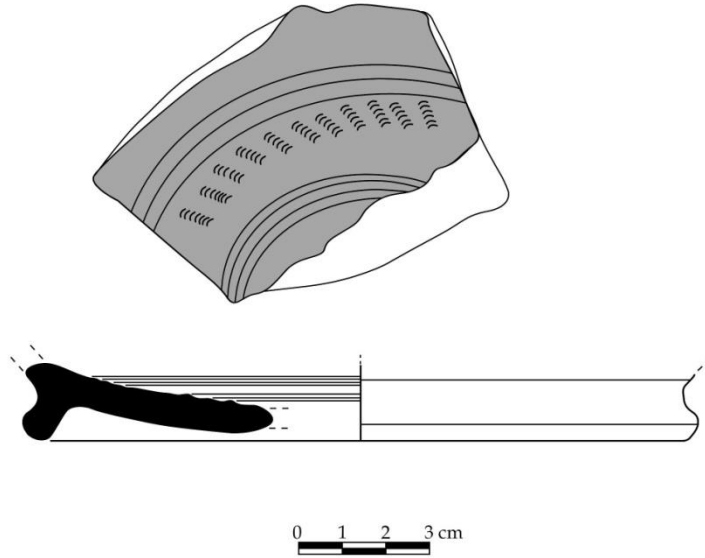

Kat. No : 55 Levha No : XVIII Resim : 65

Adı/Formu : Kase

Buluntu Yeri : Payandalı Sarnıç

Ölçüleri : Yükseklik : 3.8 cm Ağız Çapı : -  
Taban Çapı : 14.5 cm Cidar : 0.6 cm

Hamur Rengi : 5 YR 7/6 Kırmızımsı Sarı

Astar Rengi : 10 R 4/8 Kırmızı

Tanım : Kaide ve gövde geçişine ait parça. Kireç, çok ince mika ve siyah kum katkılı, ince, sert ve sıkı dokulu. İnce ve yarı parlak astarlı.

Benzeri : Hayes 1972, fig.24, form 103, no.8B; Adıbelli 2006, 172, lev.13, no.148.

Tarih : M.S.5.yüzyıl sonları.

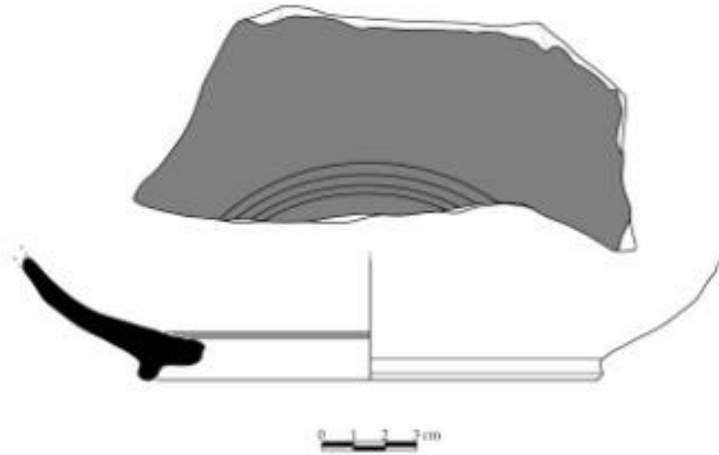



Kat. No : 56 Levha No : XVIII Resim : 66

Adı/Formu : Kase

Buluntu Yeri : Payandalı Sarnıç

Ölçüleri : Yükseklik : 2.7 cm Ağız Çapı : -  
Taban Çapı : 8.6 cm Cidar : 0.7 cm

Hamur Rengi : 5 YR 7/6 Kırmızımsı Sarı

Astar Rengi : (Dış) 2.5 YR 5/6 Kırmızı, (İç) 10 YR 4/8 Kırmızı

Tanım : Kaide ve gövde geçişine ait parça. Az kireç, mika ve yoğun kum katkılı, ince sert ve sıkı dokulu. İnce ve mat yer yer dökülmüş astarlı.

Benzeri : Hayes 1972, fig.29, form 103, no.8B.

Tarih : M.S.5.yüzyıl sonları.

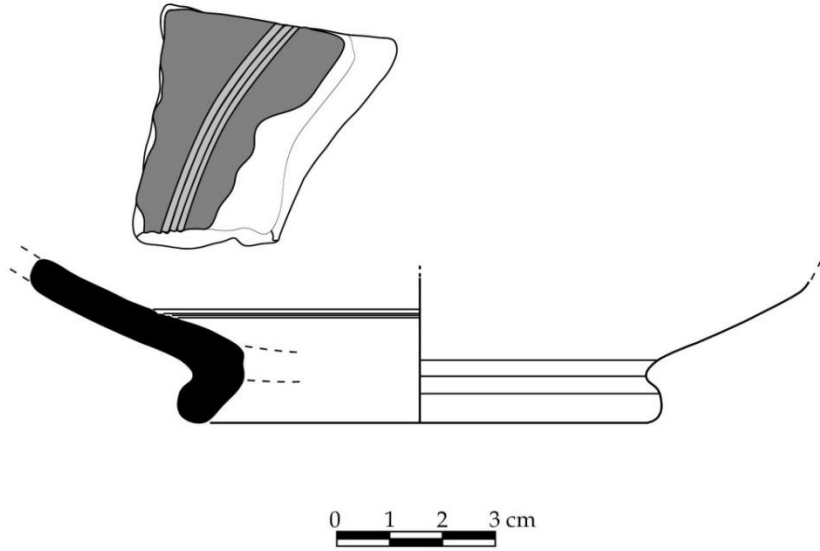

Kat. No : 57 Levha No : XVIII Resim : 67

Adı/Formu : Kase

Buluntu Yeri : Payandalı Sarnıç

Ölçüleri : Yükseklik : 5.5 cm Ağız Çapı : -  
Taban Çapı : 17 cm Cidar : 0.6 cm

Hamur Rengi : 5 YR 6/6 Açık Kırmızımsı Sarı

Astar Rengi : 10 R 4/8 Kırmızı

Tanım : Kaide ve gövde geçişine ait parça. Az kireç, mika ve kum katkılı, ince taneli, orta sertlikte ve sıkı dokulu. Orta kalınlıkta ve mat astarlı.

Benzeri : Hayes 1972, fig.29, form 103, no.8B.

Tarih : M.S.5. yüzyıl sonları.

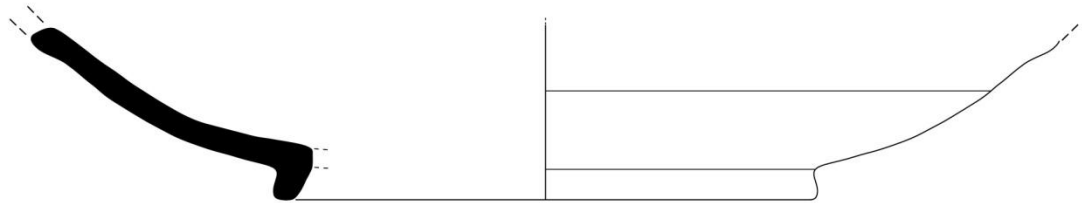

0 1 2 3 cm

Kat. No : 58 Levha No : XVIII Resim : 68

Adı/Formu : Kase

Buluntu Yeri : Payandalı Sarnıç

Ölçüleri : Yükseklik : 2,5 cm Ağız Çapı : -  
Taban Çapı : 24 cm Cidar : 0.8 cm

Hamur Rengi : 10 R 5/6 Kırmızı

Astar Rengi : (Dış) astar yok. (İç) 10 R 5/8 Kırmızı

Tanım : Kaide ve gövde geçişine ait parça. Kireç, yoğun mika ve kum katkılı, ince taneli, orta sertlikte ve çok küçük gözenekli sıkı killi bir dokulu. İnce ve yarı parlak astarlı.

Benzeri : Hayes 1972, fig.29, form 103, no.10B; Fırat 1999, 31, lev.42, no.143.

Tarih : M.S. 6. yüzyıl – M.S. 6. yüzyılın III. çeyreği.

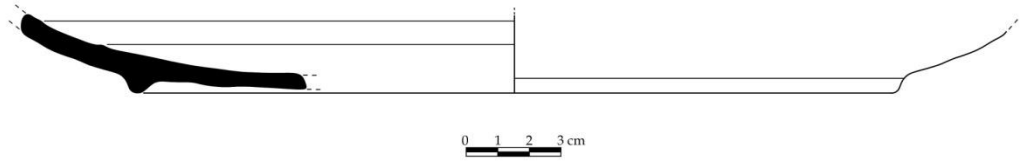

**Form 20**

Kat. No : 59 Levha No :XIX Resim : 69

Adı/Formu : Kase

Buluntu Yeri : Payandalı Sarnıç

Ölçüleri : Yükseklik : 1.7 cm Ağız Çapı : -

Taban Çapı : 7 cm Cidar : 4 cm

Hamur Rengi : 5 YR 7/6 Kırmızımsı Sarı

Astar Rengi : (Dış) 2.5 YR 5/6 Kırmızı, (İç) 2.5 YR 4/8 Kırmızı

Tanım : Kaide ve gövde geçişine ait parça. Çok az kireç, mika ve yoğun kum katkılı, ince sert ve sıkı dokulu. İnce ve yarı parlak astarlı.

Benzeri : Hayes 1972, fig.29, form 104, no.2A; Adıbelli 2006,180, lev.19, no.181.

Tarih : M.S. 6. yüzyılın ortaları.

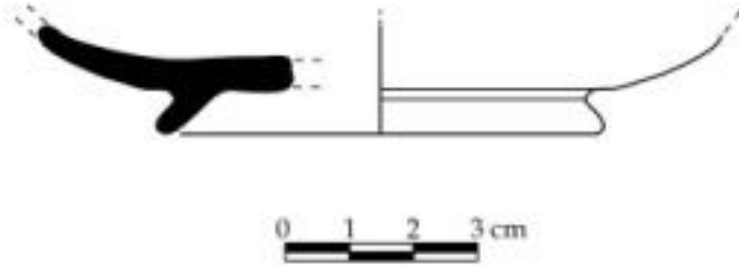

Kat. No : 60 Levha No :XIX Resim : 70

Adı/Formu : Kase

Buluntu Yeri :Payandalı Sarnıç

Ölçüleri :Yükseklik : 2.6 cm Ağız Çapı : 21 cm

Taban Çapı : - Cidar : 0.6 cm

Hamur Rengi :7,5 YR 6/4 Açık Kahve

Astar Rengi :10 R 4/6 Kırmızı

Tanım : Kenar- gövde parçası. Orta ve yarı parlak astarlı. Parça mika katkı olup, gözeneksiz, sıkı killi ve mat astarlı.

Benzeri : Adıbelli 2006, 71, lev.13, no.144; Waage 1948, pl.VIII, no.805A.

Tarih : ?

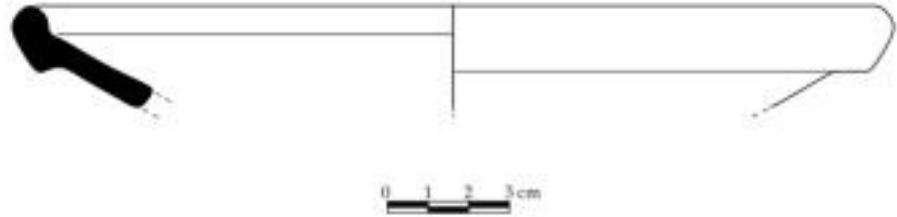

Kat. No : 61 Levha No :XIX Resim : 71

Adı/Formu : Kase

Buluntu Yeri :Payandalı Sarnıç

Ölçüleri : Yükseklik : 2.7 cm Ağız Çapı : 20 cm

Taban Çapı : - Cidar : 0.5 cm

Hamur Rengi : 5 YR 7/6 Kırmızımsı Sarı

Astar Rengi : 10 R 3/6 Koyu Kırmızı

Tanım : Kenar-gövde profili veren parça. Az ve küçük kireç, mika ve kum katkılı, ince taneli, orta serlikte, ve gözeneksiz sıkı killi bir dokusu var. Orta ve yarı parlak astarlı.

Benzeri : Hayes 1972, fig.30, form 104, no.3C; Waage 1948, lev.8, no.803-805;

Tekocak 2006, 54, lev.9, no.59 ; Adıbelli 2006, 171, lev.13, no.143.

Tarih : M.S.6.yüzyılın II. yarısı-M.S.7.yüzyılın ilk çeyreği.

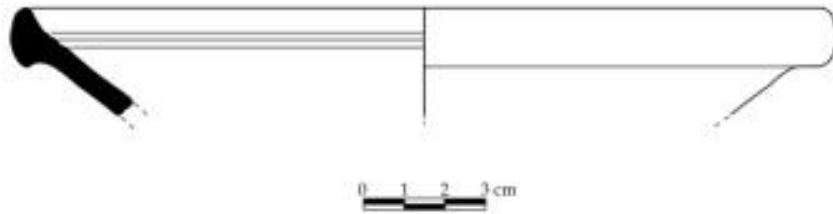

Kat. No : 62 Levha No :XIX Resim : 72

Adı/Formu : Çanak

Buluntu Yeri : Payandalı Sarnıç

Ölçüleri : Yükseklik : 3.6 cm Ağız Çapı :26 cm

Taban Çapı : - Cidar : 0.7 cm

Hamur Rengi : 5 YR 7/6 Kırmızımsı Sarı

Astar Rengi : 10 R 4/6 Kırmızı

Tanım : Kenar-gövde profili veren parça. Az ve küçük kireç, mika ve kum katkılı, ince taneli, orta serlikte ve gözeneksizsıkı killi bir dokulu. Orta ve mat astarlı.

Benzeri : Hayes 1972,fig.30, form 104, no.3A; Fırat 1999,32,lev.42, no.144;

Waage 1948, pl.VIII, 804a; Waage 1933, pl.IX, no.71; Jones 1950, fig.207, no.820;

Williams 1989, fig.19, no.241; Rodziewiz 1976, pl.2, B3A.

Tarih : M.S. 6. yüzyılın II. yarısı – M.S. 7. yüzyılın ilk yarısı.

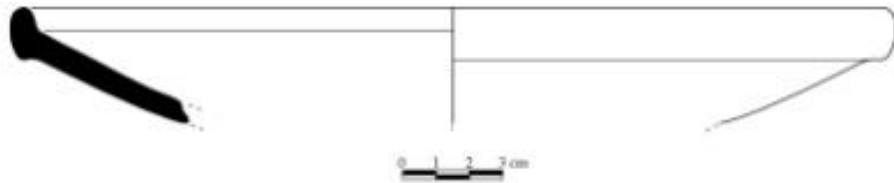

Kat. No : 63 Levha No :XIX Resim : 73

Adı/Formu : Çanak

Buluntu Yeri : Payandalı Sarnıç

Ölçüleri : Yükseklik :1.8 cm Ağız Çapı : 24 cm  
Taban Çapı : - Cidar : 0.7 cm

Hamur Rengi : 5 YR 7/6 Kırmızımsı Sarı

Astar Rengi : 10 R 4/6 Kırmızı

Tanım : Kenar-gövde profili veren parça. Kireç, mika ve yoğun kum katkılı, orta sert ve sıkı dokulu. İnce ve yarı parlak astarlı.

Benzeri : Hayes 1972, fig.30, form 104, no.13A; Fırat 1999, 31, lev.42, no.144.

Tarih : M.S. 6. yüzyılın II. yarısı – M.S. 7. yüzyılın ilk yarısı.

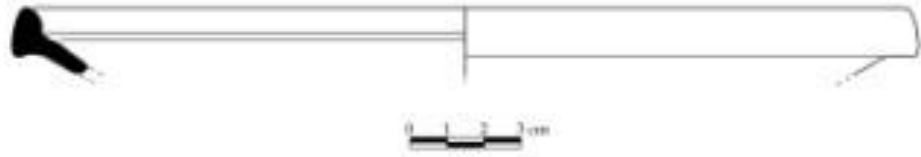



Kat. No : 64 Levha No :XIX Resim : 74

Adı/Formu : Kase

Buluntu Yeri : Payandalı Sarnıç

Ölçüleri : Yükseklik : 4.3 cm Ağız Çapı : 20 cm

Taban Çapı : - Cidar : 0.7 cm

Hamur Rengi : 5 YR 6/4 Açık Kızılkahve

Astar Rengi : (Dış) 10 R 4/6 Kırmızı, (İç) 10 R 4/6 Kırmızı

Tanım : Kenar-gövde profili veren parça. Kireç mika ve az kum katkılı. Orta sertlikte sert ve çok küçük gözenekli bir dokulu. Orta ve mat yer yer dökülmüş astar.

Benzeri : Hayes 1972, fig.30, form 104, no.13A; Fırat 1999, 32, lev.42, no.144; Adıbelli 2006, 172, lev.13, no.148.

Tarih : M.S. 6. yüzyılın II. yarısı – M.S. 7. yüzyılın ilk yarısı.

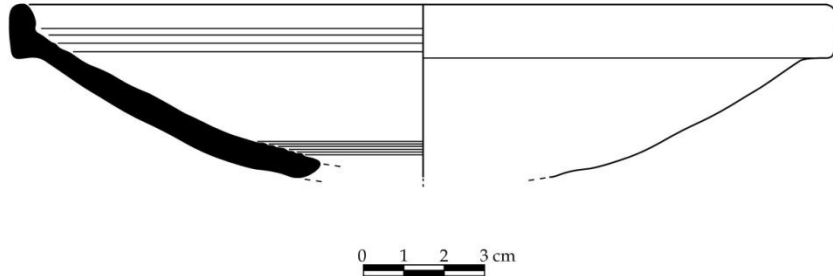

Kat. No : 65 Levha No : XIX Resim : 75

Adı/Formu : Kase

Buluntu Yeri : Payandalı Sarnıç

Ölçüleri : Yükseklik : 2.2 cm Ağız Çapı : -  
Taban Çapı : 12 cm Cidar : 0.6 cm

Hamur Rengi : 5 YR 6/6 Kırmızımsı Sarı

Astar Rengi : (Dış) 5 YR 4/3 Kızılkahve, (İç) astar yok.

Tanım : Kaide ve gövde geçişine ait parça. İnce ve mat astarlı. Kireç ve çok az mika katkılı, yapısı ince sert ve sıkı dokulu.

Benzeri : Hayes 1972, fig.30, form 104, no.16B; Adibelli 2006,177, lev.17, no.173.

Tarih : M.S. 6. yüzyılın II. yarısı – M.S. 7. yüzyılın başı.

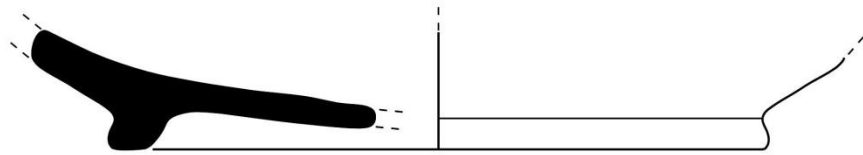

0 1 2 3 cm

Kat. No : 66 Levha No : XIX Resim : 76

Adı/Formu : Kase

Buluntu Yeri : Payandalı Sarnıç

Ölçüleri : Yükseklik :3cm Ağız Çapı : 20 cm

Taban Çapı : - Cidar : 0.5 cm

Hamur Rengi : 7,5 YR 7/6 Kırmızımsı Sarı

Astar Rengi : 10 R 4/4 Uçuk Kırmızı

Tanım : Kenar-gövde profili veren parça. Kireç mika ve az kum katkılı. Orta sertlikte sert ve çok küçük gözenekli bir dokulu. ince ve mat yer yer dökülmüş astar.

Benzeri : Hayes 1972, fig.30, form 104, no.15B; Fırat 1999, 31, lev.43, no.146, Tekkök 1996, 273, lev.84, no.G84; Adıbelli 2006, 177, lev.17, no.173.

Tarih :M.S. 6. yüzyılın II. yarısı – M.S. 7. yüzyılın ilk yarısı.

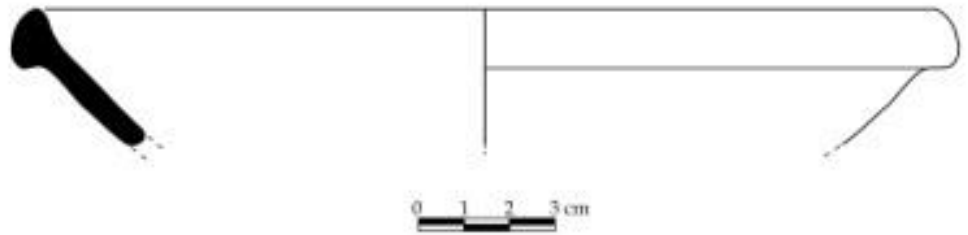

Kat. No : 67 Levha No : XIX Resim : 77

Adı/Formu : Kasekasa 1. To. 3 no 8

Buluntu Yeri : Payandalı Sarnıç

Ölçüleri : Yükseklik : 1.6 cm Ağız Çapı : -  
Taban Çapı : 13cm Cidar : 0.4 cm

Hamur Rengi : 7,5 YR 6/4 Açık Kahve

Astar Rengi : 10 R 5/8 Kırmızı

Tanım : Kaide ve gövde geçişine ait parça. Bol mika ve az miktarda siyah kum katkılı. Sıkı dokulu gözeneksiz, sıkı kil. Tondo kısmında noktalarla bezenmiş süsleme, gövdeye doğru iç yivli. İnce ve yarı parlak astarlı.

Benzer : Hayes 1972, fig.30, form 30, no.29C; Adıbelli 2006, 179, lev.19, no.178.

Tarih : M.S. 6. yüzyılın II. yarısı – M.S. 7. yüzyılın başı.

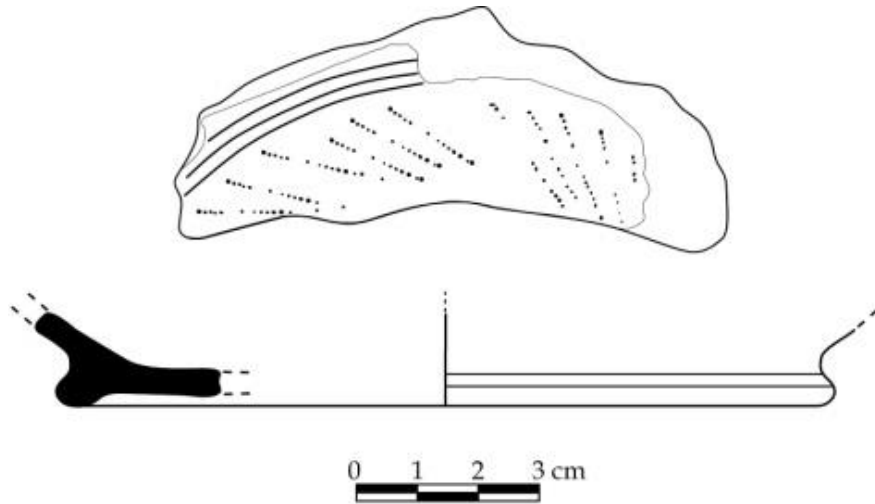

Kat. No : 68 Levha No : XIX Resim : 78

Adı/Formu : Kase

Buluntu Yeri : Payandalı Sarnıç

Ölçüleri :Yükseklik : 3.9 cm Ağız Çapı : -

Taban Çapı : 17 cm Cidar : 0.7 cm

Hamur Rengi : 5 YR 6/6 Açık Kırmızımsı Sarı

Astar Rengi : 10 R 4/8 Kırmızı

Tanım : Kaide ve gövde geçişine ait parça. Kireç, az mika ve kum katkılı, ince taneli, orta sertlikte ve sıkı dokulu. Orta kalınlıkta ve mat astarlı.

Benzeri : Hayes 1972, fig.30, form 104, no.15B; Adibelli 2006, 178, lev.18, no.175.

Tarih : M.S. 6. yüzyılın II. yarısı – M.S. 7. yüzyılın başı.

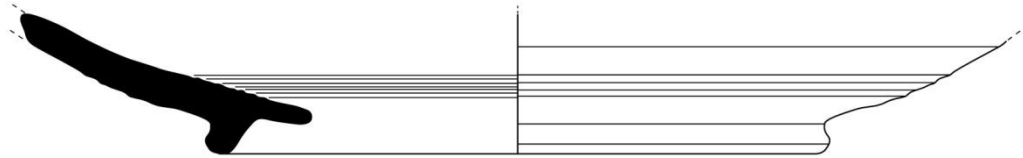

0 1 2 3 cm

Kat. No : 69 Levha No : XX Resim : 79

Adı/Formu : Kase

Buluntu Yeri : Payandalı Sarnıç

Ölçüleri : Yükseklik : 1.5 cm Ağız Çapı : -  
Taban Çapı : 11 cm Cidar : 0.4 cm

Hamur Rengi : 5 YR 7/6 Kırmızımsı sarı

Astar Rengi : 2,5 YR 4/8 Kırmızı

Tanım : Kaide ve gövde geçişine ait parça. Az kireç, mika ve kum katkılı, ince sert ve sıkı dokulu. Orta ve mat astarlı.

Benzeri : Hayes 1972, fig.30, form 104, no.16B; Adibelli 2006, 177, lev.16, no.172.

Tarih : M.S. 6. yüzyılın II. yarısı – M.S. 7. yüzyılın başı.

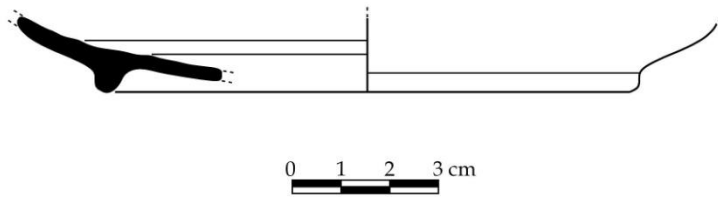

Kat. No : 70 Levha No : XX Resim : 80

Adı/Formu : Kase

Buluntu Yeri : Payandalı Sarnıç

Ölçüleri : Yükseklik : 3.3 cm Ağız Çapı : -  
Taban Çapı : 18 cm Cidar : 0.8 cm

Hamur Rengi : 5 YR 6/6 Kırmızımsı Sarı

Astar Rengi : 10 R 4/8 Kırmızı

Tanım : Kaide ve gövde geçişine ait parça. Kireç, az mika ve kum katkılı, kalın taneli, orta sertlikte ve sıkı dokulu. Orta kalınlıkta ve mat astarlı.

Benzeri : Hayes 1972, fig.30, form 104, no.16B; Adibelli 2006, 177, lev.16, no.172.

Tarih : M.S. 6. yüzyılın II. yarısı – M.S. 7. yüzyılın başı.

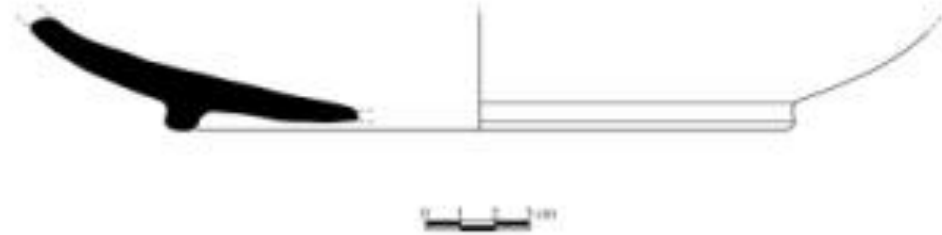

Kat. No : 71 Levha No : XX Resim : 81

Adı/Formu : Kase

Buluntu Yeri : Payandalı Sarnıç

Ölçüleri :Yükseklik :1.6 cm Ağız Çapı : -  
Taban Çapı : 6.9 cm Cidar : 0.5 cm

Hamur Rengi :10 YR 7/4 Çok Açık Kahve

Astar Rengi :7,5 YR 6/4 Açık Kahve

Tanım : Kaide ve gövde geçişine ait parça. Çok az kireç, mika ve yoğun kum katkılı, ince sert ve sıkı dokulu. Orta ve mat astarlı.

Benzeri : Hayes 1972, fig 30, form 104, no.29C; Adıbelli 2006,180, lev.19, no.179.

Tarih : M.S. 6. yüzyılın II. yarısı – M.S. 7. yüzyılın ilk yarısı.

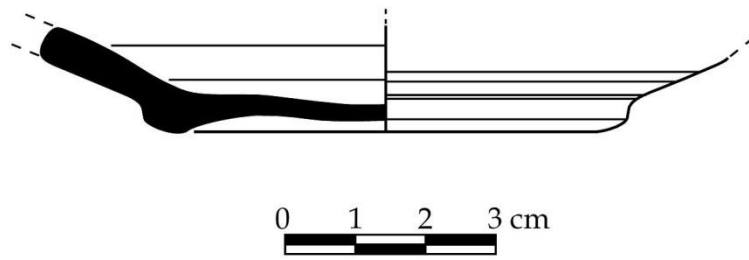



**Form 21**

Kat. No : 72 Levha No : XX Resim : 82

Adı/Formu : Çanak

Buluntu Yeri : Payandalı Sarnıç

Ölçüleri : Yükseklik : 2.5 cm Ağız Çapı : 28 cm

Taban Çapı : - Cidar : 0.7 cm

Hamur Rengi : 7,5 YR 7/4 Pembe

Astar Rengi : 10 R 3/6 Koyu Kırmızı

Tanım : Kenar-gövde profili veren parça. Yoğun kireç, az mika ve kum katkılı, tanecikleri belirgin, orta sertlikte ve gevşek dokulu. Orta ve yer yer dökülmüş mat astarlı.

Benzeri : Hayes 1972, fig.32, form 106, no.1.

Tarih : M.S. 7. yüzyıl başı – M.S. 7. yüzyılın II. yarısı.



**Phokaia Kırmızı Astarlıları****Form 1**

Kat. No : 73 Levha No : XXI Resim : 83

Adı/Formu : Kase

Buluntu Yeri : Payandalı Sarnıç

Ölçüleri :Yükseklik: 4.1 cm Ağız Çapı : 28 cm

Taban Çapı : - Cidar : 0.6. cm

Hamur Rengi :5 YR 6/6 Kırmızımsı Sarı

Astar Rengi : 10 R 4/8 Kırmızı

Tanım : Kenar ve gövde profili veren parça. Az kireç ve mika katkılı, ince, sert ve gözenekli bir dokulu. Kalın mat astarlı.

Benzeri : Hayes 1972, fig.65, form 1, no.7C; Adıbelli 2006, 190, lev.23, no.222.

Tarih : M.S.5. yüzyılın III. çeyreği.

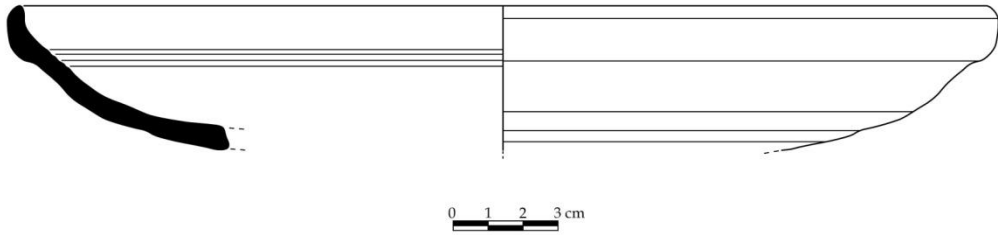

**Form 2**

Kat. No : 74 Levha No : XXI Resim : 84

Adı/Formu : Kase

Buluntu Yeri : Payandalı Sarnıç

Ölçüleri :Yükseklik :3cm Ağız Çapı : 24 cm

Taban Çapı : - Cidar : 0.6 cm

Hamur Rengi :10 R 6/8 Açık kırmızı

Astar Rengi : 10 R 5/8 Kırmızı

Tanım : Kenar ve gövde profili veren parça. Kireç ve az mika katkılı sert ve sıkı dokulu. Dudak alt alta küçük dikdörtgen şekilli kabartma dizili. İnce ve mat astarlı.

Benzeri : Hayes 1972, fig.67, form.3, no.5C.

Tarih : M.S.5.yüzyıl –M.S. 6. yüzyılın ortaları.

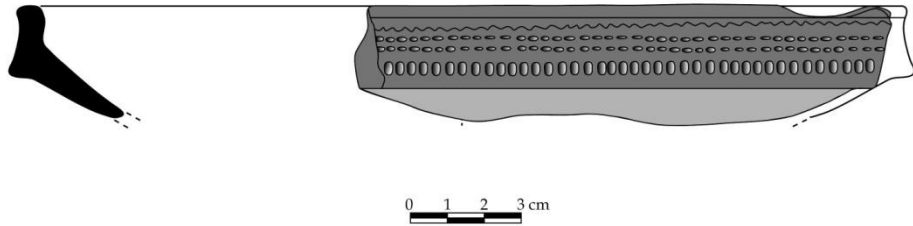

Kat. No : 75 Levha No : XXI Resim : 85

Adı/Formu : Tabak/Kase

Buluntu Yeri : Payandalı Sarnıç

Ölçüleri : Yükseklik : 3.9 cm Ağız Çapı : 29 cm

Taban Çapı : - Cidar : 0.7 cm

Hamur Rengi : 7,5 YR 7/6 Kırmızımsı Sarı

Astar Rengi : (Dış) 2,5 YR 4/8 Kırmızı, (İç) 10 R 4/8 Kırmızı

Tanım : Kenar ve gövde profili veren parça. Kireç ve az mika katkılı, ince, orta serlikte ve küçük gözenekli, İnce ve yer yer dökülmüş mat astarlı.

Benzeri : Hayes 1972, fig.67, form 3, no.5B; Adıbelli 2006, 192, lev.23, no.231;

Gassner 1997, Tf. 46, no.555.

Tarih : M.S.5.yüzyıl –M.S. 6. yüzyılın ortaları.

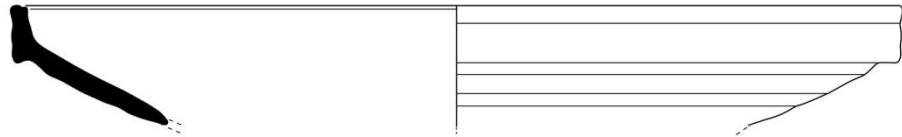

0 1 2 3 cm

Kat. No : 76 Levha No : XXI Resim : 86

Adı/Formu : Kase

Buluntu Yeri : Payandalı Sarnıç

Ölçüleri :Yükseklik : 3cm Ağz Çapı : 24 cm

Taban Çapı : - Cidar : 0.3 cm

Hamur Rengi :10 R 6/6 Açık kırmızı

Astar Rengi : 10 R 5/6 Kırmızı

Tanım : Kenar ve gövde profili veren parça. Kireç ve az mika katkılı, ince sert, sıkı ve gözeneksiz. İnce, mat astarlı.

Benzeri : Hayes 1972, fig.67, form 3, no.5C; Adıbelli 2006, 198, lev.25, no.257; Gassner 1997, Tf. 46, no.567; Tekocak 2006, 58, lev.11, no.72.

Tarih : M.S.5. yüzyıl - M.S.6. yüzyılın ortaları.

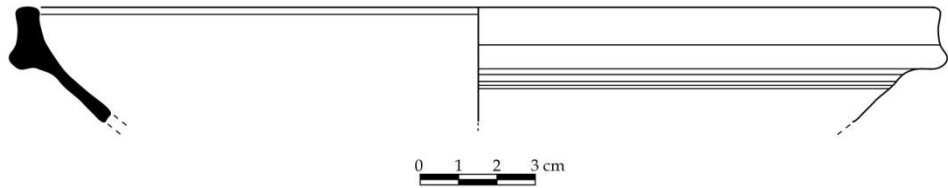

Kat. No : 77 Levha No : XXI Resim : 87

Adı/Formu : Tabak / Kase

Buluntu Yeri : Payandalı Sarnıç

Ölçüleri :Yükseklik : 4.1 cm Ağız Çapı : 21.5 cm

Taban Çapı : - Cidar : 0.7 cm

Hamur Rengi :5 YR 7/6 Kırmızımsı Sarı

Astar Rengi : 10 R 4/6 Kırmızı

Tanım : Kenar ve gövde profili veren parça. Az kireç ve mika katkılı, ince, orta sertlikte, küçük gözenekli bir dokusu var. İnce, yer yer dökülmüş mat astarlı.

Benzeri : Hayes 1972, fig.67, form 3, no.7C; Adıbelli 2006, 199, lev.25, no.272;

Vapur 2001b,70, çiz.11, no.59; Tekocak 2006, 58, lev.11, no.70.

Tarih : M.S.5.yüzyıl –M.S. 6. yüzyılın ortaları.

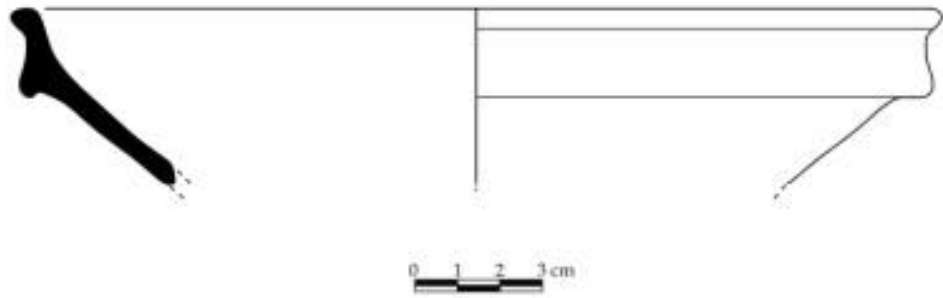

Kat. No : 78 Levha No :XXII Resim : 88

Adı/Formu : Kase

Buluntu Yeri : Payandalı Sarnıç

Ölçüleri :Yükseklik : 2.6 cm Ağız Çapı : 22 cm

Taban Çapı : - Cidar : 0.5 cm

Hamur Rengi :7,5 YR 7/6 Kırmızımsı Sarı

Astar Rengi : 2,5 YR 4/8 Kırmızı

Tanım : Kenar ve gövde profili veren parça.İnce ve mat astarlı. Kireç ve az mika katkılı sert ve sıkı dokulu.

Benzeri : Hayes 1972, fig.67, form 3, no.7C; Adıbelli 2006,199, lev.25, no.272;

Vapur 2001b, 70, çiz.11, no.59; Tekocak 2006, 58, lev.11, no.70.

Tarih : M.S.5. yüzyıl - M.S.6. yüzyılın ortaları.

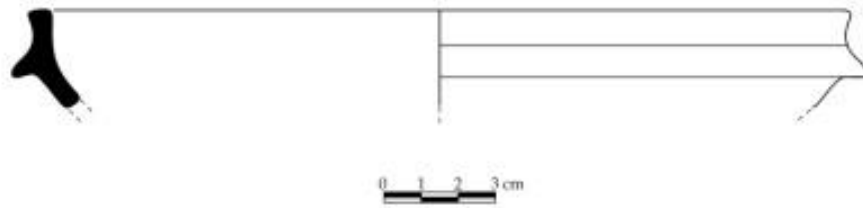

Kat. No : 79 Levha No : XXII Resim : 89

Adı/Formu : Kase

Buluntu Yeri : Payandalı Sarnıç

Ölçüleri :Yükseklik : 4.9 cm Ağız Çapı : 24 cm

Taban Çapı : - Cidar : 0.7 cm

Hamur Rengi : 7,5 YR 7/6 Kırmızımsı Sarı

Astar Rengi : 10 R 4/8 Kırmızı

Tanım : Kenar ve gövde profili veren parça. Çok az kireç ve az mika katkılı, sert ve sıkı dokulu. İnce ve mat astarlı.

Benzeri : Hayes 1972, fig.67, form.3, no.4C; Adıbelli 2006,193, lev.24, no.237;

Vapur 2001b, 55, çiz.11, no.57.

Tarih : M.S.5. yüzyıl - M.S.6. yüzyılın ortaları.

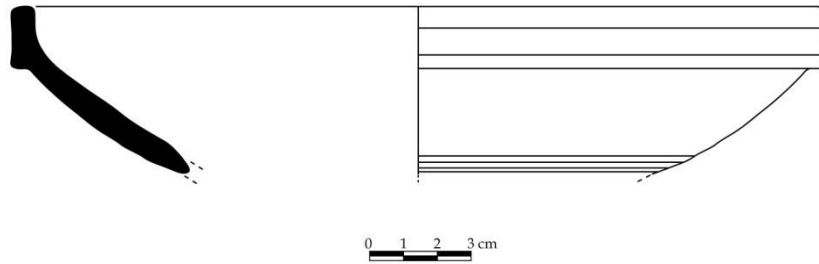



Kat. No : 80 Levha No : XXII Resim : 90

Adı/Formu : Kase

Buluntu Yeri : Payandalı Sarnıç

Ölçüler :Yükseklik : 2.3 cm Ağız Çapı : 30 cm

Taban Çapı : - Cidar : 0.5 cm

Hamur Rengi : 10 R 6/6 Açık Kırmızı

Astar Rengi : 10 R 5/4 Uçuk Kırmızı

Tanım : Kenar ve gövde profili veren parça. Dudakta dalgalı,ince ve matastarlı. Az kireç katkılı, sert ve sıkı dokulu. Dudak kısmında alt alta küçük dikdörtgen şekilli kabartma süsleme dizileri.

Benzeri : Hayes 1972, fig.67, form 3, no.9C; Adıbelli 2006, 200, lev.25, no.276; Gassner 1997, Tf. 47, no.572; Vapur 2001b, 55, çiz.12, no.61; Tekocak 2006, 58, lev.11, no.73.

Tarih : M.S.5. yüzyıl - M.S. 6. yüzyılın ortaları.

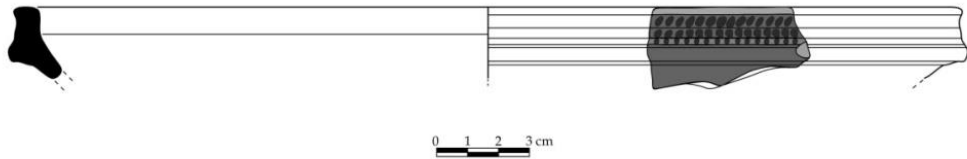

Kat. No : 81 Levha No : XXII Resim : 91

Adı/Formu : Kase

Buluntu Yeri : Payandalı Sarnıç

Ölçüleri :Yükseklik : 2.7 cm Ağız Çapı : 19 cm

Taban Çapı : - Cidar : 0.7 cm

Hamur Rengi :7,5 YR 7/6 Kırmızımsı Sarı

Astar Rengi : 10 R 4/6 Kırmızı

Tanım : Kenar ve gövde profili veren parça. Kireç ve az mika katkılı, ince ve orta serlikte ve gözeneksiz. İnce ve mat astarlı.

Benzeri : Hayes 1972, fig.67, form 3, no.7C; Adıbelli 2006, 192, lev.25, no.272;

Vapur 2001b, 70, çiz.11, no.59; Tekocak 2006, 58, lev.11, no.70.

Tarih : M.S.5. yüzyıl - 6.yüzyılın ortaları.

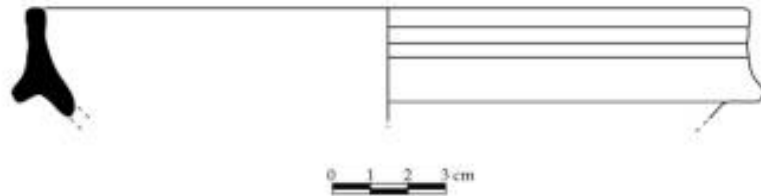

Kat. No : 82 Levha No : XXII Resim : 92

Adı/Formu : Kase

Buluntu Yeri : Payandalı Sarnıç

Ölçüleri :Yükseklik : 4.7 cm Ağız Çapı : 13 cm

Taban Çapı : - Cidar : 0.9 cm

Hamur Rengi : 5 YR 6/4 Açık Kızılkahve

Astar Rengi : 10 R 4/4 Uçuk Kırmızı, (İç) 10 R 3/2 Siyahımsı Kırmızı

Tanım : Kenar ve gövde profili veren parça. Kalın mat astarlı. Az kireç ve mika katkılı, ince, sert ve gözenekli bir dokulu.

Benzer : Hayes 1972, fig.67, form 3, no.7C; Adıbelli 2006, 199, lev.25, no.272;

Vapur 2001b, 70, çiz.11, no.59; Tekocak 2006, 58, lev.11, no.70.

Tarih : M.S. 5. yüzyıl –M.S. 6.yüzyılın ortaları.

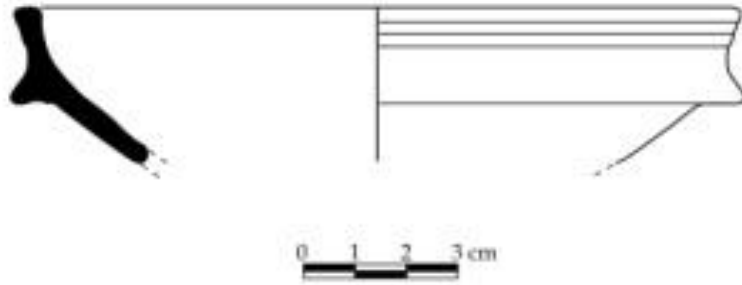

Kat. No : 83 Levha No : XXII Resim : 93

Adı/Formu : Tabak/Kase

Buluntu Yeri : Payandalı Sarnıç

Ölçüleri :Yükseklik : 5cm Ağız Çapı : -  
Taban Çapı : 18 cm Cidar : 0.9 cm

Hamur Rengi :7,5 YR 7/6 Kırmızımsı Sarı

Astar Rengi : 10 R 4/6 Kırmızı

Tanım : Kaide ve gövde profili veren parça. Kireç ve az mika katkılı, ince, sert ve sıkı dokulu. İnce ve yer yer dökülmüş mat astarlı.

Benzeri : Hayes 1972, fig.68, form 3, no.14E.

Tarih : M.S. 5. yüzyıl –M.S. 6. yüzyılın ortaları.

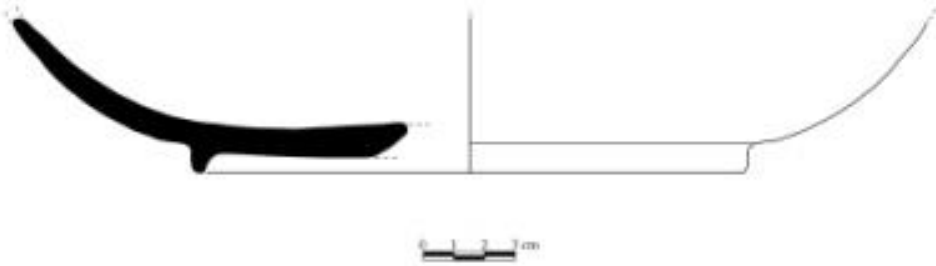

Kat. No : 84 Levha No : XXIII Resim : 94

Adı/Formu : Tabak/Kase

Buluntu Yeri : Payandalı Sarnıç

Ölçüleri : Yükseklik :1.7 cm Ağız Çapı : -  
Taban Çapı : 14 cm Cidar : 0.4 cm

Hamur Rengi : 2.5 YR 6/6 Açık kırmızı

Astar Rengi : 10 R 5/6 Kırmızı

Tanım : Kaide profili veren parça. Kireç ve kum katkılı ince, sert ve sıkı dokulu.  
İnce ve mat astarlı.

Benzeri : Hayes 1972, fig.69, form.3, no.17F; Adıbelli 2006, 202, lev.26, no.285.

Tarih : M.S. 6. yüzyılın ilk yarısı.

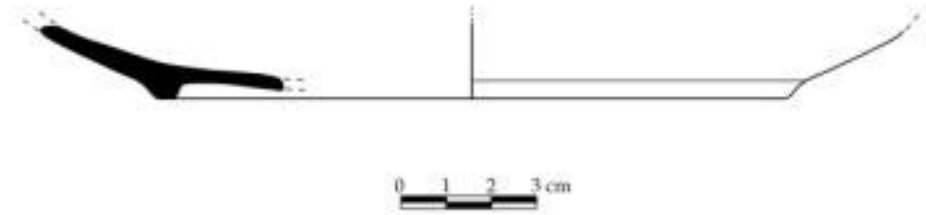

Kat. No : 85 Levha No : XXIII Resim : 95

Adı/Formu : Kase

Buluntu Yeri : Payandalı Sarnıç

Ölçüleri :Yükseklik : 2.4 cm Ağız Çapı : -  
Taban Çapı : 14 cm Cidar : 0.8 cm

Hamur Rengi :7,5 YR 7/6 Kırmızımsı Sarı

Astar Rengi : (Dış) 10 R 5/8 Kırmızı, (İç) 10 R 5/6 Kırmızı

Tanım : Kaide profili veren parça. İnce ve mat astarlı. Kireç ve az mika katkı, ince ve orta serlikte ve gözenekli.

Benze : Hayes 1972, fig.69, form 3, no.19F.

Tarih : M.S. 6. yüzyılın ilk yarısı.

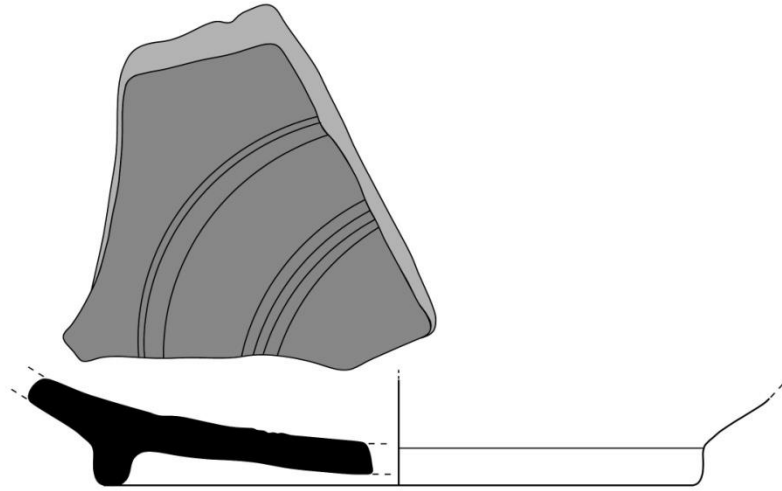

0 1 2 3 cm

Kat. No : 86 Levha No : XXIII Resim : 96

Adı/Formu : Kase

Buluntu Yeri : Payandalı Sarnıç

Ölçüleri :Yükseklik : 6.2 cm Ağız Çapı : 26 cm

Taban Çapı : 14 cm Cidar : 0.7 cm

HamurRengi : 2.5 YR 6/6 Açık kırmızı

Astar Rengi : 10 R 5/6 Kırmızı

Tanım : Kenar ve gövde profili veren parça. Az kireç ve mika katkılı, ince, orta sertlikte, gözeneksiz sıkı dokulu. İnce ve mat astarlı.

Benzeri : Hayes 1972, fig.70, form 8, no.1; Vapur 2001b, 55, çiz.12, no.68;

Tekocak 2006, 59, lev.13, no.86.

Tarih : M.S.5.yüzyıl –M.S. 6. yüzyılın ortaları.



0 1 2 3 cm

Kat. No : 87 Levha No : XXIII Resim : 97

Adı/Formu : Kase

Buluntu Yeri : Payandalı Sarnıç

Ölçüleri :Yükseklik : 3.7 cm Ağız Çapı : -  
Taban Çapı : 11 cm Cidar : 0.7 cm

Hamur Rengi :10 R 6/4 Uçuk Kırmızı

Astar Rengi : (Dış) 2,5 YR 6/4 Açık Kızılkahve, (İç) 10 R 6/4 Uçuk kırmızı

Tanım : Kaide ve gövde profili veren parça. Az kireç ve mika katkılı, ince, orta sertlikte, küçük gözenekli bir dokulu. İnce ve mat astarlı.

Benzeri : Hayes 1972, fig.68, form3, no.29H; Adıbelli 2006, 203, lev.26, no.291; Gassner 1997, Tf. 47, no.576; Vapur 2001b, 55, çiz.13, no.69; Heath-Tekkök 2007, 61, no.13.

Tarih : M.S. 6. yüzyılın ilk yarısı.

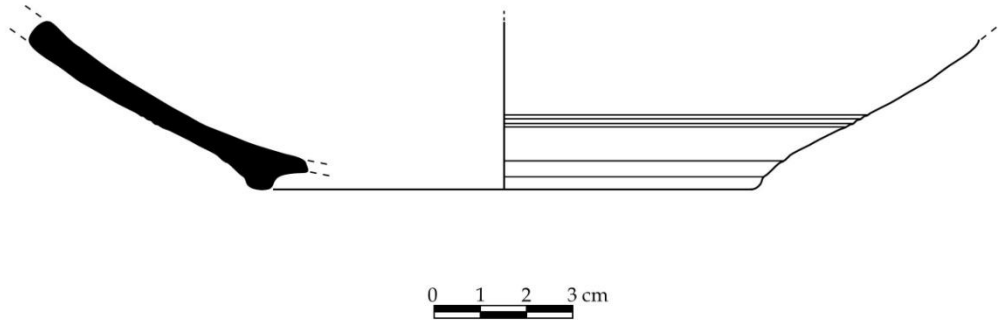



Kat. No : 88 Levha No : XXIII Resim : 98

Adı/Formu : Kase

Buluntu Yeri : Payandalı Sarnıç

Ölçüleri :Yükseklik : 2.9 cm Ağız Çapı : 21 cm

Taban Çapı : - Cidar : 0.4 cm

Hamur Rengi :7,5 YR 7/6 Kırmızımsı Sarı

Astar Rengi : 10 R 4/6 Kırmızı

Tanım : Kenar ve gövde profili veren parça. Az mika katkılı, ince, orta sertlikte ve gözeneksiz bir dokulu. İnce ve yer yer dökülmüş mat astarlı.

Benzeri : Hayes 1972, fig.69, form 3, no.31F; Adıbelli 2006, 204, lev.27, no.298;

Vapur 2001b, 55, çiz.12, no.65.

Tarih : M.S.5. yüzyıl–M.S. 6. yüzyılın ortaları.

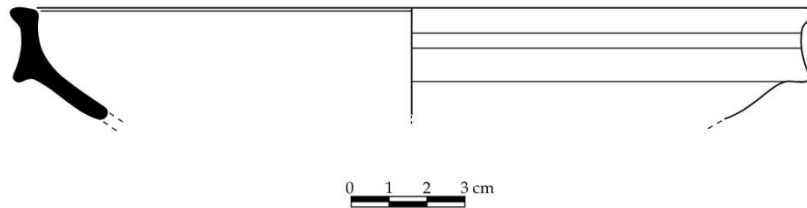

Kat. No : 89 Levha No : XXIII Resim : 99

Adı/Formu : Kase

Buluntu Yeri : Payandalı Sarnıç

Ölçüleri : Yükseklik : 3.5 cm Ağız Çapı : 29 cm

Taban Çapı : - Cidar : 0.6 cm

Hamur Rengi : 5 YR 6/6 Kırmızımsı Sarı

Astar Rengi : 10 R 4/6 Kırmızı

Tanım : Kenar ve gövde profili veren parça. İnce, mat astarlı. Çok az kireç ve mika katkılı, kalınca yapılı sert sıkı dokulu.

Benzeri : Hayes 1972, fig.69, form 3, no.31F; Adıbelli 2006, 204, lev.27, no.298;

Vapur 2001b, 55, çiz.12, no.65.

Tarih : M.S.5. yüzyıl - M.S. 6. yüzyılın ortaları.

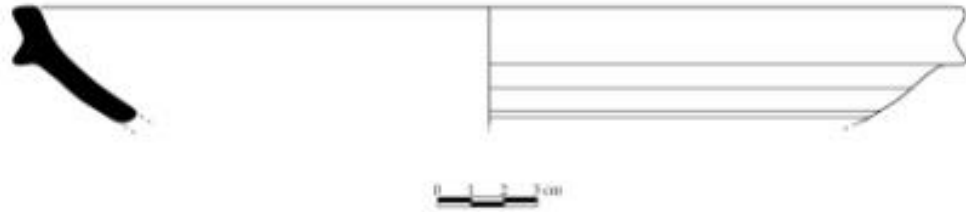

Kat. No : 90 Levha No : XXIII Resim : 100

Adı/Formu : Kase

Buluntu Yeri : Payandalı Sarnıç

Ölçüleri :Yükseklik : 4.4 cm Ağız Çapı : 17 cm

Taban Çapı : - Cidar : 0.5 cm

Hamur Rengi : 5 YR 6/6 Kırmızımsı Sarı

Astar Rengi : 10 5/6 Kırmızı

Tanım : Kenar ve gövde profili veren parça. Kireç ve az mika katkılı, ince ve orta serlikte ve gözenekli dokulu. İnce ve mat astarlı.

Benzeri : Hayes 1972, fig.69, form 3, no.31F; Adıbelli 2006, 204, lev.27, no.298;

Vapur 2001b, 55, çiz.12, no.65.

Tarih : M.S.5. yüzyıl–M.S. 6. yüzyılın ortaları.

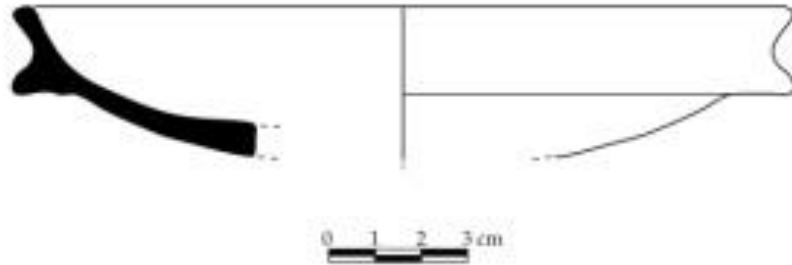

Kat. No : 91 Levha No : XXIII Resim : 101

Adı/Formu : Kase

Buluntu Yeri : Payandalı Sarnıç

Ölçüleri :Yükseklik : 3.5 cm Ağız Çapı : 34 cm

Taban Çapı : - Cidar : 0.6 cm

Hamur Rengi :7,5 YR 6/4 Açık kahve

Astar Rengi : 10 R 4/6 Kırmızı

Tanım : Kenar ve gövde profili veren parça. Az miktarda kireç ve az mika katkılı, ince, sert ve sıkı dokulu. İnce ve yer yer dökülmüş mat astarlı.

Benzeri : Hayes 1972, fig.67, form 3, no.7C; Adıbelli 2006, 192, lev.25, no.272;

Vapur 2001b, 70, çiz.11, no.59; Tekocak 2006, 58, lev.11, no.70.

Tarih : M.S.5. yüzyıl - M.S. 6. yüzyılın ortaları.



Kat. No : 92 Levha No : XXIII Resim : 102

Adı/Formu : Tabak/ Kase.

Buluntu Yeri : Payandalı Sarnıç

Ölçüleri : Yükseklik : 2.6 cm Ağız Çapı : 28 cm

Taban Çapı : - Cidar : 0.3 cm

Hamur Rengi : 2,5 YR 5/8 Kırmızı

Astar Rengi : 10 R 5/6 Kırmızı

Tanım : Kenar ve gövde profili veren parça. Az kireç katkılı, sert ve sıkı dokulu.

Parçanın ağız kısmında tek banttıan oluşın rozetli bezemeli. İnce ve mat astarlı.

Benzeri : Hayes 1972, fig.68, form 3, no.29H; Adıbelli 2006, 203, lev.26, no.291;

Gassner 1997, Tf. 47, no.576; Vapur 2001b, 55, çiz.13, no.69; Heath-Tekkök 2007, 61, no.13.

Tarih : M.S.5.yüzyıl –M.S. 6. yüzyılın ortaları.

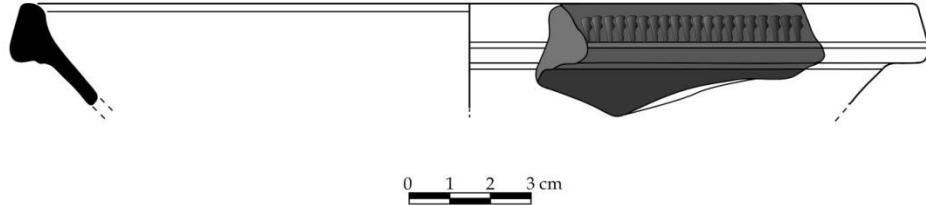

Kat. No : 93 Levha No : XXIII Resim : 103

Adı/Formu : Kase

Buluntu Yeri : Payandalı Sarnıç

Ölçüleri :Yükseklik : 3cm Ağız Çapı : 25 cm

Karın Çapı : - Taban Çapı : -

Cidar : 0.5 cm

Hamur Rengi : 5 YR 7/6 Kırmızımsı Sarı

Astar Rengi : 2,5 YR 4/4 Kırmızımsı Kahve

Tanım : Kenar ve gövde profili veren parça. Çok az miktarda kireç ve mika katkılı, sert ve sıkı dokulu. İnce ve mat astarlı.

Benzeri : Hayes 1972, fig.69, form 3, no.31F; Adıbelli 2006, 204, lev.27, no.298;

Vapur 2001b, 55, çiz.12, no.65.

Tarih : M.S.5. yüzyıl–M.S. 6. yüzyılın ortaları.

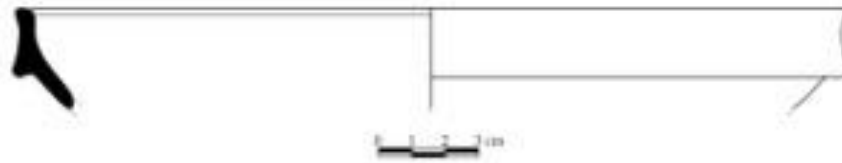

- Kat. No : 94 Levha No : XXIV Resim : 104  
Adı/Formu : Kase  
Buluntu Yeri : Payandalı Sarnıç  
Ölçüleri :Yükseklik : 4.9 cm Ağız Çapı : 24 cm  
Taban Çapı : - Cidar : 0. 3 cm  
Hamur Rengi : 2,5 YR 5/6 Kırmızı  
Astar Rengi : 10 R 4/8 Kırmızı  
Tanım : Kenar-gövde parçası. Az miktarda mika katkılı ve kireç katkılı gözeneksiz, sıkı killi. Mat astarlı.  
Benzeri : Heath-Tekkök 2007, 61, no.12; Vapur 2001b, 76, çiz.12, no.67; Hayes 1972, 323, fig.69, form 3, no.23F; Adıbelli 2006, 108, lev.25, no.257.  
Tarih : M.S. 5. yüzyıl – M.S. 6. yüzyılın ortaları.



Kat. No : 95 Levha No : XXIV Resim : 105

Adı/Formu : Tabak

Buluntu Yeri : Payandalı Sarnıç

Ölçüleri : Yükseklik : 2.1 cm Ağız Çapı : 29 cm

Taban Çapı : - Cidar : 0.3 cm

Hamur Rengi : 2,5 YR 5/6 Kırmızı

Astar Rengi : 10 R 4/8 Kırmızı

Tanım : Kenar-gövde parçası. Mika katkılı olup, gözeneksiz, sıkı kil. Mat, yer yer dökülmüş astar.

Benzeri : Heath-Tekkök 2007, 61,no.13; Hayes 1972, fig.68, form 3, no.29H; Adıbelli 2006, 203, lev.26, no.291; Gassner 1997, Tf. 47, no.576; Vapur 2001b, 55, çiz.13, no.69.

Tarih : M.S.5.yüzyıl –M.S. 6. yüzyılın ortaları.

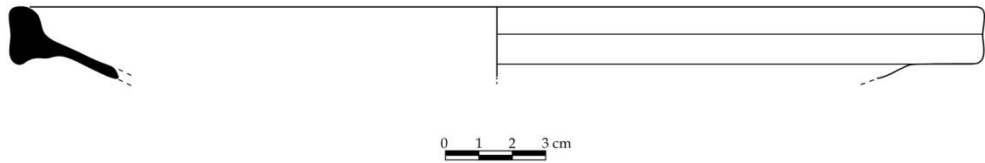



Kat. No : 96 Levha No : XXIV Resim : 106

Adı/Formu : Kase

Buluntu Yeri : Payandalı Sarnıç

Ölçüleri :Yükseklik : 7.7 cm Ağız Çapı : 32 cm

Taban Çapı : 18 cm Cidar : 0.7 cm

Hamur Rengi : 2,5 YR 7/6 Açık kırmızı

Astar Rengi : 10 R 4/8 Kırmızı

Tanım : Kenar ve gövde profili veren parça; yoğun kireç ve az mika katkılı, ince, orta serlikte ve sıkı dokulu. İnce ve mat astarlı.

Benzeri : Hayes 1972, fig.67, form 3, no.7C; Adıbelli 2006, 199, lev.25, no.272;

Vapur 2001b, 70, çiz.11, no.59; Tekocak 2006, 58, lev.11, no.70.

Tarih : M.S.5. yüzyıl - M.S. 6. yüzyılın ortaları.

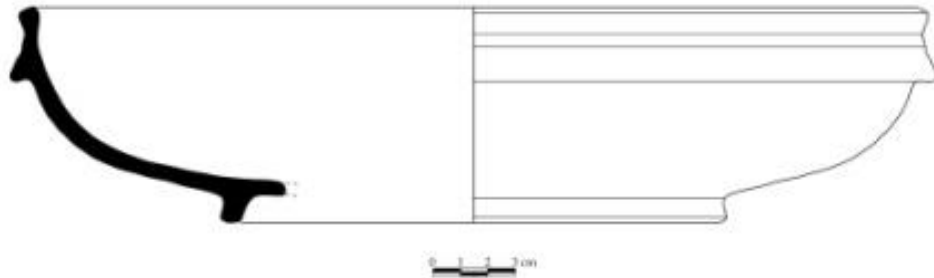

**Form 3**

Kat. No : 97 Levha No : XXIV Resim : 107

Adı/Formu : Kase

Buluntu Yeri : Payandalı Sarnıç

Ölçüleri : Yükseklik : 3.2 cm Ağız Çapı : 15 cm

Taban Çapı : - Cidar : 0.6 cm

Hamur Rengi : 5 YR 6/6 Kırmızımsı Sarı

Astar Rengi : 10 R 5/8 Kırmızı

Tanım : Kenar ve gövde profili veren parça. Çok ince ve mat astarlı. Az kireç ve mika katkılı, ince, orta sertlikte ve sıkı dokulu. Parçanın dudak kısmında dalga bezemeli.

Benzeri : Hayes 1972, fig.70, form 8, no.2; Adıbelli 2006, 212, lev.29, no.332;

Tarih : M.S.5. yüzyılın II. yarısı.

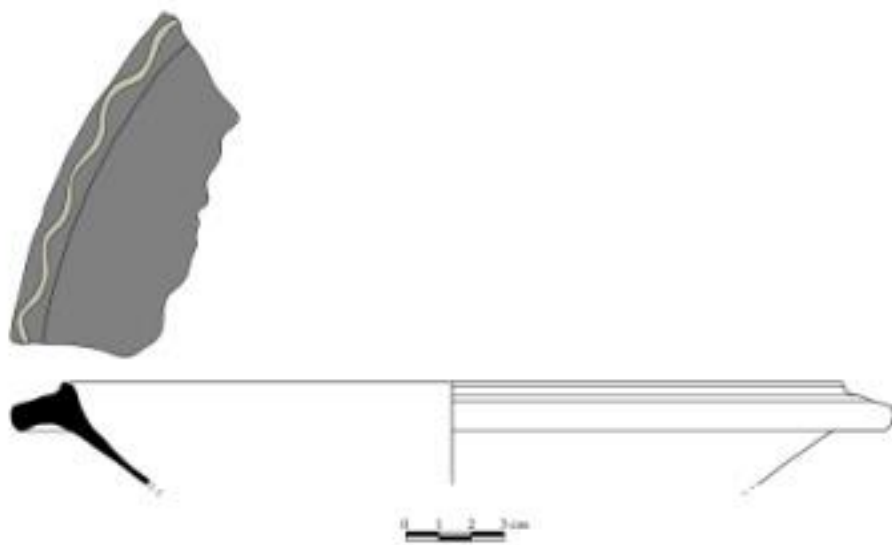

Kat. No : 98 Levha No : XXIV Resim : 108

Adı/Formu : Kase

Buluntu Yeri : Payandalı Sarnıç

Ölçüleri : Yükseklik : 5.4 cm

Ağız Çapı : 14 cm

Taban Çapı : -

Cidar : 0.5 cm

Hamur Rengi : 2,5 YR 5/8 Kırmızı

Astar Rengi : 10 R 5/6 Kırmızı

Tanım : Kenar ve gövde profili veren parça. Kireç ve az mika katkılı, ince ve orta serlikte ve gözeneksiz. Kalın ve mat astarlı.

Benzeri : Hayes 1972, fig.70, form 8, no.2.

Tarih : M.S.5. yüzyılın II. yarısı.

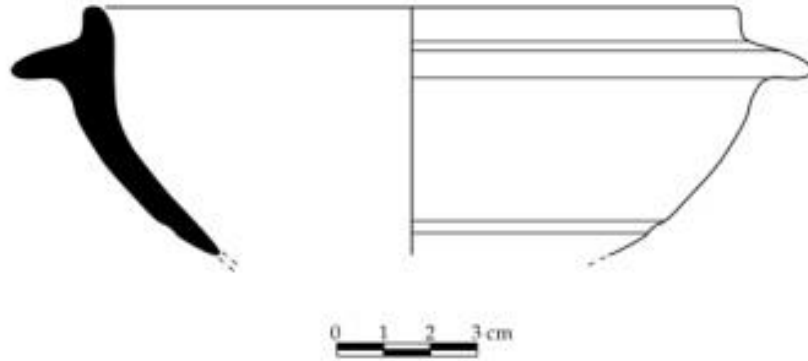

## Kıbrıs Kırmızı Astarlıları

### Form 1

Kat. No : 99 Levha No : XXV Resim : 109

Adı/Formu : Kase

Buluntu Yeri : Payandalı Sarnıç

Ölçüleri : Yükseklik : 3cm Ağız Çapı : 23 cm

Taban Çapı : - Cidar : 0.6 cm

Hamur Rengi : 5 YR 7/4 Pembe

Astar Rengi : 2,5 YR 4/6 Kırmızı

Tanım : Kenar-gövde profili veren parça. İnce tanecikli kireç ve mika katkılı, gözeneksiz, sıkı killi. Mat astarlı.

Benzeri : Hayes 1972, fig.80, form 2, no.2B; Tekocak 2006, 63, lev.20, no.126; Adıbelli 2006, 227, lev.34, no.401.

Tarih : M.S.5. yüzyıl –M.S. 6. yüzyıl.

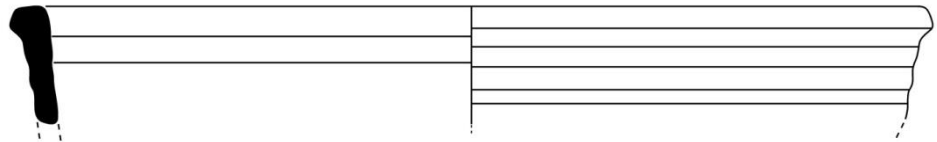

0 1 2 3 cm

## Mısır Kırmızı Astarlıları

### Form 1

Kat. No : 100 Levha No : XXV Resim : 110

Adı/Formu : Tabak

Buluntu Yeri : Payandalı Sarnıç

Ölçüleri : Yükseklik : 5.2 cm Ağız Çapı : 26 cm  
Cidar:0.6 cm

Hamur Rengi : 5 YR 7/6 Kırmızımsı Sarı

Astar Rengi : (Dış) 5 YR 4/6 Sarımsı Kırmızı, (İç) 2,5 4/8 Kırmızı

Tanım : Kenar gövde profili veren parça. Çok küçük kireç ve mika katkılı, orta sertlikte ve sıkı gözeneksiz bir dokulu. Kalın, parlak astarlı.

Benzeri : Hayes 1972, fig.85, h.

Tarih : M.S.5. yüzyılın II. yarısı.



Kat. No : 101 Levha No : XXV Resim : 111

Adı/Formu : Tabak

Buluntu Yeri : Payandalı Sarnıç

Ölçüleri : Yükseklik : 3.1 cm Ağız Çapı : 20 cm

Cidar : 0.6 cm

Hamur Rengi : 7,5 YR 7/6 Kırmızımsı Sarı

Astar Rengi : 2,5 YR 3/4 Koyu Kızılkahve

Tanım : Kenar gövde profili veren parça. Kireç ve altın renkli mika katkılı, orta sertlikte ve sıkı gözeneksiz. Kalın, parlak astarlı.

Benzeri : Hayes 1972, fig.85, h.

Tarih : M.S. 5. yüzyılın II. yarısı.

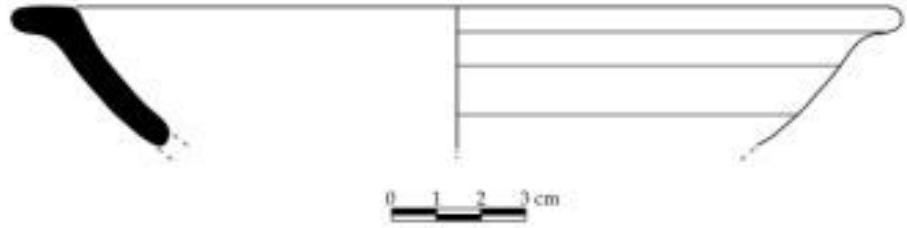

## Kullanım Seramiği

### Amphoralar

#### Form 1

Kat. No : 102 Levha No : XXVI Resim : 112

Adı/Formu : Amphora

Buluntu Yeri : Payandalı Sarnıç

Ölçüleri : Yükseklik : 8.2 cm Ağız Çapı : -  
Dip Çapı : 2.7 cm Cidar : 1.1 cm

Hamur Rengi : 5 YR 6/6 Kırmızımsı Sarı

Astar Rengi : Yoktur.

Tanım : Dip profili veren parça. İçi dolu, uca doğru sivrileştirilip dipte yuvarlatılmıştır. Kaba işçilik. Yüzeyde katkılar belirgin. Mika katkılı çok küçük seyrek gözenekli, seyrek küçük taşçıklı.

Benzeri : Vapur 2001b,124, no.37/174; Fırat 1999, 81, lev.181, no.794; Vapur 2011, 170, çiz.10, no.86.

Tarih : M.S. 2. yüzyıl – M.S. 3. yüzyıl arası.

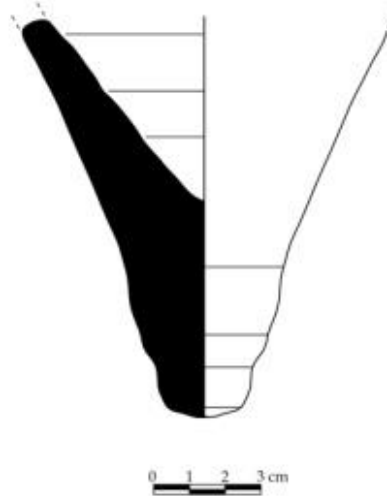

**Form 2**

Kat. No : 103 Levha No : XXVI Resim : 113

Adı/Formu : Amphorası

Buluntu Yeri : Payandalı Sarnıç

Ölçüleri :Yükseklik : 8 cm Ağız Çapı : 5 cm

Dip Çapı : - Cidar : 0.5 cm

Hamur Rengi : 5 YR 6/6 Kırmızımsı Sarı

Astar Rengi : 10 R 5/4 Uçuk Kırmızı

Tanım : Bu amphora ucu yuvarlatılmış dışa çekik ağız kenarına, boyundan çıkıp gövdenin üst kısmında birleşen oval kesitli kulplara sahiptir. Boyun kısmında yiv bulunmaktadır. Yoğun mika ve seyrek kumlu katkı, mat astarlıdır.

Benzeri : Keay 1984, 268, çiz.116; Baylan 2008, 115, no.67; Fırat 1999, 81, lev.170, no.758.

Tarih : M.S. 4. yüzyıl -M.S.7. yüzyıl arası.

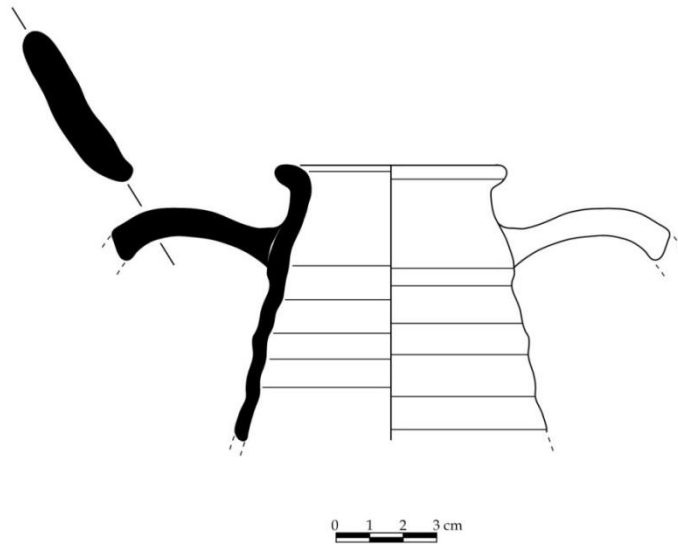



**Form 3**

Kat. No : 104 Levha No : XXVI Resim : 114

Adı/Formu : Amphora

Buluntu Yeri : Payandalı Sarnıç

Ölçüleri : Yükseklik : 7.3 cm Ağız Çapı : -

Dip Çapı : 0.9 cm Cidar : -

Hamur Rengi : 10YR 6/3 Açık Kahve

Astar Rengi : 10 YR 7/3 Çok Açık Kahve

Boya Rengi : Dip üzerinde tek şerit halinde 7,5 YR 6/4 açık kahve tonlarında diğer şerit ise 7,5 YR 4/3 kahve tonlarındadır.

Tanım : İçi dolu, dibe doğru daralan kaide parçası dipte sivrileşiyor. Dip üzerinde açık kahve tonlarında boya ile yapılmış üç ince şerit. Az mika ve az kireç katkılı küçük seyrek gözenekli, kumsuz. Doku sert ve sıkı. Mat astarlı.

Benzeri : Baylan 2008, 148, no.100; Fırat 1999, 81, lev.181, no.798;

Tarih : ?

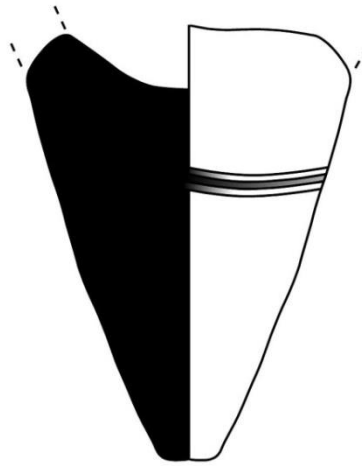

## Ampulla

### Form 1

Kat. No : 105 Levha No : XXVII Resim : 115

Adı/Formu : Ampulla

Buluntu Yeri : Payandalı Sarnıç

Ölçüleri : Yükseklik : 9.1 cm Ağız Çapı : 2.7 cm

Gövde Çapı : 6.7 cm Cidar : 0.3 cm

Hamur Rengi : 7,5 YR 6/6 Kırmızımsı Sarı

Astar Rengi : 7,5 YR 6/4 Açık Kahve

Tanım : Ağız kenarı ve boynun bir kısmı kırık. Boyunda yer yer kireç izleri bulunmakta, kalıp yapımı. Yuvarlak matara formu, ince ağız kenarlık silindirik boyunlu. Omuz üzerinde her iki yanda ip delikli. Gövde üzerinde her iki yüzde de silik bir figür bezeme. Hamur, yoğun kum vemika katkılı. Yüzey mat astarlı.

Benzeri : Uysal 2000, lev.29, res.1; Şimşek-Duman 2007, 27, fig.18.

Tarih : M.S. 6. yüzyıl -M.S.7. yüzyıl.

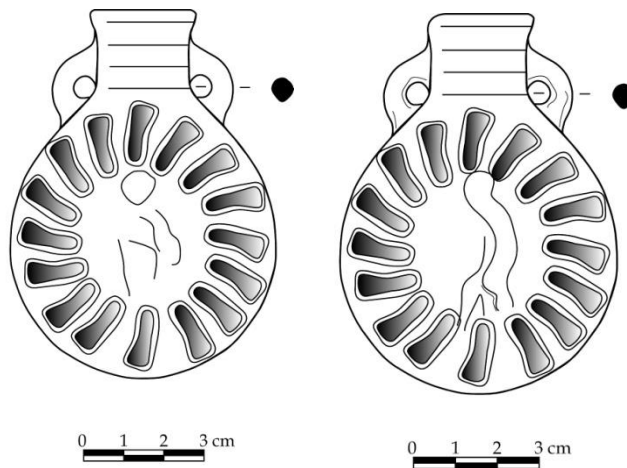

kat. No : 106 Levha No : XXVII Resim : 116

Adı/Formu : Ampulla

Buluntu Yeri : Payandalı Sarnıç

Ölçüleri : Yükseklik : 5.4 cm Ağız Çapı : -  
Gövde Çapı : - Cidar : 0.5 cm

Hamur Rengi : 5 YR 7/6 Kırmızımsı Sarı

Astar Rengi : 10 R 5/8 Kırmızı

Tanım : Ağız ve boyunun bir kısmı ile gövdeye ait küçük parçadır. Boyunda ve gövde üzerinde yer yer kireç izleri bulunmakta, kalıp yapımı. Yuvarlak matara formu, ince ağız kenarlı kısa silindirik boyunlu. Omuz kısmında biri sağlam kalan ip delikli. Boyunda kalan parçada cepheden betimlenmiş insan başı yer alır. Patlak gözler, uzun burun, ağız hafif açık ve sivri çenelidir. Az miktarda kireç ve az mika katkılı, sıkı dokulu, mat astarlı.

Benzeri : Şimşek-Duman 2007, 25, fig.19.

Tarih : M.S. 6. yüzyıl -M.S.7. yüzyıl.

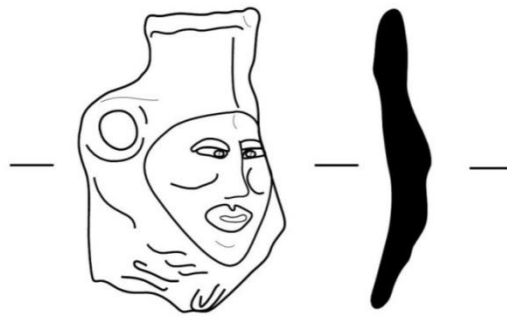

0 1 2 3 cm

## Bardaklar

### Form 1

Kat. No : 107 Levha No : XXVII Resim : 117

Adı/Formu : Bardak

Buluntu Yeri : Payandalı Sarnıç

Ölçüleri : Yükseklik : 4.2 cm Ağız Çapı : 8 cm  
Cidar : 0.5 cm

Hamur Rengi : 5 YR 6/6 Kırmızımsı Sarı

Astar Rengi : 10 R 4/8 Kırmızı

Tanım : Ağız-gövde parçası. İçe doğru hafifçe yuvarlatılmış ağız, dışta eğik Formdaki gövde ile birleşmektedir. Az kireç mika ve kum katkılı, ince sert ve gözeneksiz bir dokusu var. Orta kalınlıkta, dışta ve içte astarlı. Mat hafif pürüzlü yüzey.

Benzeri : Atik 1999, 133, lev.53, no.263; Uysal 2000, 69, lev.3, no.2.

Tarih : ?

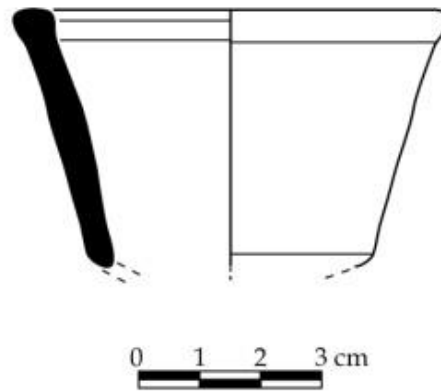

**Form 2**

Kat. No : 108 Levha No : XXVII Resim : 118

Adı/Formu : Bardak

Buluntu Yeri : Payandalı Sarnıç

Ölçüleri : Yükseklik : 5.1 cm Ağız Çapı : 14cm

Cidar : 0.4 cm

Hamur Rengi : 7,5 YR 7/4 Pembe

Astar Rengi : Dudak altı ile gövdenin bir kısmı 2,5 YR 5/6 Kırmızı

Tanım : Dışa dönük ağız kenarı ile gövdenin bir kısmı korunabilmiştir. Gövde kısmı kaideye doğru hafif daralmaktadır. Gövde üzerinde yiv bulunmaktadır. Kireç, mika ve çok az siyah kum katkılı. Orta sertlikte sert ve çok küçük gözenekli bir doku.

Benzeri : Bailey 1993, 233, fig.9, no.91;

Tarih : M.S. 1. yüzyıl.

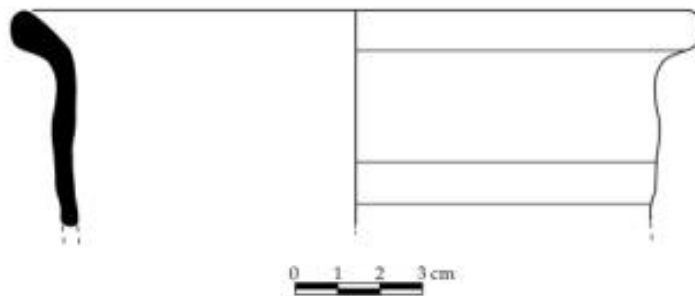

Kat. No : 109 Levha No : XXVII Resim : 119

Adı/Formu : Bardak

Buluntu Yeri : Payandalı Sarnıç

Ölçüleri : Yükseklik : 3cm Ağız Çapı : 12 cm

Taban Çapı : - Cidar : 0.3 cm

Hamur Rengi : 5 YR 7/4 Pembe

Astar Rengi : 2,5 YR 5/6 Kırmızı

Tanım : Kenar-gövde parçası. Kalın, dışa taşkındudaklı olup, dudağın alt kısmında iki yiv bulunmaktadır. Mika katkılı olup, gözeneksiz, sıkı killi. Mat, yer yer dökülmüş astarlı.

Benzeri : Anderson-Stajanović 1992, Pl.98, no.844.

Tarih : M.S. 1. yüzyıl.

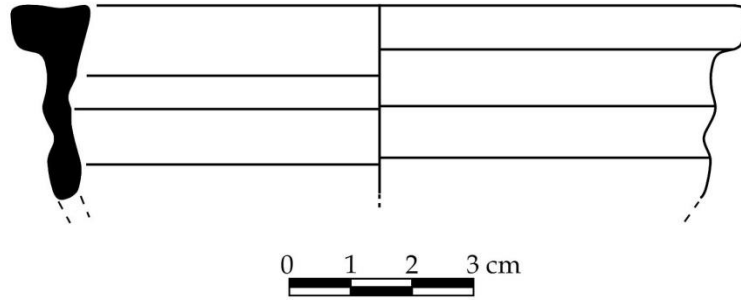

Kat. No : 110 Levha No : XXVIII Resim : 120

Adı/Formu : Bardak

Buluntu Yeri : Payandalı Sarnıç

Ölçüleri : Yükseklik : 5.2 cm Ağız Çapı : 7 cm

Taban Çapı : - Cidar : 0.4 cm

Hamur Rengi : 7,5 YR 7/6 Kırmızımsı sarı

Astar Rengi : 10 R 4/6 Kırmızı

Tanım : Kenar-gövde profili veren parça Kalın dışa çekik dudaklı olup, gövde üzerinde yiv bulunmaktadır. Mika katkılı olup, gözeneksiz, sıkı killi. Mat astarlı.

Benzeri : Anderson-Stajanović 1992, 116, pl.107, no.900; Akbuz 2008, 13, lev.14, no.28.

Tarih : M.S. 2. yüzyıl.

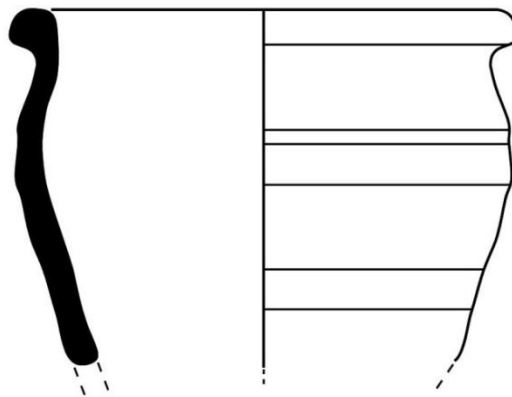

0 1 2 3 cm

## Çömlekler

### Form 1

Kat. No : 111 Levha No : XXVIII Resim : 121

Adı/Formu : Çömlek

Buluntu Yeri : Payandalı Sarnıç

Ölçüleri : Yükseklik : 8.7 cm Ağız Çapı : 15 cm  
Cidar : 0.5 cm

Hamur Rengi : Grey 1 3/ Çok Koyu Gri

Astar Rengi : Yoktur.

Tanım : Ağız ve gövdenin bir kısmı ile tek kulp korunmuştur. Kenarının iç bölümünün ikinci bir çıkıntı bulunmaktadır. Dış yüzeyi yer yer yivlendirilmiş, ağız Yoğun miktarda kireç seyrek taşçık katkılı, orta sert hamur kötü pişirimli. Dışta ve içte astarsız.

Benzeri : Vapur 2011, no.62; Aydemir 1995, 73, lev.LXXI, no.12; Hayes 1983, 124, fig.6, no.70.

Tarih : M.S. 6.-7.yüzyıl.

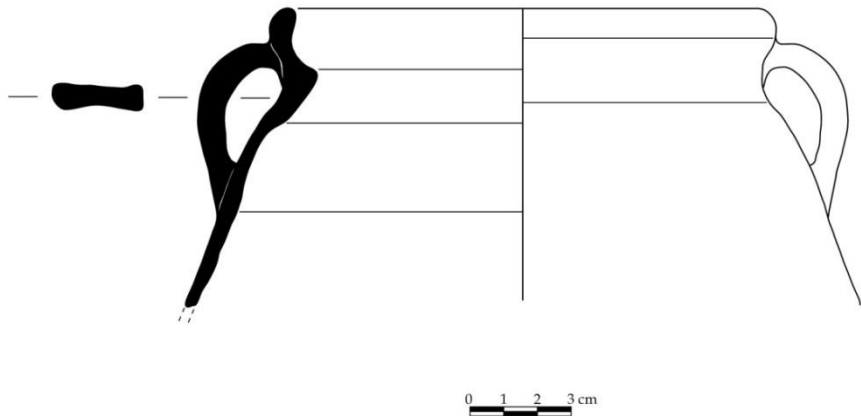



Kat. No : 112 Levha No : XXVIII Resim : 122

Adı/Formu : Çömlek

Buluntu Yeri : Payandalı Sarnıç

Ölçüleri : Yükseklik: 6.8 cm Ağız Çapı : 22 cm

Cidar : 0.5 cm

Hamur Rengi :10 YR 7/4 Çok Açık Kahve

Astar Rengi : Yoktur.

Tanım : Ağız ve gövdenin bir kısmı ile tek kulp korunmuştur. Ağız kenarının iç bölümün ikinci bir çıkıntı bulunmaktadır. Dış yüzeyi yer yer yivlendirilmiş, Az miktarda kireç ve seyrek taşçık katkılı, sıkı dokulu orta sert hamur kötü pişirimli. Dışta ve içte astarsız. Mat hafif pürüzlü yüzey.

Benzeri : Vapur 2011, no.62; Aydemir 1995, 75, lev.LXX, no.9; Hayes 1983, 124, fig.6, no.69.

Tarih : M.S. 6.-7.yüzyıl.

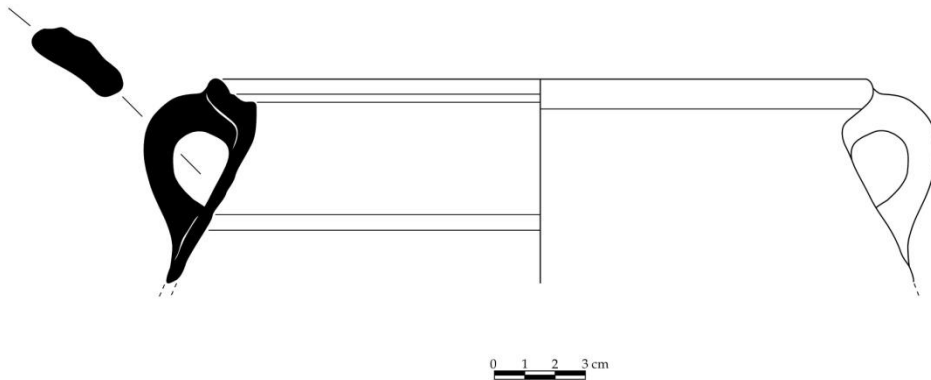

Kat. No : 113 Levha No : XXVIII Resim : 123

Adı/Formu : Çömlek

Buluntu Yeri : Payandalı Sarnıç

Ölçüleri :Yükseklik : 7.7 cm Ağız Çapı : 20 cm

Cidar : 0.4 cm

Hamur Rengi :10 R 5/6 Kırmızı

Astar Rengi : Yoktur.

Tanım : Ağız ve gövdenin bir kısmı ile tek kulp korunmuştur. Dış yüzeyi yer yer yivlendirilmiş, ağız kenarının iç bölümü çıkıntılı. Az kireç seyrek taşçık katkılı, sıkı dokulu orta sert hamur kötü pişirilmiş. Dışta ve içte astarsız. Mat, hafif pürüzlü.

Benzeri : Vapur 2011, no.62; Aydemir 1995, 73, lev. LXXI, no.12; Hayes 1983, 124, fig.6, no.70.

Tarih : M.S. 6.-7.yüzyıl.

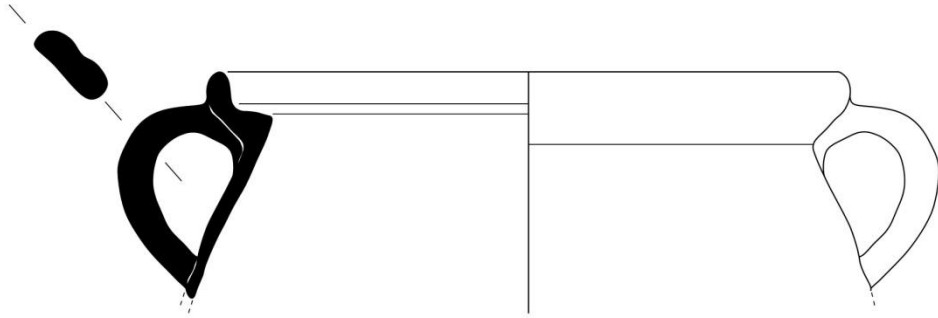

0 1 2 3 cm

Kat. No : 114 Levha No : XXVIII Resim : 124

Adı/Formu : Çömlek

Buluntu Yeri : Payandalı Sarnıç

Ölçüleri : Yükseklik : 8.8 cm Ağız Çapı :16 cm

Cidar :0.5 cm

Hamur Rengi : 2,5 YR 6/4 Açık Kızılkahve

Astar Rengi : Yoktur.

Tanım : Ağız ve gövdenin bir kısmı ile tek kulp korunmuştur. Ağız kenarı hafif içe dönük. Seyrek taşçık katkılı, sıkı dokulu orta sert hamur kötü pişirimli. Dışta ve içte astarsız.

Benzeri : Robinson 1959, lev.11, J.55; Aydemir 1995, 75, lev.LXXI, no.12; Hayes 1983, 124, fig.6, no.70.

Tarih : M.S. 6.-7.yüzyıl.

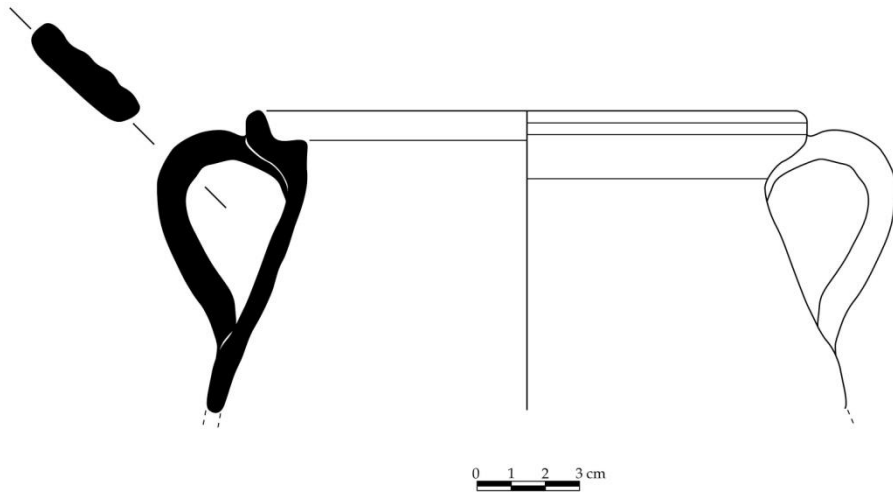

Kat. No : 115 Levha No : XXIX Resim : 125

Adı/Formu : Çömlek

Buluntu Yeri : Payandalı Sarnıç

Ölçüleri : Yükseklik : 7.1 cm Ağız Çapı : 16 cm

Cidar : 0.4 cm

Hamur Rengi : 10 R 5/6 Kırmızı

Astar Rengi : Yoktur.

Tanım : Ağız ve gövdenin bir kısmı korunmuştur. Dış yüzeyi yer yer yivlendirilmiş, ağız kenarının iç bölümün ikinci bir çıkıntılı. Az taşçık katkılı, sıkı dokulu orta sert hamur kötü pişirilmiş. Dışta ve içte astarsız.

Benzeri : Tekocak 2006, lev.36, no.217; Aydemir 1995, 73, lev. LXXI, no.12;

Hayes 1983, 124, fig.6, no.70.

Tarih : M.S. 6.-7.yüzyıl.

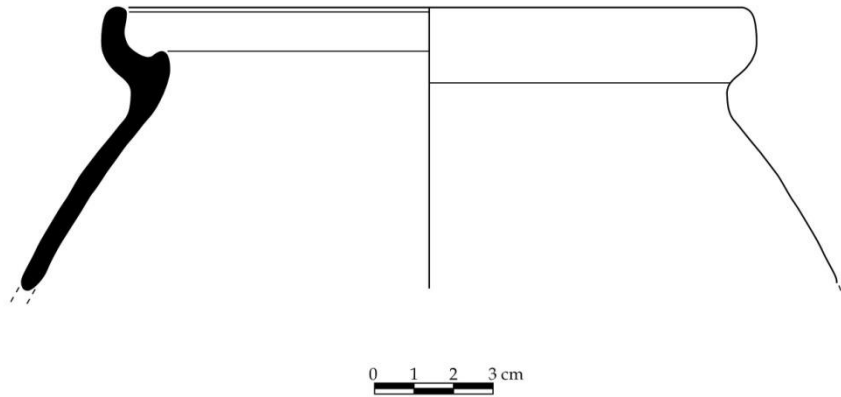

## Fincanlar

### Form 1

Kat. No : 116 Levha No : XXIX Resim : 126

Adı/Formu : Fincan

Buluntu Yeri : Payandalı Sarnıç

Ölçüleri : Yükseklik : 6.4 cm Ağız Çapı : 11 cm  
Cidar : 0.4 cm

Hamur Rengi :10 YR 7/3 Çok Açık Kahve

Astar Rengi : Yoktur.

Tanım : Ağız ve gövdenin bir kısmı ile tek kulp korunmuştur. Gövde kısmı yivli. Yoğun miktarda, ince ve orta büyüklükte altın ve gümüş mikaorta miktarda ince siyah ve beyaz kireç katkıları, az miktarda ince kum katkıları.

Benzeri : Anderson- Stajanovic 1992, 111, pl.97, no.842 ; Akbuz 2008, 42, lev.58, no.328 ;

Tarih : M.S. 2. yüzyıl - M.S. 3. yüzyıl.

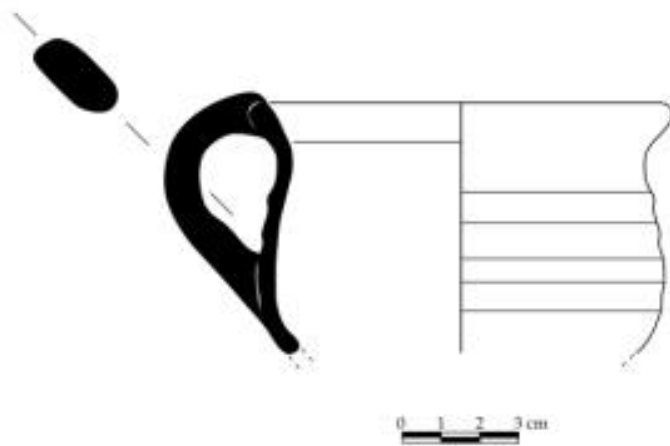

Kat. No : 117 Levha No : XXIX Resim : 128

Adı/Formu : Fincan

Buluntu Yeri : Payandalı Sarnıç

Ölçüleri : Yükseklik : 5.2 cm Ağız Çapı : 8 cm

Cidar : 0.4 cm

Hamur Rengi : 5 YR 7/4 Pembe

Astar Rengi : 10 R 4/8 Kırmızı

Tanım : Hafif dışa çekik dudaklı kenar ve gövde parçası korunabilmiştir. Gövde kısmı kaideye doğru daralmaktadır. Üst kısmı ile gövde üzerinde yivli. Yoğun miktarda, orta büyüklükte altın mika, az miktarda ince siyah ve az miktarda ince kum katkı. Mika yüzeyde, hamurda olduğundan daha fazladır. Mat, hafif pürüzlü yüzey.

Benzeri : Hayes 2008, 258, fig.45, no.1495 (P 32126).

Tarih : M.S. 6. yüzyıl.

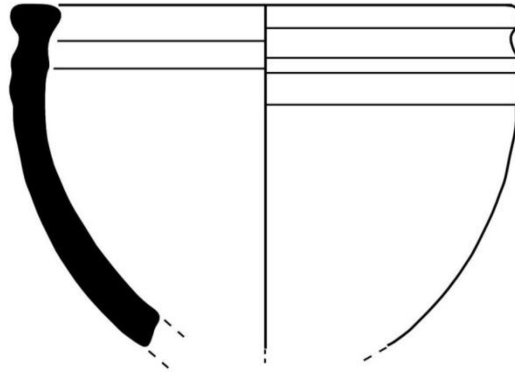

0 1 2 3 cm

## Güveçler

### Form 1

Kat. No : 118 Levha No : XXIX Resim : 128

Adı/Formu : Güveç

Buluntu Yeri : Payandalı Sarnıç

Ölçüleri : Yükseklik : 4,5 cm Ağız Çapı : 25 cm

Cidar : 0.6 cm

Hamur Rengi : 5 YR 6/6 Kırmızımsı Sarı

Astar Rengi : Yoktur.

Tanım : Kenar-göve parçası. Dışa çekik ağızlı güveç. Dudağın içinde kapağın oturtulması için yapılmış bir kanal, dik ya da dışa açılan gövdeye sahiptir. Yoğun miktarda kireç, seyrek taşçık katkılı, orta sert hamurlu. Dışta ve içte astarsız. Mat, hafif pürüzlü.

Benzeri : Özdemir 2009, lev.21, no.202.

Tarih : M.S.1.yüzyıl.

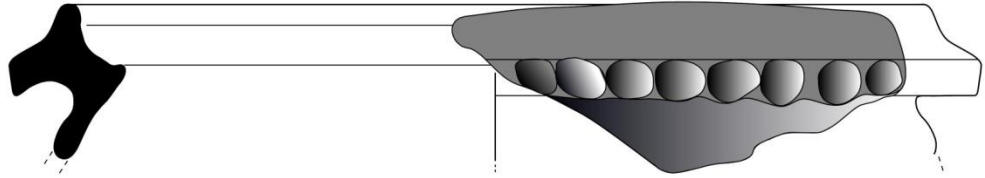

0 1 2 3 cm

**Form 2**

Kat. No : 119 Levha No : XXX Resim : 129

Adı/Formu : Güveç

Buluntu Yeri : Payandalı Sarnıç

Ölçüleri : Yükseklik : 3.2 cm Ağız Çapı : 13 cm

Taban Çapı : - Cidar : 0.6 cm

Hamur Rengi : 5 YR 7/6 Kırmızımsı Sarı

Astar Rengi : (Dış) 2,5 YR 4/3 Kızılkahve, (İç) astar yok.

Tanım : Kenar-gövde profili veren parça. Düz yatay ağızlı, dikey gövdeli. Kalın ve parlak. Kireç, mika ve kum katkılı, orta sertlikte ve sıkı dokulu.

Benzeri : Fırat 1999, lev.42, no.642; Williams 1989, çiz.34, no.377; Tekocak 2006, lev.43, no.254.

Tarih : M.S. 3. yüzyıl.

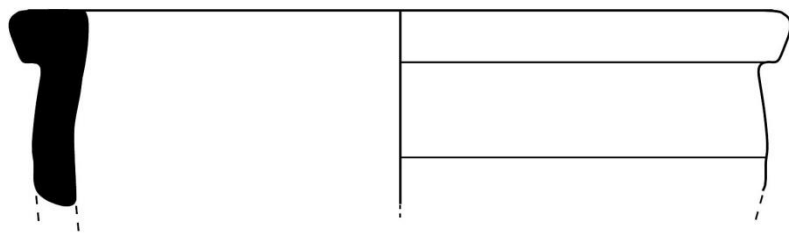

0 1 2 3 cm



Kat. No : 120 Levha No : XXX Resim : 130

Adı/Formu : Güveç

Buluntu Yeri : Payandalı Sarnıç

Ölçüleri : Yükseklik : 3.7 cm Ağız Çapı : 13 cm

Karın Çapı : - Cidar : 0.6 cm

Hamur Rengi : 5 YR 7/6 Kırmızımsı Sarı

Astar Rengi : 2,5 YR 5/6 Kırmızı

Tanım : Kenar-ağız parçası. Dışa eğik geniş ağızlı, küçük çömlek. Bol miktarda mika katkılı. Mat astarlıdır.

Benzeri : Tekocak 2006, 78, lev.43, no.257.

Tarih : M.S. 3.yüzyıl.

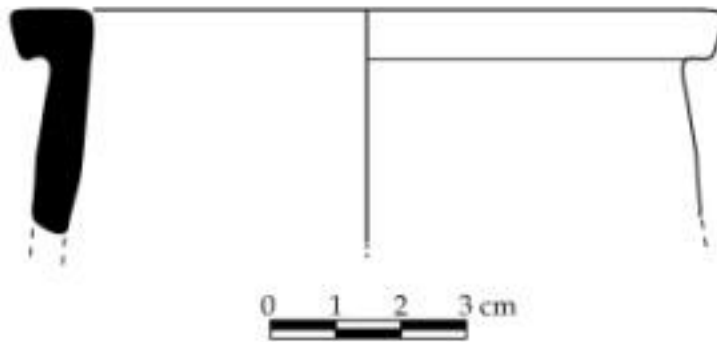

## Kandiller

### Form 1

Kat. No : 121 Levha No : XXX Resim : 131

Adı/Formu : Kandil

Buluntu Yeri : Payandalı Sarnıç

Ölçüleri : Yükseklik : 4.4 cm Uzunluk : 8.4 cm

Gövde Çapı : - Taban Çapı : -

Cidar : 0.4 cm Discus Çapı : -

Fital Deliği : - Burun Çapı : -

Hamur Rengi : 7,5 YR 6/4 Açık Kahve

Astar Rengi : 2,5 YR 5/8 Kırmızı

Tanım : Omuz, discus ve kulbun bir kısmı korunabilmiştir. Kalıp yapımı. Dikey tutamaklı. İki yivle çevrili discus, inci dizi bezemeli omuz. Burun kırık. Az miktarda mika ve taşçık katkı. Sıkı, gözeneksiz dokulu, mat astarlı.

Benzeri : Bailey, lev.14, no.1708; Perlzweig 1961, lev.6, no.164; Fitch-Goldman 1994, 152, no.751.

Tarih : M.S. 2. yüzyılın ilk yarısı.

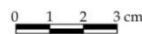
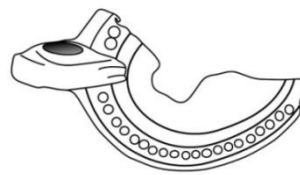

**Form 2**

Kat. No : 122 Levha No : XXX Resim : 132

Adı/Formu : Kandil

Buluntu Yeri : Payandalı Sarnıç

Ölçüleri : Yükseklik : 2.8 cm Uzunluk : 7.7 cm

Gövde Çapı : 6.2 cm Taban Çapı : 3.1 cm

Cidar : 0.3 cm Discus çapı : 4.3 cm

Fitil Deliği : 0.7 cm Burun Çapı : 0.9 cm

Hamur Rengi : 10 R 7/4 Çok Açık Kahve

Astar Rengi : Astar yoktur.

Tanım : Kulbu kırık, gövde tam. Kalıp yapımı. Bezemesiz olan discus çevresinde tek kabartma halka ve merkez dışında yağ deliği. Omuz bezemesiz yuvarlak burunlu ve fitil delikli. Düz tabanlı. Çok az miktarda mika ve az taşçık katkılı. Sıkı, gözeneksiz dokulu.

Benzer : Bailey 1988, lev.68, no. Q2519; Öztürk 2003, 166, no.94; Perlzweig 1961, 94, lev.8, res.271.

Tarih : M.S. 2. yüzyıl sonları – M.S. 3. yüzyıl başları.

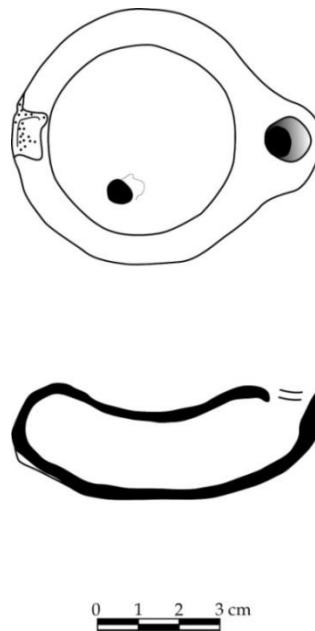

**Form 3**

Kat. No : 123 Levha No : XXXI Resim : 133

Adı/Formu : Kandil

Buluntu Yeri : Payandalı Sarnıç

Ölçüleri : Yükseklik : 3.3 cm Uzunluk : 8,4 cm

Gövde Çapı : 5,5 cm Taban Çapı : 3,5 cm

Cidar : 0.3 cm Discus Çapı : -

Fıtıl Deliği : 0.9 cm Burun Çapı : 2 cm

Hamur Rengi : 5 YR 7/6 Kırmızımsı Sarı

Astar Rengi : Astar yoktur.

Tanım : Kalıp yapımı. Dikey tutamaklı. Ortasında büyük bir yağ deliği bulunan discusu çevreleyen tek kabartma halka bir kanal halinde buruna doğru uzanmaktadır. Omuzda kabartma kabara motifleriyer alır. Yuvarlak burunlu ve fıtıl deliklidir. Az miktarda mika veaz taşçık katkılı. Sıkı, gözeneksiz dokulu.

Benzeri : Bailey 1988, lev.112, no.Q3194; Civelek 2001b, 57, lev. XXIV, no. 141.

Tarih : M.S. 6. -7. yüzyıl ortaları.

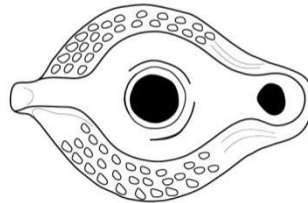

0 1 2 3 cm

Kat. No : 124 Levha No : XXXI Resim : 134

Adı/Formu : Kandil

Buluntu Yeri : Payandalı Sarnıç

Ölçüleri : Yükseklik : 5.6 cm Uzunluk : -

Gövde Çapı : - Taban Çapı : -

Cidar : 0.9 cm Discus Çapı : -

Fital Deliği : - Burun Çapı : -

Hamur Rengi : 5 YR 7/6 Kırmızımsı Sarı

Astar Rengi : 2,5 YR 6/7 Açık Kırmızı

Tanım : Discus ile burnun bir kısmı korunabilmiştir. Yağ deliğinin etrafı rozetle süslenmiştir. Discus iki kabartma halk ile bir kanal halinde buruna doğru uzanmakta ve discusta iki yağ deliği. Omuzda dalgalı hatlar arasında üzüm salkımları. Burun kırık. Çok az miktarda mikave taşı katkılı. Sıkı, gözeneksiz dokulu, mat astarlıdır.

Benzeri : Perlzweig 1961, lev.41, no.2642; Bailey 1988, pl.105-Q3115; İnanan 2004, 92, no.55.

Tarih : M.S. 6-7. yüzyıl arası.

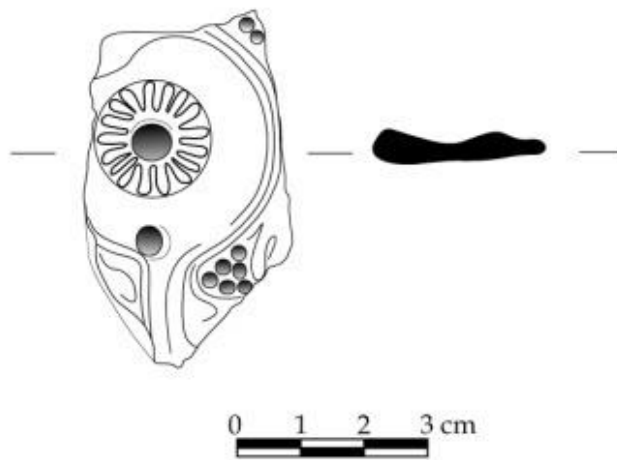

Kat. No : 125 Levha No : XXXI Resim : 135

Adı/Formu : Kandil

Buluntu Yeri : Payandalı Sarnıç

Ölçüleri : Yükseklik : - Uzunluk : 7.6 cm  
 Gövde Çapı : 5.6 cm Taban Çapı : -  
 Cidar : 0.5 cm Discus Çapı : 4 cm  
 Fitol Deliği : - Burun Çapı : -

Hamur Rengi : 5 YR 6/4 Açık Kızılkahve

Astar Rengi : Astar yoktur.

Tanım : Omuz, discus ve kulbun bir kısmı korunabilmiştir. Dikey kulplu. Discusu çevreleyen kabartma halka. Discusta iki yağ deliği. Omuzda dalgalı hatlar arasında üzüm salkımları. Burun kırık. Çok az miktarda mika ve taşçık katkılı. Sıkı, gözeneksiz dokulu.

Benzeri : Bailey 1988, lev.109, no.Q3162 ; İnanan 2004,108, no.10.

Tarih : M.S. 6. yüzyıl – M.S. 7. yüzyıl arası.

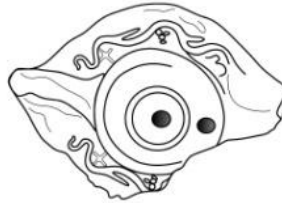

0 1 2 3 cm

Kat. No :126 Levha No : XXXI Resim : 136

Adı/Formu : Kandil

Buluntu Yeri : Payandalı Sarnıç

Ölçüleri :Yükseklik : 1,5 cm Uzunluk : 7.7cm

Gövde Çapı : - Taban Çapı : -

Cidar : 0.5 cm Discus Çapı : -

Fitil Deliği : - Burun Çapı : -

Hamur Rengi :10 R 6/3 Açık kahve

Astar Rengi : Astar yoktur.

Tanım : Omuz ve discusun bir kısmı korunabilmiştir. Discusu çevreleyen kabartma halka. Discusta rozet, omuzda serpiştirilmiş yaprak desenleri ve nokta Bezemesi. Burun ile disk arasında kısa kabartma çizgiler. Burun kırık. Çok az miktarda mika ve az taşçık katkılı. Sıkı, gözeneksiz dokulu.

Benzeri : Bailey 1988, 386, lev.108, Q 3146; İnanan 2004, 108, no.13; Özkul 1991, 56, res.28, çiz.58.

Tarih : M.S. 6. yüzyıl – M.S. 7. yüzyıl arası.

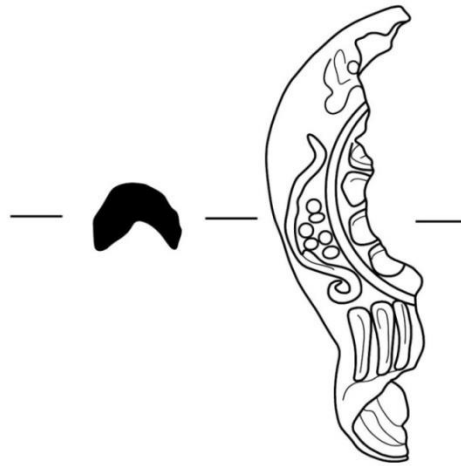

## Kapaklar

### Form 1

Kat. No : 127 Levha No : XXXI Resim : 137

Adı/Formu : Kapak

Buluntu Yeri : Payandalı Sarnıç

Ölçüleri : Yükseklik : 1.2 cm Ağız Çapı : 6.5 cm

Cidar : 1.2 cm

Hamur Rengi : 10 YR 7/3 Çok Açık Kahve

Astar Rengi : -

Tanım : Düz gövdeli kapaktır. Üst kısmı rozet bezemeli. Gümüş rengi bol mika katkılı kil.

Benzeri : Özdemir 2009, 82, lev.35, no.345.

Tarih : M.S. 7. yüzyıl.

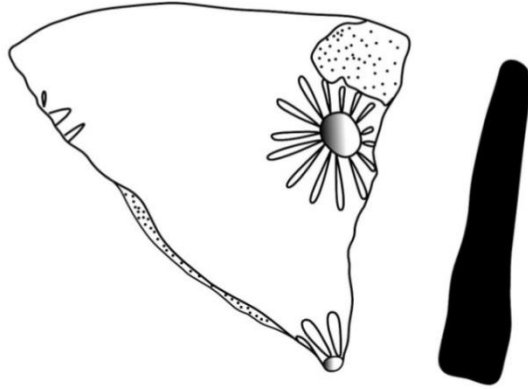

0 1 2 3 cm



Kat. No : 128 Levha No : XXXI Resim : 138

Adı/Formu : Kapak

Buluntu Yeri : Payandalı Sarnıç

Ölçüleri : Yükseklik : 2.7 cm Taban Çapı : 16 cm

Cidar : 1.5 cm Tutamak Çapı : 4 cm

Hamur Rengi : 10 YR 7/3 Çok Açık Kahve

Astar Rengi : 5 YR 7/6 Kırmızımsı Sarı

Tanım : Tutamağın üst kısmı kırık. Düz gövdeli. Üst kısmı yivlendirilmiştir. Bol mika ve az miktarda kireç katkı, mat astarlı.

Benzeri : Özdemir 2009, 82, lev.35, no.345; Vapur 2001b, 131, çiz.38, no.177; Degeest 2000, 143-144, res.142-144.

Tarih : M.S. 7. yüzyıl.

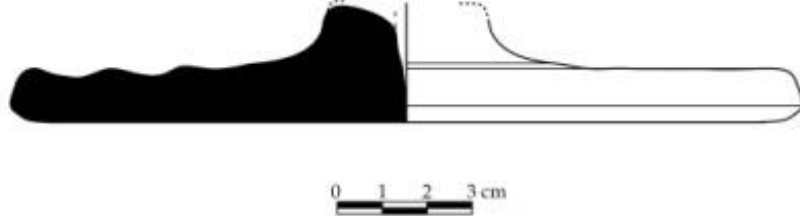

Kat. No : 129 Levha No : XXXII Resim : 139

Adı/Formu : Kapak

Buluntu Yeri : Payandalı Sarnıç

Ölçüleri :Yükseklik : 4.4 cm Taban Çapı : -

Cidar : 1 cm Tutamak Çapı : 5 cm

Hamur Rengi : 10 YR 7/3 Çok Açık Kahve

Astar Rengi : -

Tanım : Tutamak kısmı sağlam, gövdenin bir kısmı korunabilmiştir. Üst kısmı yivlendirilmiştir. Tutamağın iç kısmında yanma izleri görülür. Az miktarda mika ve az taşçık katkı. Sıkı, gözeneksiz dokulu.

Benzeri : Degeest 2000, 143-144, res.142-144; Vapur 2001b, 131, çiz.38, no.177;

Özdemir 2009, 82, lev.35, no.346.

Tarih : M.S. 7. yüzyıl.

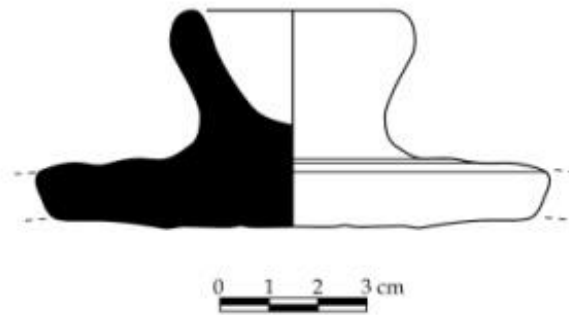

Kat. No : 130 Levha No : XXXII Resim : 140

Adı/Formu : Kapak

Buluntu Yeri : Payandalı Sarnıç

Ölçüleri : Yükseklik : 3.7 cm Taban Çapı:18cm  
Cidar :1.1 cm Tutamak Çapı : 4.1 cm

Hamur Rengi :10 YR 7/3 Çok Açık Kahve

Astar Rengi : 5 YR 7/6 Kırmızımsı Sarı

Tanım : Tutamağın üst kısmı kırık. Düz gövdeli. Gövdenin bir kısmı korunabilmiştir. Üst kısmı yivli. Bol mika katkılı mat astarlı. Gövdenin üst kısmında yoğun miktarda kireç katkılı.

Benzeri : Vapur 2001b, 131, çiz.38, no.177; Degeest 2000, 143-144, res.142-144

Özdemir 2009, 82, lev.35, no.345.

Tarih : M.S. 7. yüzyıl.

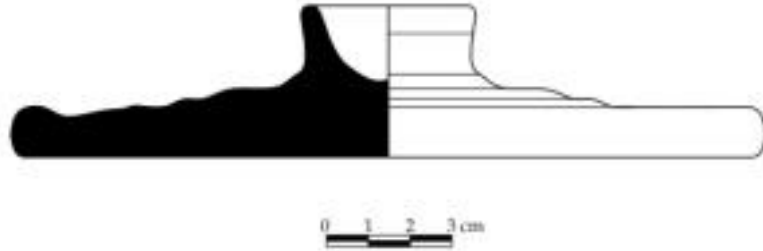

**Form 2**

Kat. No : 131 Levha No : XXXII Resim : 141

Adı/Formu : Tıkaç

Buluntu Yeri : Payandalı Sarnıç

Ölçüleri :Yükseklik : 5.4 cm Taban Çapı :-

Cidar : 3 cm Tutamak Çapı : 2.8 cm

Hamur Rengi :10 YR 7/3 Çok Açık Kahve

Astar Rengi : -

Tanım : Küçük, düz, yuvarlak disk sonlanan kısmen içi boş bir kısa, silindirik şaft. Çok az miktarda mika ve az taşçık katkılı. Sıkı, gözeneksiz dokulu.

Benzeri : Robinson 1959, lev.14, no.K120; Tekocak 2006, lev.61, no.314.

Tarih : M.S. 7. yüzyıl.

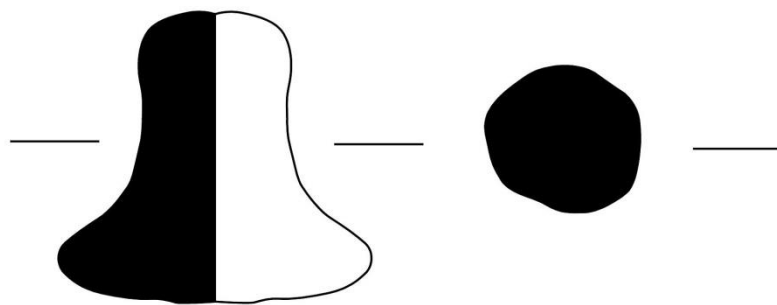

0 1 2 3 cm

## Lekaneler

### Form 1

Kat. No : 132 Levha No : XXXII Resim : 142

Adı/Formu : Lekane

Buluntu Yeri : Payandalı Sarnıç

Ölçüleri : Yükseklik : 8 cm Ağız Çapı : -

Taban Çapı : 24 cm Cidar : 0.8 cm

Hamur Rengi : 5 YR 7/6 Kırmızımsı Sarı

Astar Rengi : 5 YR 6/6 Kırmızımsı Sarı

Tanım : Kaide-gövde parçası. Düz tabanlı. Gövdeye doğru genişleyen bir form. yoğun mika katkılı kil, Mat astarlı.

Benzeri : Fırat 1999, 75, lev.159, no.714; Hayes 1972, çiz.84, form. 11.1.

Tarih : M.S. 6.-7. yüzyıl.

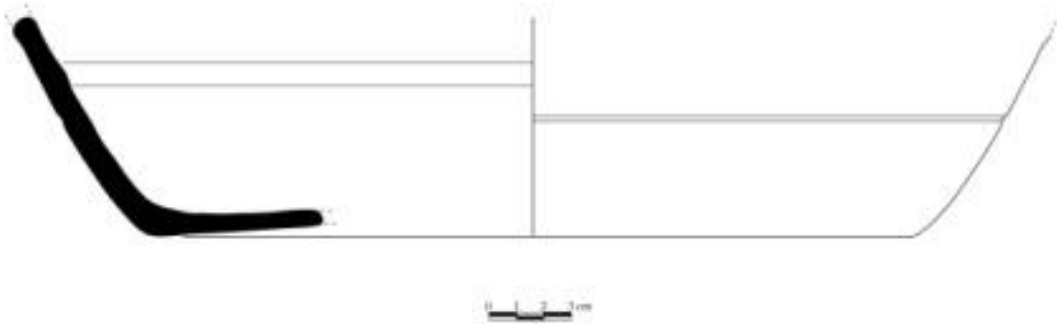

**Form 2**

Kat. No : 133 Levha No : XXXIII Resim : 143

Adı/Formu : Lekane

Buluntu Yeri : Payandalı Sarnıç

Ölçüleri : Yükseklik : 9.6 cm Ağız Çapı : 30cm

Taban Çapı : - Cidar : 0.7 cm.

Hamur Rengi : 2.5 Y 8/2 Açık Sarı

Astar Rengi : Yoktur.

Tanım : Kenar-gövde parçası. Dudak altında iki yiv, gövde üzerinde ise dalga motifi yer almaktadır. Mika katkılı olup, gözeneksiz, sıkı kil. Mat, yer yer dökülmüş astar.

Benzeri : Fırat 1999, 75, lev.159, no.714; Hayes 1972, 383, çiz.84, form. 11.2.

Tarih : M.S. 6.-7. yüzyıl.

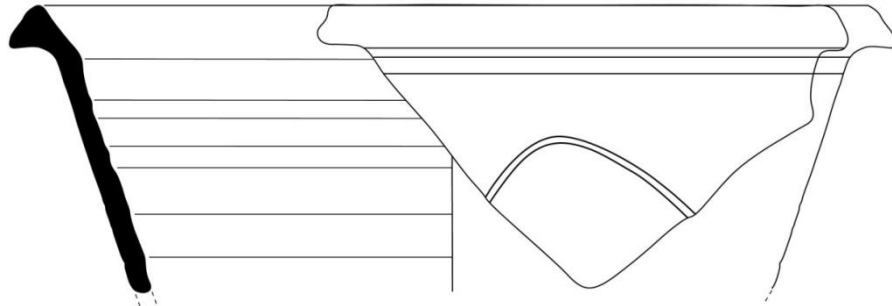

0 1 2 3 cm

Kat. No : 134 Levha No : XXXIII Resim : 144

Adı/Formu : Lekane

Buluntu Yeri : Payandalı Sarnıç

Ölçüleri : Yükseklik : 4.8 cm Ağız Çapı : 32 cm

Taban Çapı : - Cidar : 0.8 cm

Hamur Rengi : 5 YR 7/6 Kırmızımsı Sarı

Astar Rengi : 10 R 4/8 Kırmızı

Tanım : Kenar-gövde parçası. Dışa çekik dudaklı, dış ve iç kısmı yivlendirilmiştir. Gövde kaideye doğru daralmaktadır. Yoğun mika katkılı kil, mat astarlıdır.

Benzeri : Fırat 1999, 75, lev.159, no.714; Tekocak 2006, 87, fig.72, no.308;

Hayes 1972, 383, çiz.84, form. 11.2.

Tarih : M.S. 6.-7. yüzyıl.



Kat. No : 135 Levha No : XXXIII Resim : 145

Adı/Formu : Lekane

Buluntu Yeri : Payandalı Sarnıç

Ölçüleri : Yükseklik : 8.9 cm Ağız Çapı : 41cm

Taban Çapı : - Cidar : 0.5 cm

Hamur Rengi : 5 YR 6/6 Kırmızımsı Sarı

Astar Rengi : 10 R 5/4 Açık Kırmızı

Tanım : Kenar-gövde parçası. Dışa çekik dudaklı, dış ve iç kısmı yivlendirilmiştir. Gövde kaideye doğru daralmaktadır. Yoğun mika katkılı kil, mat astarlıdır.

Benzer : Fırat 1999, 75, lev.159, no.714; Tekocak 2006, 87, fig.72, no.308;

Hayes 1972, 383, çiz.84, form. 11.2.

Tarih : M.S. 6.-7. yüzyıl.





**Testiler****Form 1**

Kat. No : 136 Levha No : XXXIII Resim : 146

Adı/Formu : Testi

Buluntu Yeri : Payandalı Sarnıç

Ölçüleri : Yükseklik : 3.8 cm Ağız Çapı : 9 cm

Karın Çapı : - Taban Çapı : -

Cidar : 0.5 cm

Hamur Rengi : 2,5 YR 6/8 Açık Kırmızı

Astar Rengi : 10 R 5/6 Kırmızı

Tanım : Kenar-ağız parçası. Dıştan kalınlaştırılmış ağızlı, dışa eğik boyunlu. Bol miktarda mika katkılı ve az miktarda kireç katkılı. Hamur yapısı gözeneksiz, sıkı killi, mat astarlı.

Benzeri : Robinson 1959, lev.21, no.M81; Vapur 2009, 58, çiz.18, no.134; Abdioğlu 2007, lev.26, no.4; Fırat 1999, 65, lev.120, no.527.

Tarih : M.S. 2. yüzyıl.

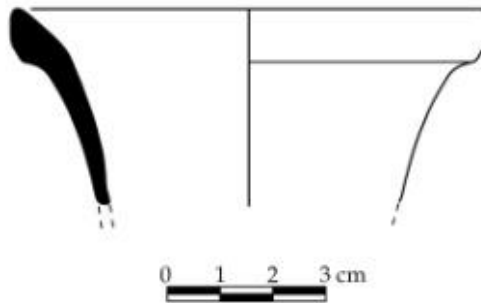

**Form 2**

Kat. No : 137 Levha No : XXXIV Resim : 147

Adı/Formu : Testi

Buluntu Yeri : Payandalı Sarnıç

Ölçüleri : Yükseklik : 11.1 cm Ağız Çapı : -

Karın Çapı : 12 cm Taban Çapı : 12.9 cm

Cidar : 0.7 cm

Hamur Rengi : 2,5 YR 6/6 Açık kırmızı

Astar Rengi : 10 R 4/8 Kırmızı

Tanım : Kaide ve gövdeye ait bir parçadır. Kaideden omuza doğru iç bükey veren düz dipli, oyuk halka kaideli ve gövde üzerinde yivli. Kaide ve gövde kısmında yoğun miktarda kireçve az miktarda mika katkılı ve mat astarlı.

Benzeri : Robinson 1959, 92, lev.22, no.M 87; Vapur 2009, 54, çiz.14, no.118; Hayes 2008, 257, pl.73, no. 1487 (P 12948).

Tarih : M.S. 6. yüzyıl.

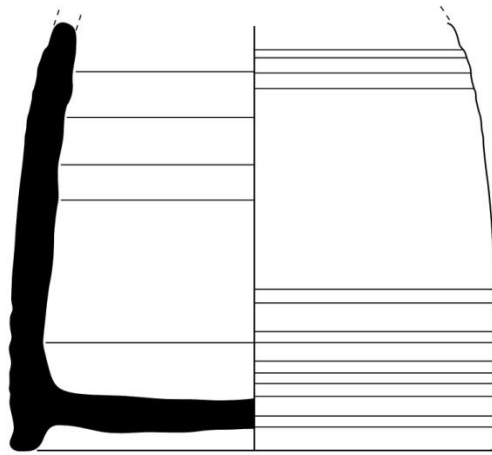

0 1 2 3 cm

Kat. No : 138 Levha No : XXXIV Resim : 148

Adı/Formu : Testi

Buluntu Yeri : Payandalı Sarnıç

Ölçüleri : Yükseklik : 10 cm Ağız Çapı : 12 cm

Karın Çapı : - Taban Çapı : -

Cidar : 0.7 cm

Hamur Rengi : 2,5 YR 6/6 Açık Kırmızı

Astar Rengi : 10 R 4/8 Kırmızı

Tanım : Kenar-ağız parçası. Ağız dışa dönük, yuvarlaktır. Boyun, gövdeye doğru daralır. Boyun kısmı yivli. Az miktarda mika ve yoğun miktarda kireç katkı. İnce, orta sertlikte ve sıkı dokulu. Parlak astarlı.

Benzeri : Robinson 1959, lev. 681, no. J 36; Anderson- Stajanovic 1992, lev.118, no.998; Fırat 1999, lev.128, no.564.

Tarih : M.S. 5. yüzyıl

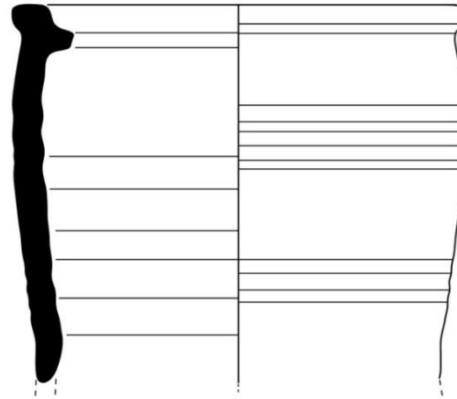

0 1 2 3 cm

Kat. No : 139 Levha No : XXXIV Resim : 149

Adı/Formu : Testi

Buluntu Yeri : Payandalı Sarnıç

Ölçüleri : Yükseklik :4 cm Ağız Çapı : 3.9 cm

Karın Çapı : - Taban Çapı : -

Cidar : 0.3 cm

Hamur Rengi : 7.5 YR 7/6 Kırmızımsı Sarı

Astar Rengi : 5 YR 6/4 Açık Kızılkahve

Tanım : Ağız ve boyunun bir kısmı ile kulba ait küçük parçadır. Boyunda ve gövde üzerinde yer yer kireç izleri İnce ağız kenarlı, kısa silindirik boyunlu, dışa döndürülmüş dudak. Kulbu dudağın hemen altında, dışa döndürülmüş dudak. Yoğun miktarda mika ve az miktarda kireç katkılı Hamur ince, orta sertlikte ve sıkı dokulu. Mat astarlıdır.

Benzeri : Özdemir 2009, lev.16, no.155; Fırat 1999, 66, lev.124, no.545.

Tarih : M.S. 6. yüzyıl – M.S. 7. yüzyıl.

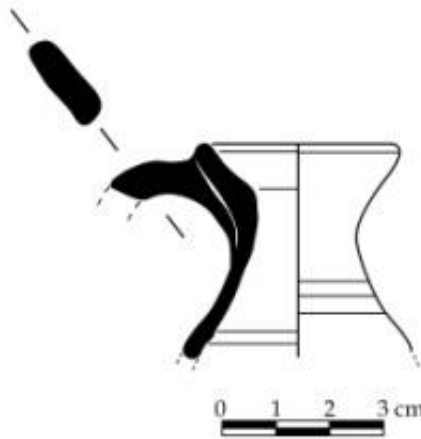

## Unguentariumlar

### Form 1

Kat. No : 140 Levha No : XXXV Resim : 150

Adı/Formu : Unguentarium

Buluntu Yeri : Payandalı Sarnıç

Ölçüleri : Yükseklik : 1.9 cm Ağız Çapı : -  
Taban Çapı : 3.4 cm Cidar : 0.4 cm

Hamur Rengi : 10 YR 7/4 Açık kahve

Astar Rengi : (Dış) 10 YR 2/1 Siyah, (İç) 7.5 YR 3/4 Koyu Kahve

Tanım : Sert dokulu, az miktarda mika katkılı hamur. Yer yer dökülmüş parlak astar.

Benzeri : Dündar 2006, lev.XXIV, no.139 ; Saraçoğlu 2011, no.46 ; Anderson – Stojanovic 1992, lev.71, no.601; Robinson 1959, lev.5, no.G98.

Tarih : M.S. 1. yüzyıl ortalarından M.S. 1. yüzyıl sonlarına kadar tarihlenir.

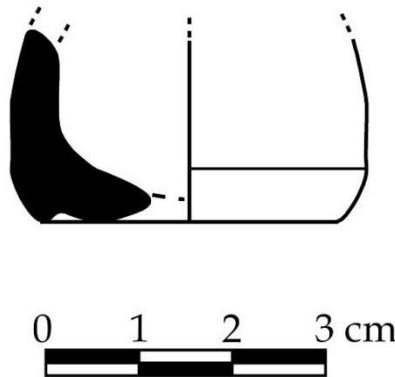

**Form 2**

Kat. No : 141 Levha No : XXXV Resim : 151

Adı/Formu : Unguentarium

Buluntu Yeri : Payandalı Sarnıç

Ölçüleri : Yükseklik : 8.7 cm Taban Çapı : 1.5 cm

Gövde Çapı : 4.3 cm Cidar : 0.5 cm

Hamur Rengi :10 R 6/6 Açık Kırmızı

Astar Rengi : Yoktur.

Tanım : Sert dokulu az miktarda mika ve kireç katkılı. Alt bölümde blok damga yer alır. Damganın üst kısmında çizgi halinde inen koyu gri (1/4) akıtma.

Benzeri : DüNDAR 2006, lev.XXXIV, no.U202; Vapur 2001b, 121, çiz.34, no.162; Fırat 1999, lev.203, no.896; Robinson 1959, lev. 34, M 369; Fırat-Özhanlı 2011, 23, no.33; Duman-Şimşek 2007, 307, res.21, no.1.

Tarih : M.S.6. yüzyıl – M.S. 7.yüzyıl arası.

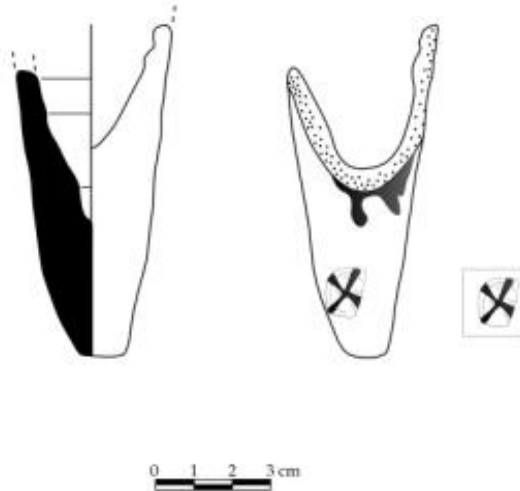

Kat. No : 142 Levha No : XXXV Resim : 152

Adı/Formu : Unguentarium

Buluntu Yeri : Payandalı Sarnıç

Ölçüleri : Yükseklik : 9.5 cm Taban Çapı : 1.8 cm

Gövde Çapı : 4.4 cm Cidar : 0.9 cm

Hamur Rengi : Grey 1 5/1 Gri

Astar Rengi : Yoktur.

Tanım : Sert dokulu, az miktarda mikave kireç katkılı hamur. İyi pişmiş.

Benzeri : DüNDAR 2006, lev.XXXIV, no.U195; Vapur 2001b, 121, çiz.34, no.160;

Fırat 1999, lev.202, no.892; Fırat-Özhanlı 2011, 22, no.28.

Tarih : M.S.6. yüzyıl – M.S. 7.yüzyıl arası.

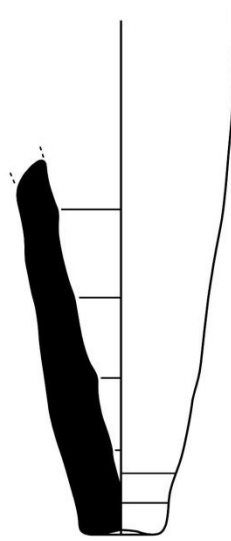

0 1 2 3 cm

Kat. No : 143 Levha No : XXXV Resim : 153

Adı/Formu : Unguentarium

Buluntu Yeri : Payandalı Sarnıç

Ölçüleri : Yükseklik : 6 cm Taban Çapı : 1.7 cm

Gövde Çapı : 3.7 cm Cidar : 0.7 cm

Hamur Rengi : 10 R 5/6 Kırmızı

Astar Rengi : Yoktur.

Tanım : Sert dokulu, az miktarda mika katkılı hamur. Alt bölümde blok damga yer alır.

Benzeri : DüNDAR 2006, lev.XXXIV, no.U195 ; Vapur 2001b, 121, çiz.34, no.161; Fırat 1999, lev.203, no.896; Fırat-Özhanlı 2011, 23, no.32.

Tarih : M.S.6. yüzyıl – M.S. 7.yüzyıl arası.

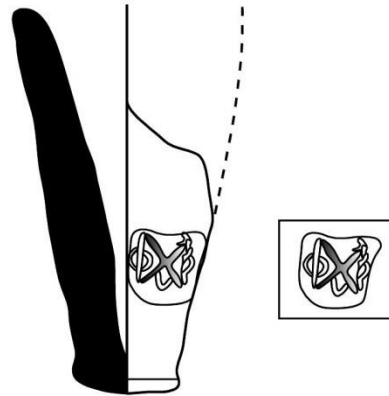

0 1 2 3 cm



Kat. No :144 Levha No : XXXV Resim : 154

Adı/Formu : Unguentarium

Buluntu Yeri : Payandalı Sarnıç

Ölçüleri :Yükseklik : 15.9 cm Taban Çapı : 1.4 cm

Gövde Çapı : 4.5 cm Cidar : 0.5 cm

Hamur Rengi : 5 YR 7/6 Kırmızımsı Sarı

Astar Rengi : Yoktur.

Tanım : Sert dokulu, az miktarda mika ve kireç katkılı hamur.

Benzeri : DüNDAR 2006, lev.XXXIV, no.U195 ; Vapur 2001b, 121, çiz.34,no.163;

Fırat 1999, lev.204, no.905; Fırat-Özhanlı 2011, 20, no.21; Duman-Şimşek 2007, 307, res.20, no.2.

Tarih : M.S.6. yüzyıl – M.S. 7.yüzyıl arası.

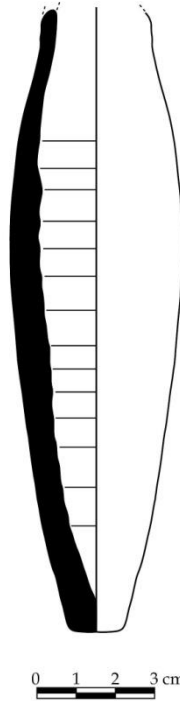

Kat. No : 145 Levha No : XXXV Resim : 155

Adı/Formu : Unguentarium

Buluntu Yeri : Payandalı Sarnıç

Ölçüleri : Yükseklik : 14.7 cm Taban Çapı : 1.1 cm

Karın Çapı : 4.5 cm Cidar : 0.5 cm

Hamur Rengi : 2,5 YR 6/6 Açık Kırmızı

Astar Rengi : 5 YR 4/1 Koyu Gri

Tanım : Sert dokulu, az mika ve kireç katkılı hamur. Gövde üzerinde akmış astar boya. Mat astarlıdır.

Benzeri : DüNDAR 2006, lev.XXXIV, no.U202; Vapur 2001b, 121, çiz.34, no.163; Fırat 1999, lev.204, no.905; Fırat-Özhanlı 2011, 20, no.21; Duman-Şimşek 2007, 307, res.20, no.2.

Tarih : M.S.6. yüzyıl – M.S. 7.yüzyıl arası.

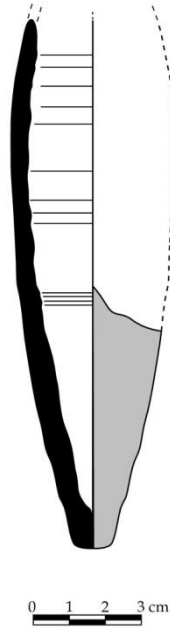

Kat. No : 146 Levha No : XXXV Resim : 156

Adı/Formu : Unguentarium

Buluntu Yeri : Payandalı Sarnıç

Ölçüleri : Yükseklik : 14.7 cm Taban Çapı : 1.5 cm

Gövde Çapı : 5 cm Cidar : 1 cm

Hamur Rengi : 5 YR 5/6 Sarımsı Kırmızı

Astar Rengi : 5YR 6/4 Açık Kızılkahve, (İç) astar yok.

Tanım : Sert dokulu, az miktarda mika katkılı hamur. Gövde üzerinde çizgi halinde inen açık kırmızı (10 R 5/4).

Benzeri : DüNDAR 2006, lev.XXXIV, no.U202 ; Vapur 2001b, 121, çiz.34, no.163; Fırat 1999, lev.202, no.893; Fırat-Özhanlı 2011, 16, no.16.

Tarih : M.S.6. yüzyıl – M.S. 7.yüzyıl arası.

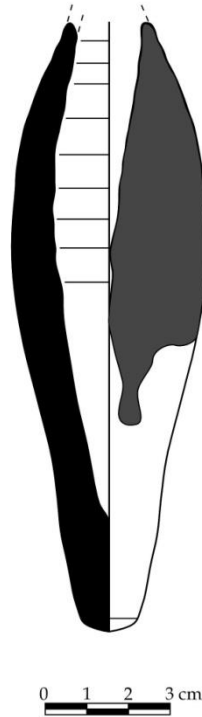

Kat. No : 147 Levha No : XXXVI Resim : 157

Adı/Formu : Unguentarium

Buluntu Yeri : Payandalı Sarnıç

Ölçüleri : Yükseklik : 10.8 cm Taban Çapı : 1.5 cm

Gövde Çapı : 4.3 cm Cidar : 0.9 cm

Hamur Rengi : Grey 1/3 Çok Koyu Gri

Astar Rengi : Yoktur.

Tanım : Sert dokulu, az miktarda mika katkılı hamur. İyi pişmiş. Alt bölümde blok damga yer alır.

Benzeri : DüNDAR 2006, lev.XXXIV, no.U195; Vapur 2001b, 121, çiz.34, no.161; Fırat 1999, lev.204, no.906; Fırat-Özhanlı 2011, 23, no.34.

Tarih : M.S.6. yüzyıl – M.S. 7.yüzyıl arası.

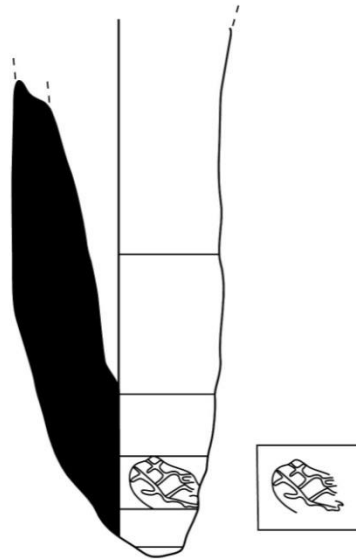

0 1 2 3 cm

Kat. No : 148 Levha No : XXXVI Resim : 158

Adı/Formu : Unguentarium

Buluntu Yeri : Payandalı Sarnıç

Ölçüleri :Yükseklik : 9 cm Taban Çapı : 1.5 cm

Gövde Çapı : 4.2 cm Cidar : 0.6 cm

Hamur Rengi : 2,5 YR 6/4 Açık Kızılkahve

Astar Rengi : Yoktur.

Tanım : Sert dokulu, mika ve kireç katkılı. Alt bölümde blok damga yer almamaktadır. Damganın üst kısmında çizgi halinde inen açık kırmızı (2,5 YR 4/2) akıtma.

Benzer : DüNDAR 2006, lev.XXXIV, no.U202 ; Vapur 2001b, 121, çiz.34, no.162; Fırat 1999, lev.203, no.898; Fırat-Özhanlı 2011,15, no.2; Duman-Şimşek 2007, 307, res.21, no.6.

Tarih : M.S.6. yüzyıl – M.S. 7. yüzyıl arası.

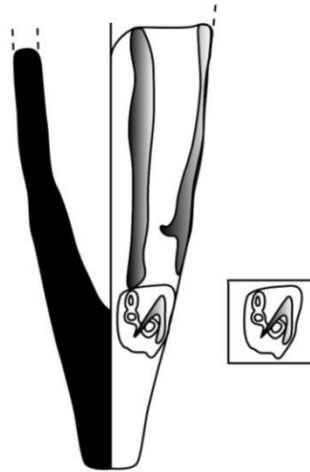

Kat. No : 149 Levha No : XXXVI Resim : 159

Adı/Formu : Unguentarium

Buluntu Yeri : Payandalı Sarnıç

Ölçüleri :Yükseklik : 6.8 cm Taban Çapı : 1.5cm  
Gövde Çapı : 3.8 cm Cidar : 0.8 cm

Hamur Rengi : 5 YR 5/4 Kızılkahve

Astar Rengi : 5 YR 6/4 Açık Kızılkahve

Tanım : Sert dokulu, az miktarda mika katkılı hamur. İyi pişmiş. Alt bölümde blok damga yer alır.

Benzeri : Dündar 2006, lev.XXXIV, no.U195 ; Vapur 2001b, 121, çiz.34, no.160; Fırat 1999, lev.204, no.904; Fırat-Özhanlı 2011, 21, no.24; Duman-Şimşek 2007, 307, res.21, no.4.

Tarih : M.S.6. yüzyıl – M.S. 7.yüzyıl arası.

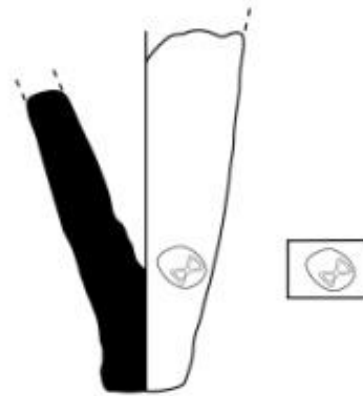

0 1 2 3 cm

## KAYNAKÇA

- Abdiođlu, E. (2007) *Sivas Ziyaretsuyu Hellenistik ve Roma Dönemi Seramikleri*, Yüksek Lisans Tezi, Gazi Üniversitesi Sosyal Bilimler Enstitüsü: Ankara.
- Adıbelli, A.I. (2006) *Tarsus Geç Roma Seramiđ*, Doktora Tezi, Ankara Üniversitesi Sosyal Bilimler Enstitüsü: Ankara.
- Aderson-Stajanovi, V. (1992) *Stobi The Hellenistic and Roman Pottery*, Princeton University Press: New Jersey.
- Akbuz, A.L.(2008) *Hadrianopolis Roma Dönemi Seramiđi*, Yüksek Lisans Tezi, Dokuz Eylül Üniversitesi Sosyal Bilimler Enstitüsü: İzmir.
- Akurgal, E.(1980) *Anadolu Uygarlıkları*. Net Turistik Yayınları: İstanbul.
- Akyürek, N.E. (1992) “Terra Sigillata aus dem Heiligtum des Apollon Smintheios”, *Asia Minor Studien*, ss.125-165.
- Alpözen, T.O. (1975) “Bodrum Sualtı Arkeoloji Müzesi Ticari Amphoraları”, *Türk Arkeoloji Dergisi XXII*. ss. 5-32.
- Amyx, D.A. (1958) “The Attic Stelai: Part III. Vases and Other Container”, *Hesperia* 27. ss.163-254.
- AST : Araştırma Sonuçları Toplantısı
- Ateşlier, S. (2012) “Alabanda, Karia’nın Mimarlar Kenti”, *Aydın Kültür ve Turizm Dergisi* 4. ss.78-84.
- Ateşlier, S.,-Akkurnaz, S.,(2013) “2011-2012 Yılı Alabanda Kazıları”,XXXV. KST, Cilt III, Muđla, ss.27-31.

- Atik, N. (1995) *Die Keramik aus der Südthermen von Perge*. IstMitt, Beith.33.
- Aydemir, A. (1995) *Phokaia Erken Roma Dönemi Pişirme Kapları*, Yüksek Lisans Tezi, Ege Üniversitesi Sosyal Bilimler Enstitüsü: İzmir.
- Bağdatlı, F. (2001) *Alabanda Apollon Isothimos Tapınağı*, Yüksek Lisans Tezi, Adnan Menderes Üniversitesi Sosyal Bilimler Enstitüsü: Aydın.
- Bailey, D.M. (1972) "Some Recent Lamp Acquisitions in the Department of Greek and Roman Antiquities", *BMQ XXXVI*, 1972, ss.1-206.
- Bailey, D.M. (1980) *A Catalogue Of The Lamps In The British Museum, II. Roman Lamps Made In Italy*. Oxford University Press: London.
- Bailey, D.M. (1988) *A Catalogue Of The Lamps In The British Museum, III. Roman Provincial Lamps*. Bath Press: London.
- Baldıran, A. (1998) "Stratonikeia'dan Unguentariumlar", *Selçuk Üniversitesi, Sosyal Bilimler Enstitüsü Dergisi 4*, ss.335-35.
- BAR : British Archeological Reports
- Bayburtoğlu, C. (1981) *Arkeoloji*, T.C. Kültür ve Turizm Bakanlığı Yayınları: Ankara.
- Bean, G. E. (1987) *Karia* (Çev. Burak Akgüç), Cem Yayınları: İstanbul.
- Bean, G.E. (2000) *Eski Çağda Menderes'in Ötesi* (Çev. P. Kurtoğlu), Kabalcı Yayınevi: İstanbul.
- Bilgin, M.(2004) *Konya-Karaman İlleri Hellenistik ve Roma Çağı Keramikleri*. Yüksek Lisans Tezi, Selçuk Üniversitesi Sosyal Bilimler Enstitüsü: Konya.
- Boysal, Y. (1971) *Batı Anadolu'da Son Araştırmalar, Akhiyava Sorunu*, Anatolia XV, Ankara Üniversitesi Dil Tarih ve Coğrafya Fakültesi: Ankara.
- BSA : The Annual of the British School of Athens



Camps, G. (1955) “La Necropole de Draria-el-Achour”, *Libyca*: III: ss.225-264.

Civelek, A.(2001) *Tralleis Nekropolisi Buluntuları Işığında Hellenistik ve Roma*

*Dönemi Seramiği*, Doktora Tezi, Ege Üniversitesi Sosyal Bilimler Enstitüsü: İzmir.

Cook, R. M. (1997) *Greek Painted Pottery*. Routledge: New York.

Coşkun, D.(2007) *Konya- Ereğli Müzesi'nde Bulunan Roma Dönemi Kandilleri*,

Yüksek Lisans Tezi, Selçuk Üniversitesi Sosyal Bilimler Enstitüsü: Konya.

Crowfoot, J.W., Crowfoot G.M., Kenyon K.M.,(1957) *The Objects from Samaria*,

Samaira: Sebaste III: London.

Çelik, G. (2007) *Smyrna Agorası “ I-J 16/17 ” Sondajı Hellenistik Dönem Malzemesi*,

Yüksek Lisans Tezi, Dokuz Eylül Üniversitesi Sosyal Bilimler Enstitüsü: İzmir.

Çokay, S.(2000) *Antik Çağda Aydınlanma Araçları*, Eskiçağ Bilimleri Enstitüsü

Yayınları: İstanbul.

Coşkun, G. (1999) *Daskyleion Siyah Firnisli Attika Seramikler*, Yüksek Lisans Tezi,

Ege Üniversitesi Sosyal Bilimler Enstitüsü: İzmir.

Dallık, G. (2009) *Klaros M.Ö. 4. Yüzyıl Siyah Firnisli Attika Seramikleri*, Yüksek

Lisans Tezi, Ege Üniversitesi Sosyal Bilimler Enstitüsü: İzmir.

Degeest, R. (2000) *The Common Wares of Sagalassos Typology and Chronology*.

SEMA III.

Deniz, A. (1992/1) “Çağlar Boyunca İnsanları Aydınlatan Kandiller”, *Antik Dekor*, Sayı

14. ss.122-124.

- Doğan, M. (1982) *Büyük Türkçe Sözlük*, Birlik Yayınları: İstanbul.
- Doger, E. (1991) *Antik Çağda Amphoralar*, Sergi Yayınevi: İzmir.
- Duman, B.(2010) *Laodikeia Hellenistik ve Erken Roma Dönemi Seramiği*, Doktora tezi, Selçuk Üniversitesi Sosyal Bilimler Enstitüsü: Konya.
- Dündar, E.(2006) *Hellenistik ve Roma Dönemleri Patara Unguentariumları*, Yüksek Lisans Tezi, Adnan Menderes Üniversitesi Sosyal Bilimler Enstitüsü: Aydın.
- Edwards, R.G. (1975) *Corinthian Hellenistic Pottery*, Corinth Vol. VII, III, The American School of Classical Studies at Athens: Princeton-New Jersey.
- Ekin, M.A. (2003) *Metropolis 'de Bulunmuş Batı Yamacı Seramikleri*, Yüksek Lisans Tezi, Dokuz Eylül Üniversitesi Sosyal Bilimler Enstitüsü: İzmir.
- Eiring, L.J. (2001) The Hellenistic Period in: Knossos Pottery Handbook, Greek and Roman, *BSA Studies* 7. ss.91-136.
- Er, Y., (2012) *Klasik Arkeoloji Sözlüğü*, Phoenix Yayınları, Ankara.
- Eren, H. (1988) *TDK Türkçe Sözlük Bd. 1-2*, TDK Yayınevi: Ankara.
- Erol, D. (2007) *Tralleis Buluntusu ESBI Grubu Tabak ve Bezemeleri*, Kolokyum Terra Sigillata Uluslararası Seramik Sempozyumu: İzmir.
- Ethem Bey, H.(1905) “Foilles d’ Alabanda en Carie. Rapport Sommaire Sur la Premiere Campagne”, *CRAI* 49, ss.443-444.
- Ethem Bey, H.(1906) “Foilles d’ Alabanda en Carie. Rapport Sommaire Sur la Premiere Campagne”, *CRAI* 49, ss.407, 407-422.
- Fırat, N.(1992) *Perge Konut Alanı Kullanım Keramiği- Tipolojik İnceleme*, Yüksek Lisans Tezi, İstanbul Üniversitesi Sosyal Bilimler Enstitüsü: İstanbul.

- Firat, N. (1999) *Perge Konut Alanı Keramiği*, Doktora Tezi 1.cilt. İstanbul Üniversitesi Sosyal Bilimler Enstitüsü: İstanbul.
- Fitch, K.C, Goldman, N.W. (1994) *Cosa: The Lamps*, Mihigan: The University of Mihigan Press. British School at Athens Studies: London.
- Gauckler, P. (1915) *Nekropoles Puniques de Carthage, I-II*, A Picard Publishing Company: Paris.
- Gassner, V. (1997) *Das Südtor der Tetragnos-Agora: Keramik und Kleinfunde*, Forschungen in Ephesos XIII.1: Wien.
- Garstang, J., Gurney, O. R. (1959) *The Geography of the Hittite Empire*. British Institute of Archeology: Ankara.
- Güngör, E. (2005) *Metropolis Kenti Ada 7 İçerisindeki Konut Seramiği*. Yüksek Lisans Tezi, Dokuz Eylül Üniversitesi Sosyal Bilimler Enstitüsü: İzmir.
- Gürler, B. (1994) *Metropolis'in Hellenistik Dönem Seramiği*, Doktora Tezi, Ege Üniversitesi Sosyal Bilimler Enstitüsü: İzmir.
- Gürler, B. (2003) "Ödemiş Buluntusu Hellenistik-Erken Roma Dönemine Ait Seramikler", *Türk Arkeoloji ve Etnografya Dergisi* 3, ss.87-97.
- Hayes, J.W. (1971a) "A new type of early Christian Ampulla", *BSA* 66, ss.243-248.
- Hayes, J.W. (1971b) "Four Early Roman Groups From Knossos", *BSA* 66, ss.249-275.
- Hayes, J.W. (1972) *Late Roman Pottery*, Oxford University Press: London.
- Hayes, J.W. (1976) *Pottery Stratified Groups, Excavations at Carthage 1975 (Vol. I. )*, Conducted by The University of Michigan Press: Tunis.
- Hayes, J.W. (1978) *Pottery reports, Excavations at Carthage 1976 (Vol. I. )*, Conducted by The University of Michigan: Ann Arbor.

- Hayes, J.W. (1980) *Supplement to Late Roman Pottery*, The British School At Roma: London.
- Hayes, J.W. (1983) "The Villa Dionysos Excavations, Knossos: The Pottery", *BSA* 78, ss.97-169.
- Hayes, J.W. (1985) *Atlante Delle Forme Ceramiche II" Ceramica Fine Romana Nel Bacino Mediterraneo (Tardo Ellenismo E Primo Impero)*, *Enciclopedia Dell"Arte Antica Classica E Orientale*, The Athenian Agora: Rome.
- Hayes, J.W. (1992) *Excavations at Saraçhane in İstanbul Volume II*, Princeton University Press: Princeton.
- Hayes, J.W. (1997) *Handbook of Mediterranean Roman Pottery*, British Museum Press: London.
- Hayes, J.W. (2008) *Roman Pottery: Fine-Ware Imports*, The Athenian Agora XXXII. The American School of Classical Studies at Athens: New Jersey.
- Hdt. (Herodotos, *Historiae*)  
Kullanılan Metin ve Çeviri: *Herodot Tarihi*, (Çev. Müntekim Ökmen), 2011.
- Head, B.V. (1897) *Catalogue of the Greek Coins of Caria, Cos, Rhodes, BMC. Vol. 19*. Oxford University Press: London.
- Heath, S.-Tekkök, B. (2007) *Greek, Roman and Byzantine Pottery at Ilion (Troia)*. The Study Collection and Cataloged Pottery, Project Troia: USA.
- Henry O. (2005) *Tombes Cariennes Contribution de l'Architecture Funeraire a l'Histoire de La Carie aux Perodes Classique et Hellenistique, Vol. 1*, Bordeaux 3.
- Hesperia, Journal of the American School of Classical Studies at Athen.

- İlter, F. (2009) *Ören/Adramyttedon Antik Kent Pişmiş Toprak Kandiller*, Yüksek Lisans
- İnanan, F. (2004) *İzmir, Tire, Bergama ve Ödemiş Müzelerindeki Bizans Dönemi Pişmiş Toprak Kandiller*. Yüksek Lisans Tezi, Ege Üniversitesi Sosyal Bilimler Enstitüsü: İzmir.
- İplikçioğlu, B.,(1994) *Eskiçağ Tarihi'nin Ana Hatları*, Bilim Teknik Yayınevi, İstanbul.
- IstMitt : Istanbuler Mitteilungen, Deutsches Archäologisches Institut.
- JHS : The Journal of Hellenic Studies.
- Jones, F.F. (1950) *The pottery, Exavation at Gözli kule, Tarsus.1. The Hellenistic and Roman Periods*, Princeton University Press: New Jersey.
- Kan Şahin, G. (2008) *Assos Arkaik, Klasik ve Hellenistik Dönem Kandiller*, Yüksek Lisans Tezi, Çanakkale Üniversitesi Sosyal Bilimler Enstitüsü: Çanakkale.
- Kassab, D, Sezer, T. (1995) *İstanbul Arkeoloji Müzeleri Pişmiş Toprak Kandiller Kataloğu I*, Fransız Anadolu Araştırmaları Enstitüsü: İstanbul.
- Keay, S.J. (1984) *Late Roman Amphorae in the Western Mediterranean, A Typology and Economic Study: the Catalan Evidence-I*, BAR: Oxford.
- Kenyon, K.M., Crowfoot, J.W., Crowfoot, G.M. (1957) *The Objects From Samaria Sebaste*, Palestine Report Fund: London.
- Küçükveren, C.C., (2010) *Karia*, Ekin Grubu Yayınları, İstanbul.
- Kınal, F. (1960) "Kaunos Adak Lambaları", *Belleten XXXIII*, Sayı 130, ss.47-155.
- Koşay, H.Z. (1966) "Kuş Saray Sondajı", *TAD*. XV-I, ss.98-122.
- Körsulu, H. (2006) *Nagidos Hellenistik Dönem Seramikleri*, Yüksek Lisans Tezi, Mersin Üniversitesi Sosyal Bilimler Enstitüsü: Mersin.

Körsulu, H. (2014) “Hellenistic Period Pottery From Comana in Cappadocia”, *Cedrus II. The Journal of MCRI*. ss. 89-133.

KST : Kazı Sonuçları Toplantısı

Lamboglia, N. (1941) “Terra Sigillata Chiara”, *Rivista di Studi Liguri*, ss.7-22.

Lamboglia, N. (1958) “Nuove Osservazioni Sulla Terra Sigillata Chiara”, *Rivista di Studi Ligur*, ss. 257- 330.

Lamboglia, N. (1963) “Nuove Osservazioni Sulla Terra Sigillata Chiara”, *Rivista di Studi Liguri*, ss.145-212.

Laumonier, A. (1958) *Les Cultes Indigenes en Caria*, Paris.

Lapp, P. W. (1961) *Palestinian Ceramic Chronology 200 B.C.-A.D.70*, Volume III. Amerikan Scholls of Oriental Research: New Haven.

Liddel, H.G., Scott, R. (1951) *A Greek-English Lexicon*, Clarendon Press: Oxford.

Magie, D., (2001) *Anadolu'da Romalılar (Attalos'un Vasiyeti 1)*, (Çev. Nezh Başgelen-Ömer Çapar), Arkeoloji ve Sanat Yayınları, İstanbul.

Metin, H. (2013) “Kremna'dan İki Kandil Kalıbı Üzerine Gözlemler”, *SDÜ Fen Edebiyat Fakültesi Sosyal Bilimler Dergisi*. Sayı 28, ss.255-264.

Metin, H., Polat Becks, B. A., Becks, R., Fırat, M., (2015) “Burdur Müzesi'nden Bir Kalıp Yapımı Kase Baskısı”, *Pisidia Yazıları Hacı Ali İkinci Armağanı*, Ege Yayınları, ss. 78-83.

Meyers, E. M. Strange, J. F. Groh, D. E. (1978) “The Meiron Excavation Project: Archeological Survey in Galilee and Golan 1976”, *BASOR*, 230: ss.1-24.

Munsell 1998 : Munsell Soil Color Charts.

- Ökse, T.A. (1993) *Önasya Arkeolojisi Seramik Terimleri*, Arkeoloji ve Sanat Yayınları: İstanbul.
- Özdemir, F.H. (2008) *Yukarı Ova (Ceylan Ovası) Hellenistik Dönem Seramiği*, Yüksek Lisans Tezi, Çukurova Üniversitesi Sosyal Bilimler Enstitüsü: Adana.
- Özhanlı, M., Murat, F. (2011) “Side Unguentariumları Işığında Dinin Kapların Kullanım Alanları Üzerindeki Etkileri”, *SDÜ Fen Edebiyat Fakültesi Sosyal Bilimler Dergisi*. Sayı: 23, ss.7-30.
- Özkan, E. (1958) *Milas Tarihi ve Arkeoloji*, Laris Yayınları: Milas.
- Öztürk, N. (2003) *Kyzikos Kandilleri*, Doktora Tezi, Atatürk Üniversitesi Sosyal Bilimler Enstitüsü: Erzurum.
- Perlzweing, J.(1961) *Lamps of the Roman Perio*, The Athenian Agora VII: Perinceton.
- Riley, J. (1980) “New Light on Relations Between the Eastern Mediterranean and Carthage in the Vandal and Byzantine Periods: The Evidence from the University of Michigan Excavations”, *Actes Colloque sur la Ceramique Carthage*, ss.111-122.
- Plin. Nat. (Pilinius, *Naturalis Historia*)  
Kullanılan Metin ve Çeviri: *Naturalis Historia*, (Çev. H. Rackham-W.H.S. Jones-D.E. Eichholz), (The Loeb Classical Library), 1855.
- Popleme, J.(1999) *Sagalassos Red Slip Ware*, SEMA II.
- Pülz, S. (1985) “Kaiserzeitliche Keramik aus dem Heroon III”, *IstMitt.* 35.ss.77-115.
- Richter, G. (1984) *Yunan Sanatı* (Çev. B. Madra), Cem Yayinevi: İstanbul.
- Robinson, S.H. (1959) *Pottery of the roman period*, The Athenian Agora Vol. V, New Jersey.

- Rodziewicz, M. (1976) *La Ceramique Romaine Tardive D'Alexandrie*, Alexandrie I, Varsovie.
- Rotroff, S. I. (1990) "New Shapes and Techniques in Early Hellenistic Athenian Pottery" II. International Congress on Hellenistic Ceramics", *Athens*, ss.33-38.
- Rotroff, S. I. (1997) *Hellenistic Pottery Athenian and Imported Wheelmade Table Ware and Related Material*, The Athenian Agora Vol. XXIX. Princeton-New Jersey: Princeton Academic Press.
- Rotroff, S.I. (2006) *Hellenistic Pottery. The Plain Wares*, The Athenian Agora Vol. XXXIII. Princeton Academic Press: Princeton-New Jersey.
- Salomonson, J. W. (1962) "Late-Roman Earthenware with Relief Decoration found in Northern Afrika and Egypt", *OMRL*, XLIII: ss.53-95.
- Salomonson, J. W. (1968) "Etudes Sur la Ceramique Romaine D'afrique", *BABesch*, XLIII: ss.80-145.
- Saltuk, S.(1990) *Arkeoloji sözlüğü*. İnkilap Kitabevi: İstanbul.
- Sparkes, B.A. (1962) "The Greek Kitchen", *JHS* 8, ss.121-137.
- Sparkes, B. A., Talcott, L. (1970) *Black and Plain Pottery of the 6th, 5th and 4th Centuries B. C.*, The Athenian Agora XII: New Jersey.
- Strabon, (2005) *Geographika / Antik Anadolu Coğrafyası*, Kitap XII, XIII, XIV ( Çev. Adnan Pekman), Arkeoloji ve Sanat Yayınları: İstanbul.
- Şahin, N. (2000) *Zeus'un Anadolu Kültleri*. AKMED/ Suna-İnan Kıraç Akdeniz Medeniyetleri Araştırma Enstitüsü: İstanbul.
- Şimşek, C., Duman, B. (2007) Laodikeia'da Bulunan Ampuller, *Olba XV*, ss.3-5.



- Tekocak, M. (2006) *Kelenderis Roma Çağı Seramiği*, Doktora Tezi, Selçuk Üniversitesi Sosyal Bilimler Enstitüsü: Konya.
- Tekkök, B., Biçken, H. (1996) *The Hellenistic and Roman Pottery From Troia: The Second Century B.C. to The Sixth Century A.D.*, Doktora Tezi.
- Thompson, H. A. (1934) Two Centuries of Hellenistic Pottery. *Hesperia* III, ss.311-480.
- Tırpan, A.A. (1989) "Alabanda", VI. AST, Antalya, ss.171-190.
- Turan, D. (2006) *Menekşe Çatağı Hellenistik ve Roma Dönemi Seramiği*, Yüksek Lisans Tezi, Trakya Üniversitesi Sosyal Bilimler Enstitüsü: Edirne.
- Umar, B. (1995) *Karia*, İnkilap Yayınları, İstanbul.
- Uysal, E. (2000) *Demre Aziz Nikolas Kilisesi Kazılarında Ele Geçen Geç Roma-Erken Bizans Dönemi'ne Ait Sırsız Seramikler (Kırmızı Astarlı ve Terra Sigillata Seramikler 1989-1999)*, Yüksek Lisans Tezi, Hacettepe Üniversitesi Sosyal Bilimler Enstitüsü: Ankara.
- Üreten, H. (2012) "Menderes Manesia'sı ve Artemis Neokoros Onuru", *The Journal of Academic Social Science Studies* IV-V, ss.271-291.
- Vapur, Ö. (2001a) "Roma Döneminde Kırmızı Astarlı Bir Seramik Geleneği", *I. Uluslararası Eskişehir Pişmiş Toprak Sempozyumu Bildiriler Kitabı*, Eskişehir, ss.16-22.
- Vapur, Ö. (2001b) *Magnesia ad Maeandrum Gymnasion'u Roma Dönemi Seramikleri*, Yüksek Lisans Tezi, Ankara Üniversitesi Sosyal Bilimler Enstitüsü: Ankara.
- Vapur, Ö. (2009) *Menderes Magnesiası Hypokaustlu Yapı Yerel Üretim Seramikleri*, Doktora Tezi, Ankara Üniversitesi Sosyal Bilimler Enstitüsü: Ankara.

- Vapur, Ö. (2011) "Menderes Magnesiası Theatron Kazısı Seramik Buluntuları",  
*Anadolu/Anatolia* 37. ss.143-193.
- Vessberg, O., Westholm, A. (1956) *The Swedish Cyprus Expedition IV, 3: The Hellenistic and Roman Periods in Cyprus*, Stockholm.
- Waage, F.O. (1933) "Excavations in the Athenian Agora. The Roman And Byzantine Pottery", *Hesperia* 2, ss.279-328.
- Waage, F. O. (1948) *Hellenistic and Roman Tableware of North Syria, Antioch on the Orontes IV. I, Ceramics and Islamic Coins*, London.
- Walters, H. B. (1914) *Catalogue Of The Greek and Roman Lamps*, British Museum: London.
- Williams, C.K., Zervos,O. (1983) "Corinth, 1982: East of the Theater", *Hesperia* 51. ss.115-163.
- Williams, C. (1989) *Anemurium: The Roman and Early Byzantion Pottery*, Subsidia Mediaevalia: Belgium.
- Wintermeyer, U. (1980) "Didyma 1975-1970: 5 Katalog Ausgewahlter Keramik und Klein funde", *Istanbulur Mitteilungen*: ss.122-160.
- Yener, E. (2001) Alabanda Antik Kenti Kazı, Temizlik ve Çevre Düzenleme Çalışmaları 1999, 11. Müze Çalışmaları ve Kurtarma Kazıları Sempozyumu Denizli 2000, Ankara, ss.5-16.
- Yener, E. (2001) Alabanda Antik Kenti Kazı, Temizlik ve Çevre Düzenleme Çalışmaları, 12. Müze Çalışmaları ve Kurtarma Kazıları Sempozyumu Kuşadası 2001, Ankara, ss.179-190.

- Yener, E. (2005) *Alabanda Antik Kenti Kazı, Temizlik ve Çevre Düzenleme Çalışmaları, 14. Müze Çalışmaları ve Kurtarma Kazıları Sempozyumu Nevşehir 2004*, Ankara, ss.117-124.
- Yener, E. (2006) *Alabanda Antik Kenti Kazı, Temizlik ve Çevre Düzenleme Çalışmaları, 15. Müze Çalışmaları ve Kurtarma Kazıları Sempozyumu, Kuşadası*, ss.171-180.
- Zelle, M. (1997) *Die Terra Sigillata aus der Westtor- Nekropole in Assos, Asia Minor Studien 27*, Bonn.
- Zoroğlu, L.( 2007) *Çatalhöyük TP Alanı Klasik Roma Çağı Seramiği*, Yüksek Lisans Tezi, Selçuk Üniversitesi Sosyal Bilimler Enstitüsü: Konya.

# LEVHALAR

**LEVHA I**



**Resim 1**



**Resim 2**

**LEVHA II**



**Resim 3**



**Resim 4**



**LEVHA III**



**Resim 5**



**Resim 6**

**LEVHA IV**



**Resim 7**



**Resim 8**



**LEVHA V**

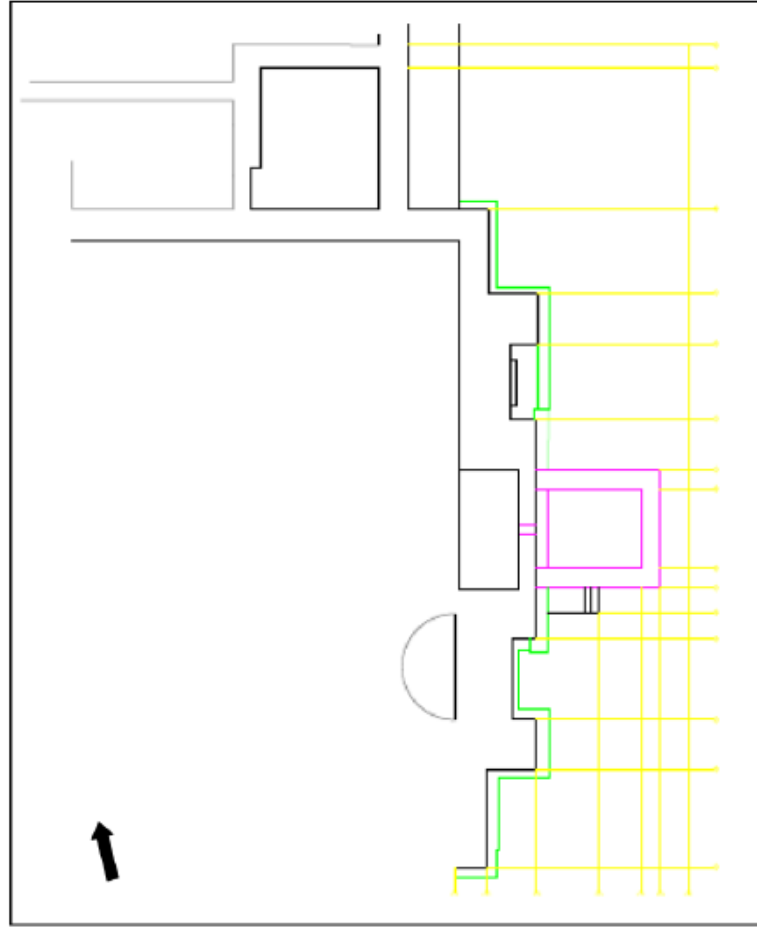

**Resim 9**



**Resim 10**

## LEVHA VI

## Alabanda Hellenistik Dönem Seramiği

## Kase



## Form 1

## Tabak

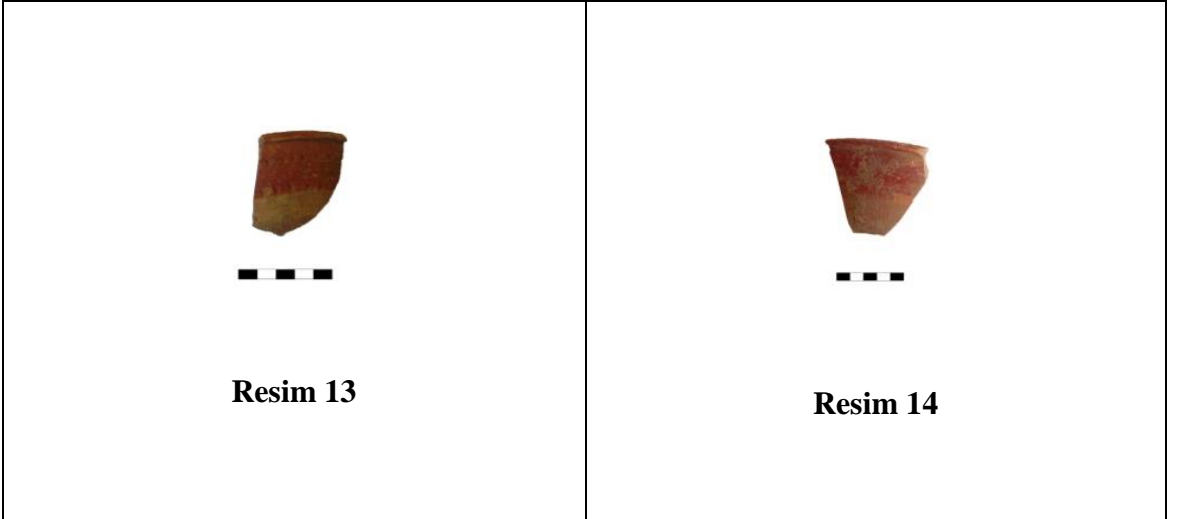

## Form 1

**LEVHA VII**

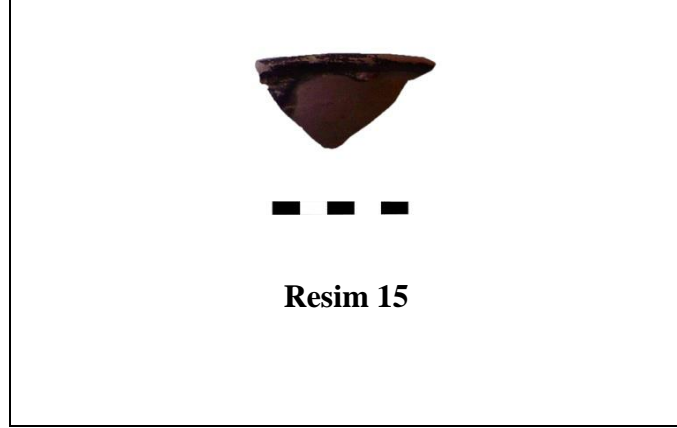

**Form 2**

**Diğer Form**

**Form 1**

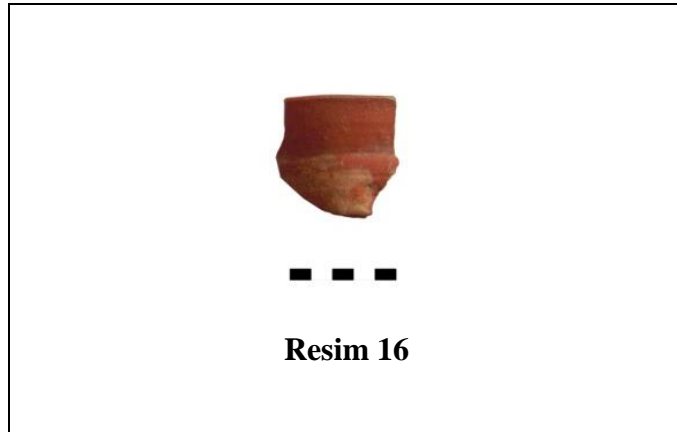

**Form 1**

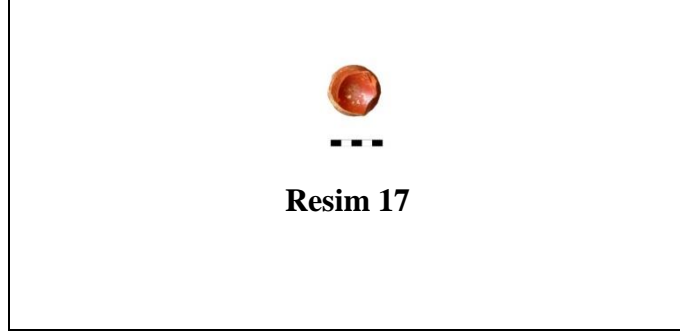
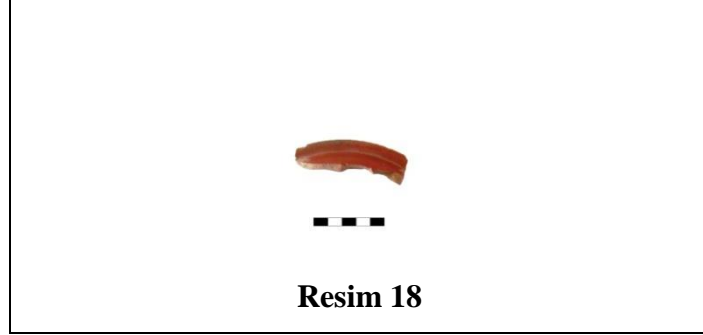
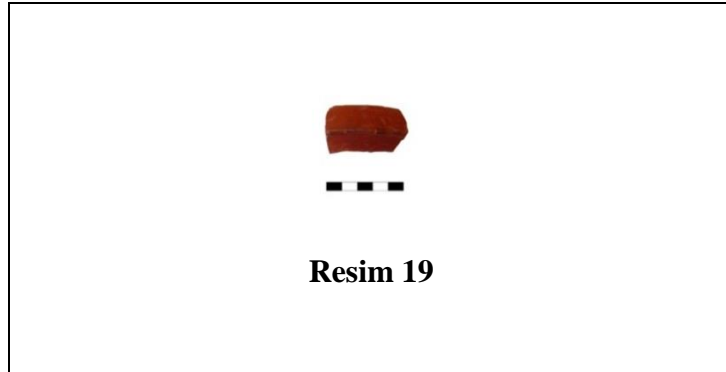
**Dođu Sigillataları B****Form 1****Form 2****Form 3**

**Roma Kırmızı Astarlı Seramikler**

**Afrika Kırmızı Astarlıları**

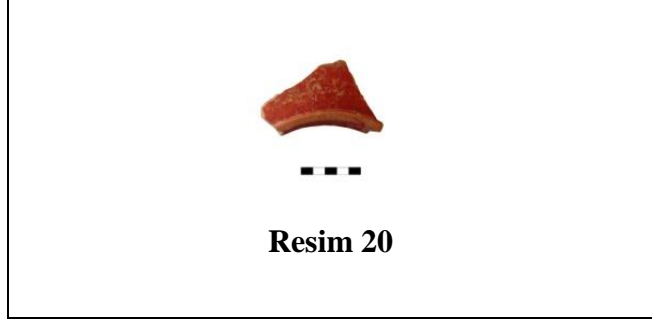

**Form 1**



**Form 2**



**Form 3**

**LEVHA X**

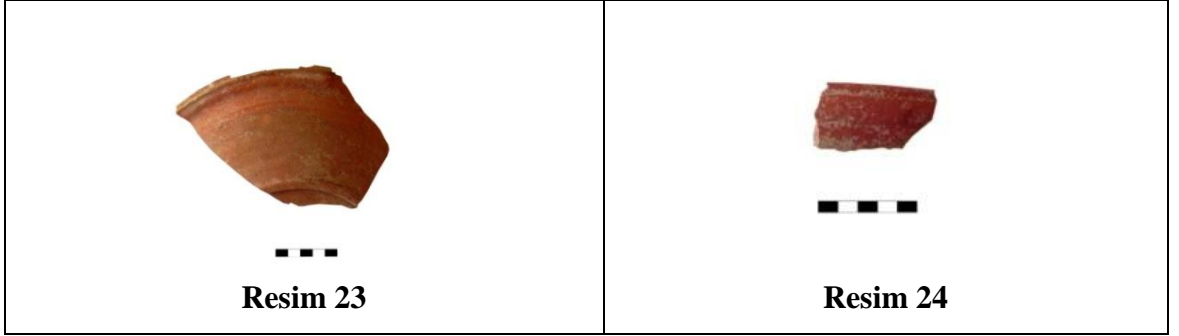

**Form 4**

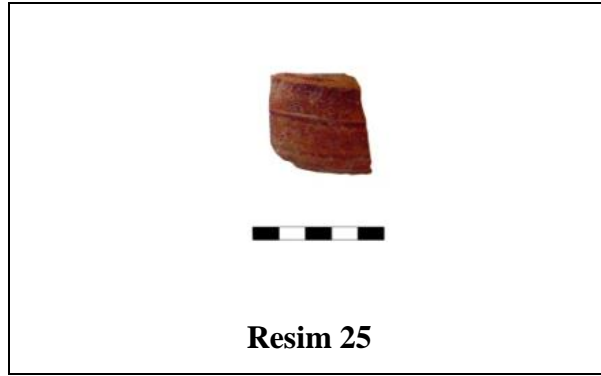

**Form 5**

**LEVHA XI**



**Form 6**

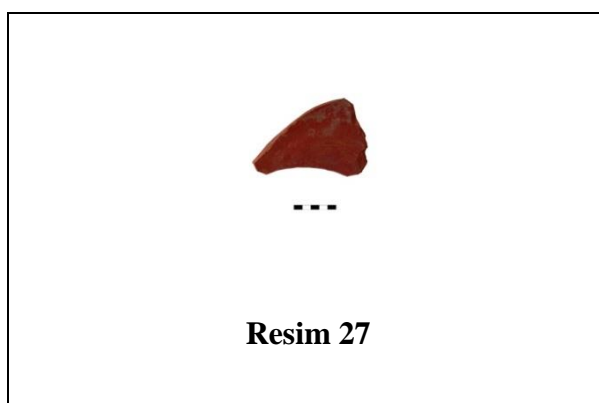



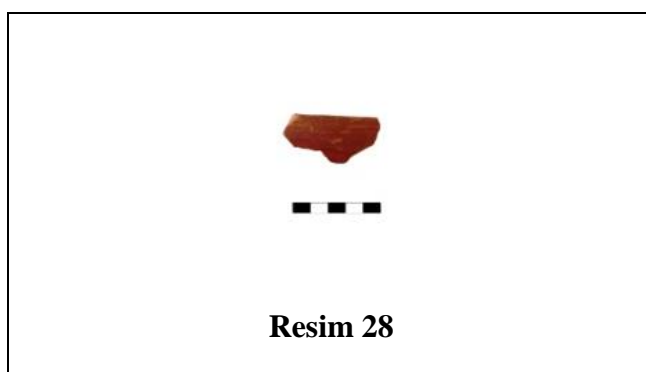

**Form 7**





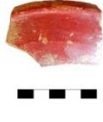

**Form 8**

LEVHA XII

 <p><b>Resim 29</b></p>	 <p><b>Resim 30</b></p>
 <p><b>Resim 31</b></p>	 <p><b>Resim 32</b></p>
 <p><b>Resim 33</b></p>	 <p><b>Resim 34</b></p>



LEVHA XIII

 <p data-bbox="523 584 655 618"><b>Resim 35</b></p>	 <p data-bbox="1107 600 1240 633"><b>Resim 36</b></p>
 <p data-bbox="523 931 655 965"><b>Resim 37</b></p>	 <p data-bbox="1107 931 1240 965"><b>Resim 38</b></p>

**Form 9**

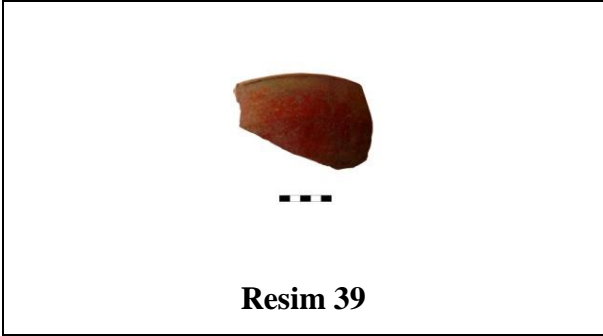

**Form 10**

LEVHA XIV



**Form 11**

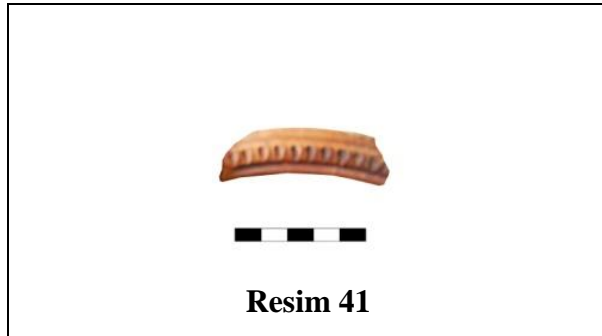

**Form 12**

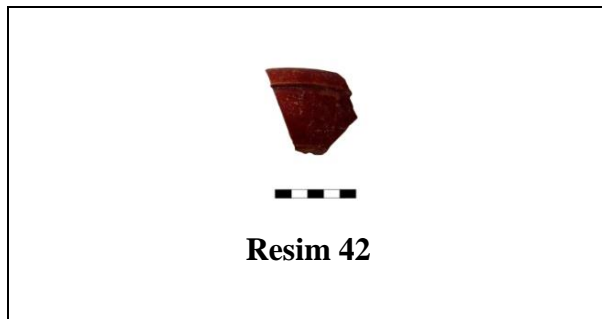

**Form 13**

LEVHA XV

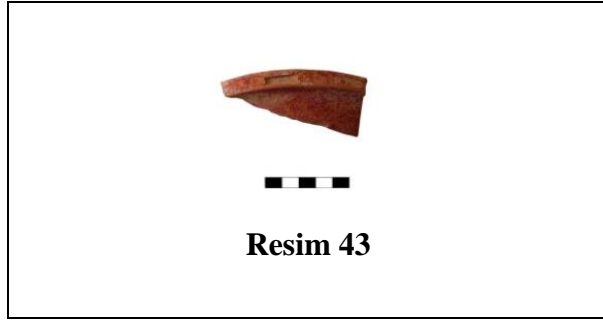

Form 14

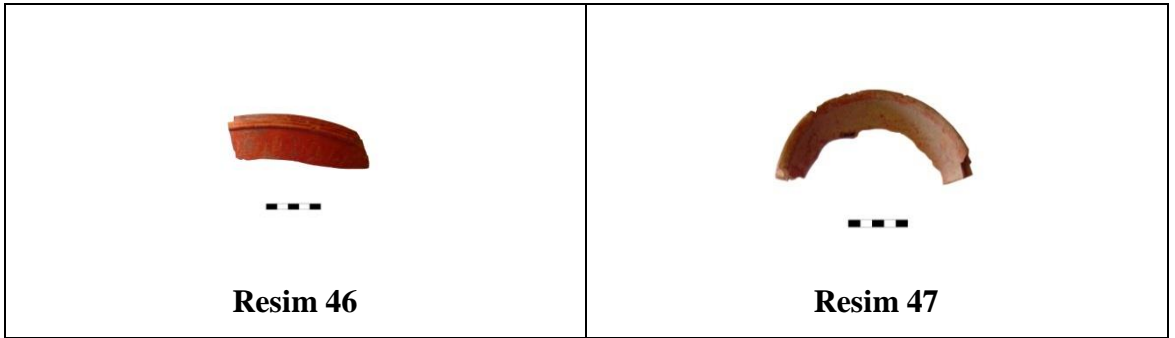
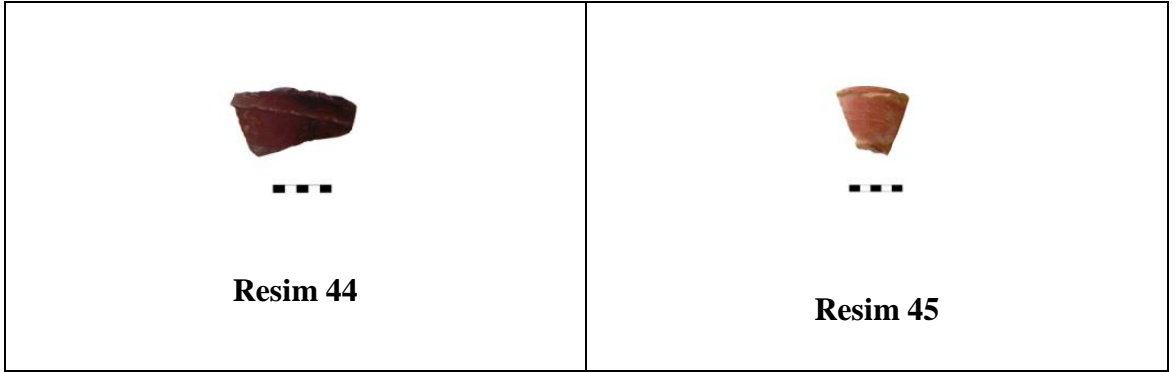

Form 15

LEVHA XVI





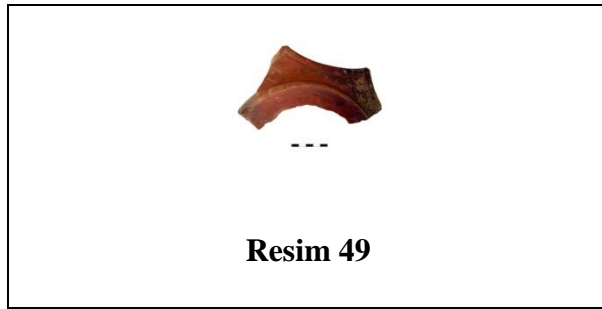



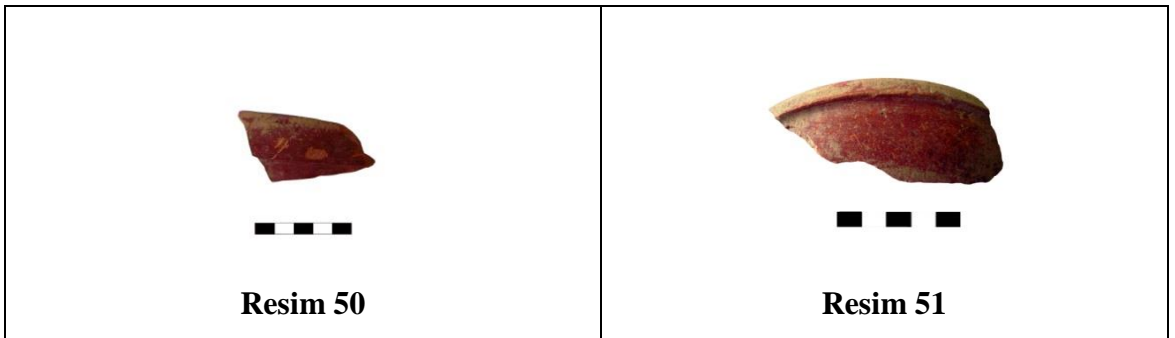



Form 16



Form 17



LEVHA XVII

 <p><b>Resim 52</b></p>	 <p><b>Resim 53</b></p>
 <p><b>Resim 54</b></p>	 <p><b>Resim 55</b></p>
 <p><b>Resim 56</b></p>	 <p><b>Resim 57</b></p>
 <p><b>Resim 58</b></p>	 <p><b>Resim 59</b></p>
 <p><b>Resim 60</b></p>	 <p><b>Resim 61</b></p>

LEVHA XVIII

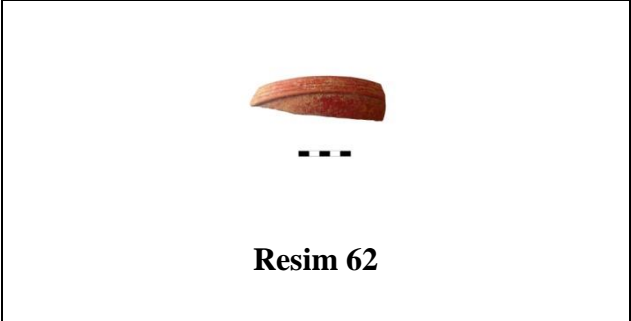











Form 18



<p>Resim 63</p>	<p>Resim 64</p>
<p>Resim 65</p>	<p>Resim 66</p>
<p>Resim 67</p>	<p>Resim 68</p>

Form 19

LEVHA XIX

 <p><b>Resim 69</b></p>	 <p><b>Resim 70</b></p>
 <p><b>Resim 71</b></p>	 <p><b>Resim 72</b></p>
 <p><b>Resim 73</b></p>	 <p><b>Resim 74</b></p>
 <p><b>Resim 75</b></p>	 <p><b>Resim 76</b></p>
 <p><b>Resim 77</b></p>	 <p><b>Resim 78</b></p>

LEVHA XX

 <p><b>Resim 79</b></p>	 <p><b>Resim 80</b></p>
 <p><b>Resim 81</b></p>	

Form20

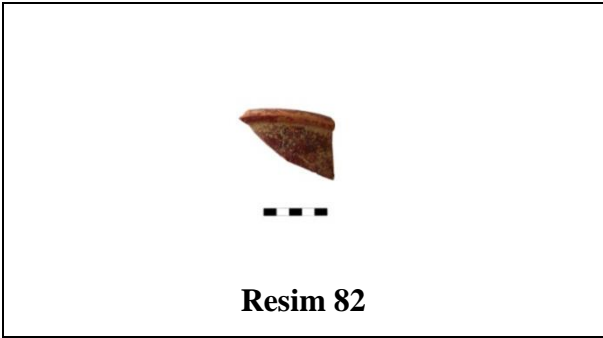

Form 21





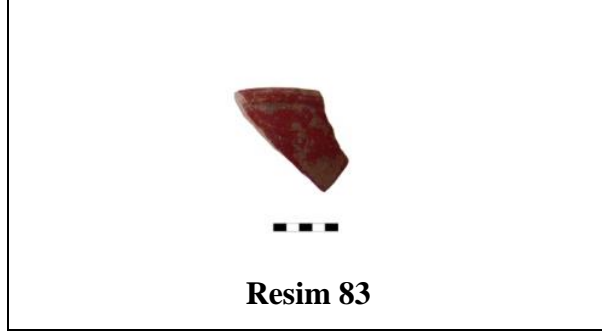



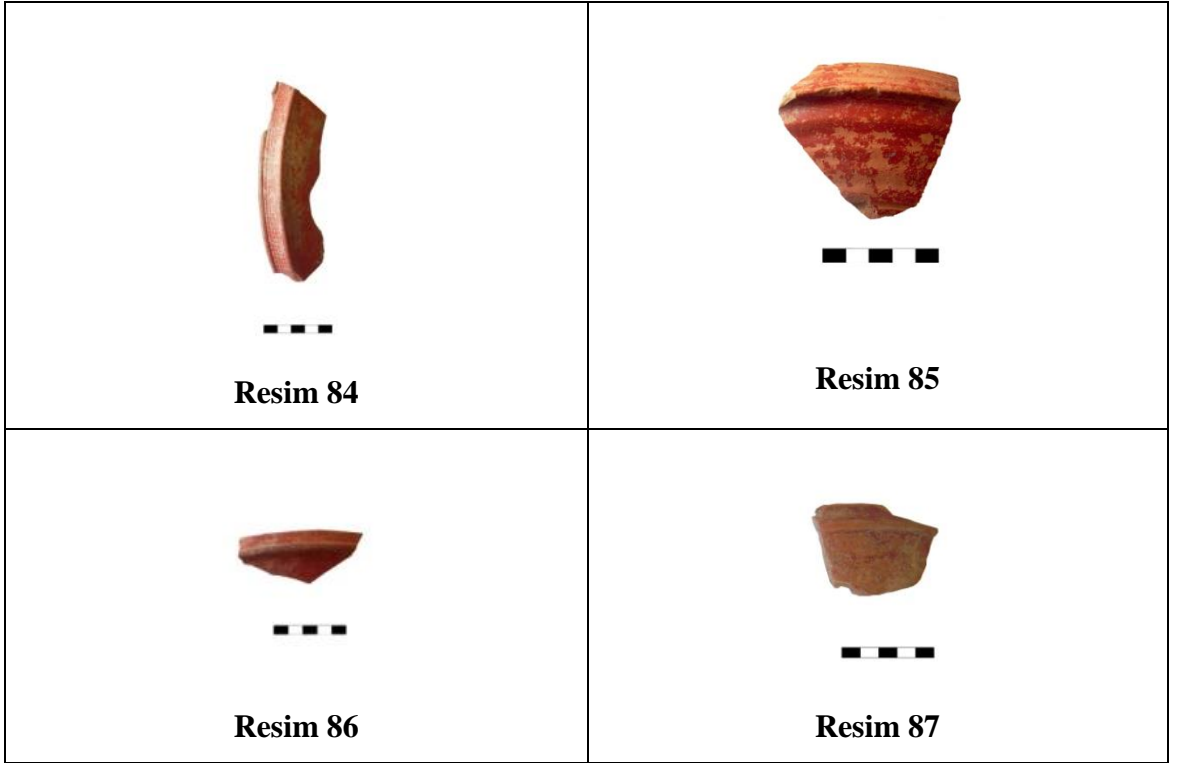





## Phokaia Kırmızı Astarlıları











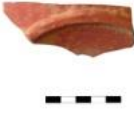

Form 1



LEVHA XXII

  <p>Resim 88</p>	  <p>Resim 89</p>
  <p>Resim 90</p>	  <p>Resim 91</p>
  <p>Resim 92</p>	  <p>Resim 93</p>

LEVHA XXIII

 <p><b>Resim 94</b></p>	 <p><b>Resim 95</b></p>
 <p><b>Resim 96</b></p>	 <p><b>Resim 97</b></p>
 <p><b>Resim 98</b></p>	 <p><b>Resim 99</b></p>
 <p><b>Resim 100</b></p>	 <p><b>Resim 101</b></p>
 <p><b>Resim 102</b></p>	 <p><b>Resim 103</b></p>

LEVHA XXIV

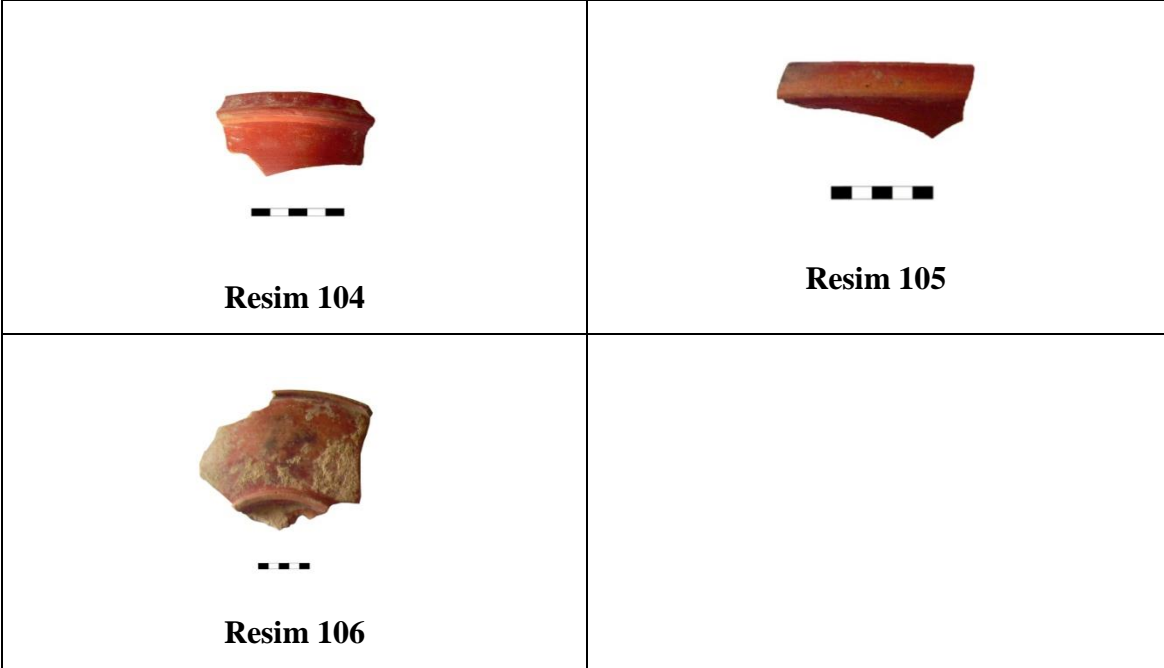

Form 2

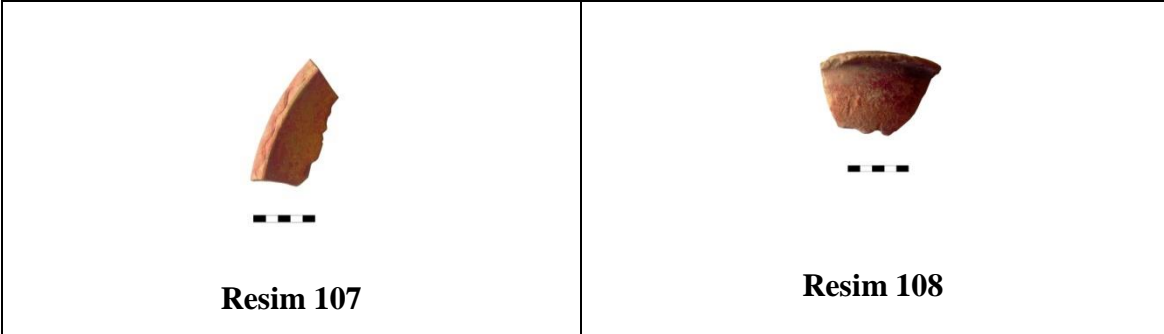

Form 3

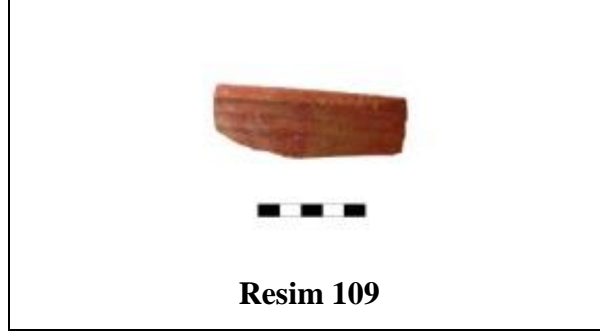
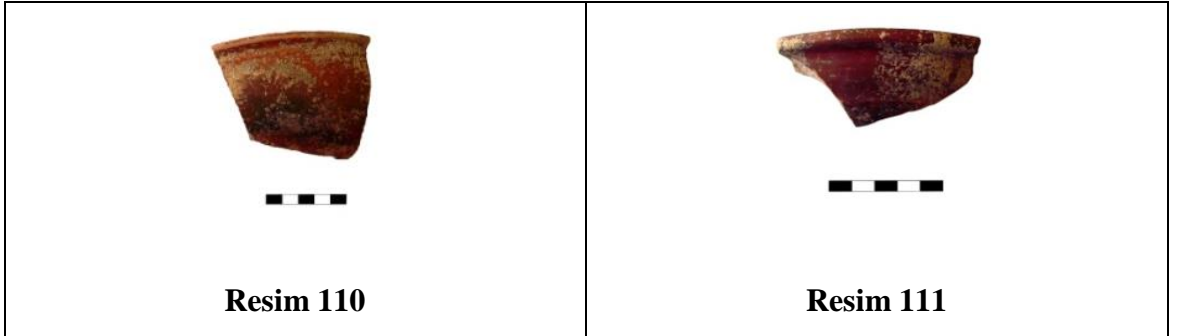
**Kıbrıs Kırmızı Astarlıları****Form 1****Mısır Kırmızı Astarlıları****Form 1**

Amphora



Form 1



Form 2



Form 3

LEVHA XXVII

Ampulla

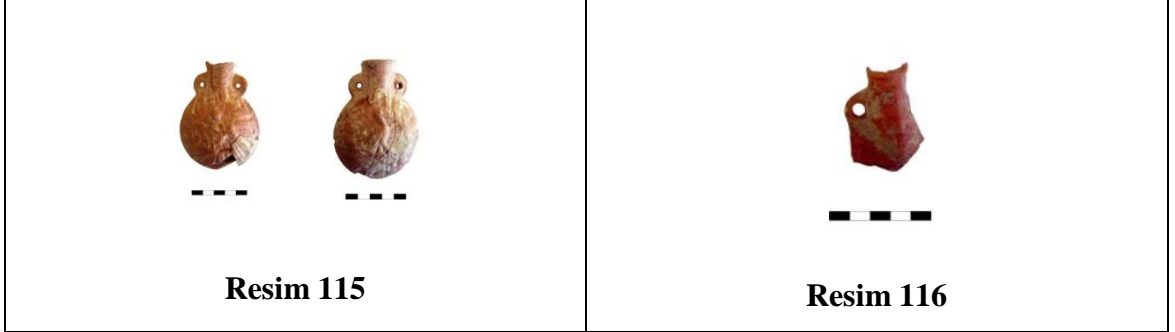

Form 1

Bardak

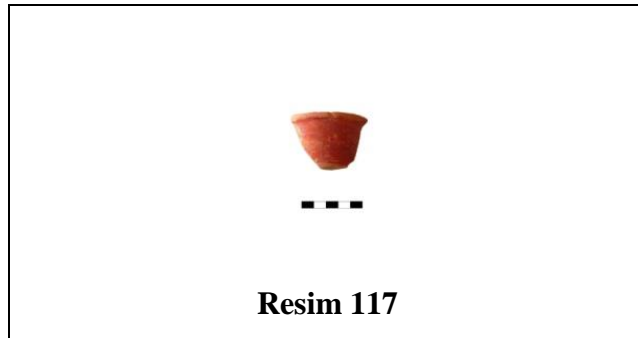

Form 1

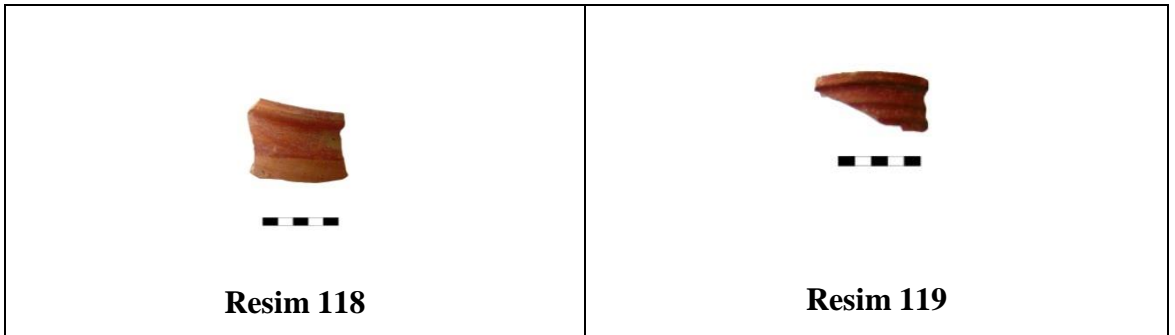

## LEVHA XXVIII



Form 2

## Çömlek

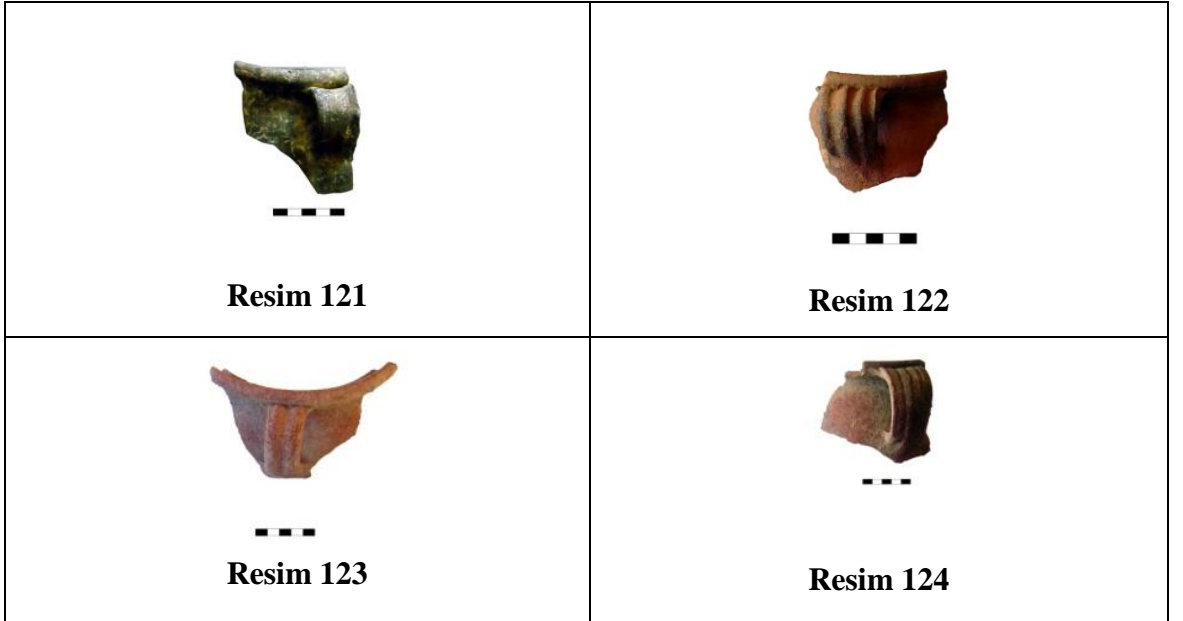



## LEVHA XXIX



Form 1

## Fincan

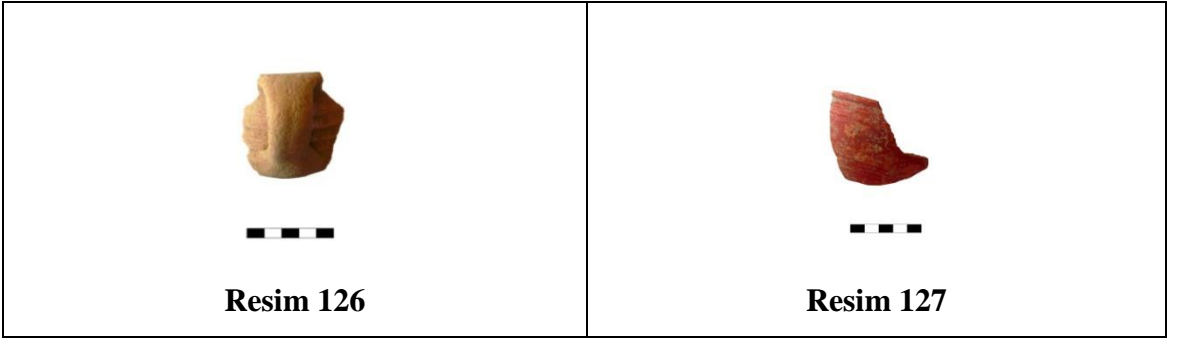

Form 1

## Güveç

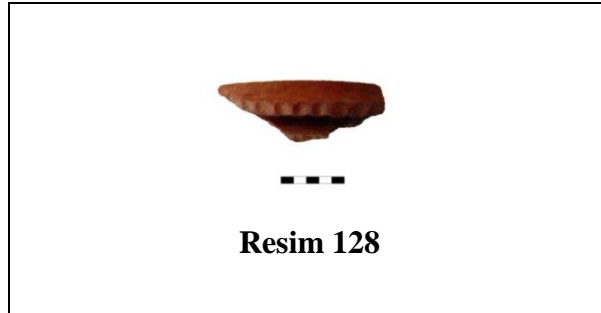

Form 1

**LEVHA XXX**

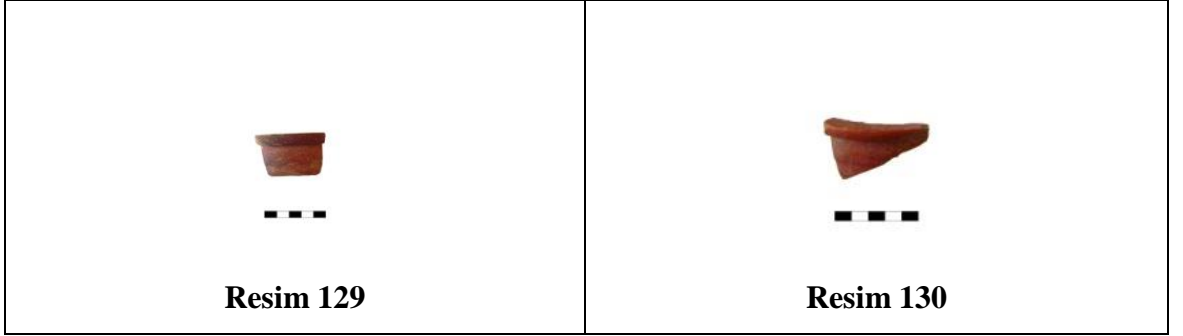

**Form 2**

**Kandil**

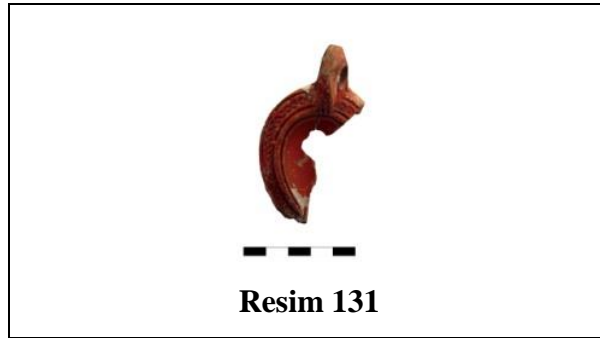

**Form 1**



**Form 2**

LEVHA XXXI

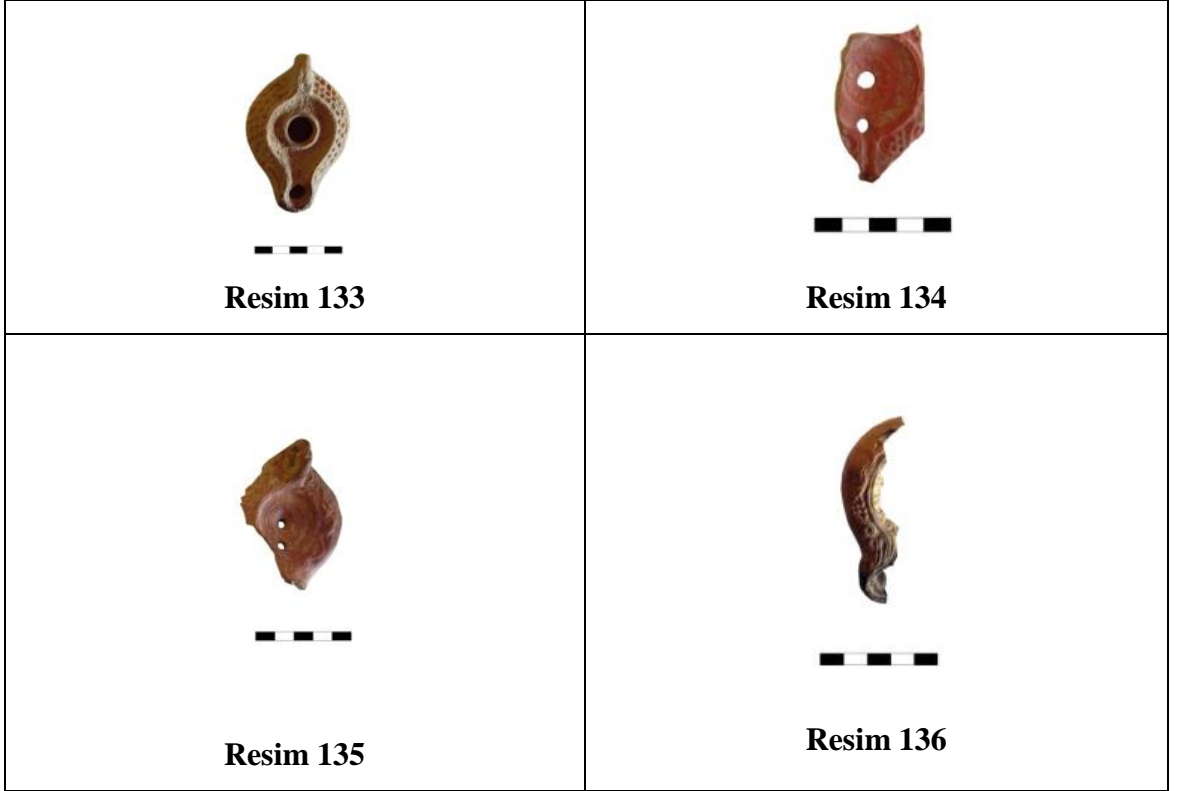

Form 3

Kapak

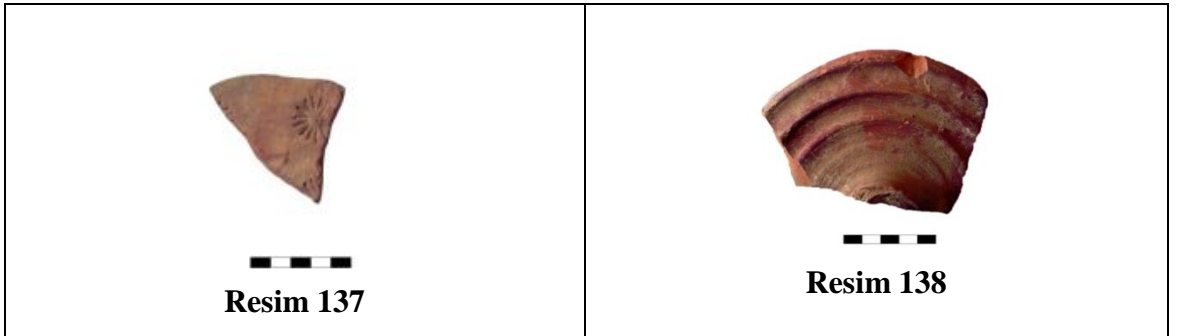

**LEVHA XXXII**

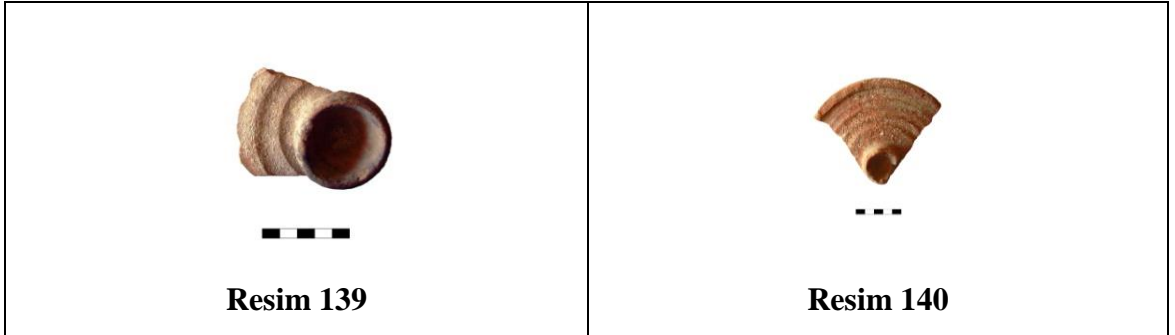

**Form 1**

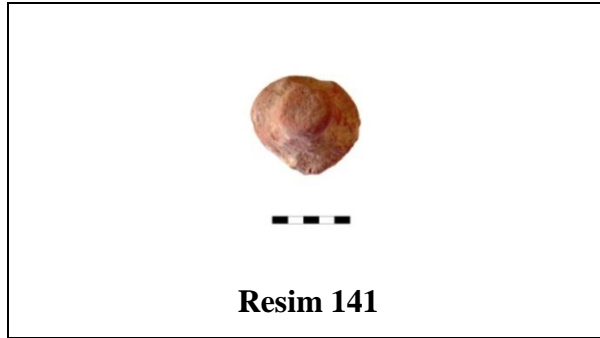

**Form 2**

**Lekane**

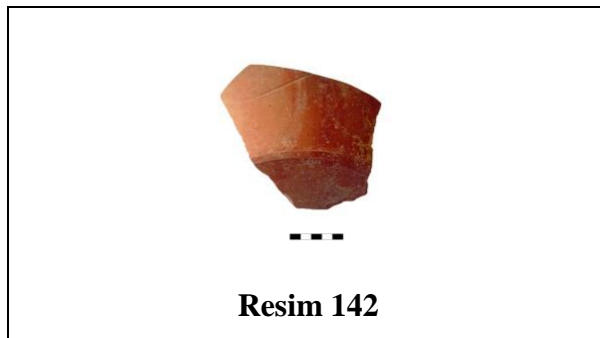

**Form 1**

LEVHA XXXIII

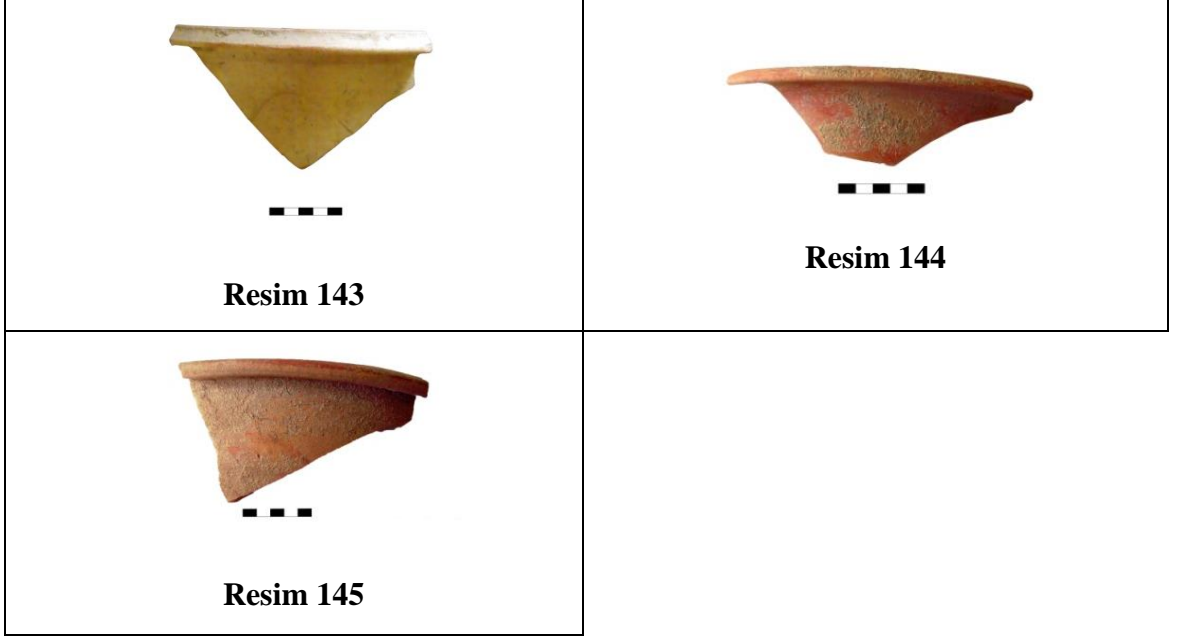

**Form 2**

**Testi**

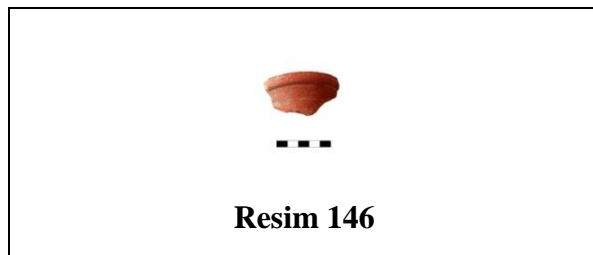

**Form 1**

LEVHA XXXIV



Form 2

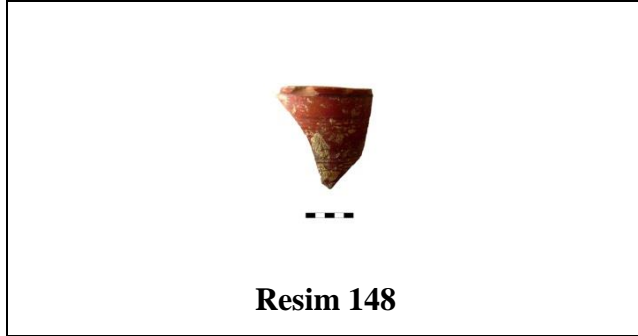

Form 3

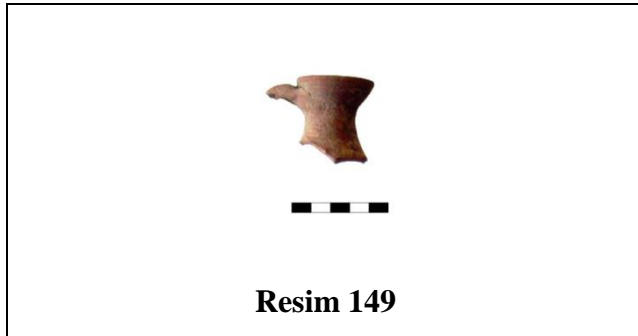

Form 4

**Unguentarium**

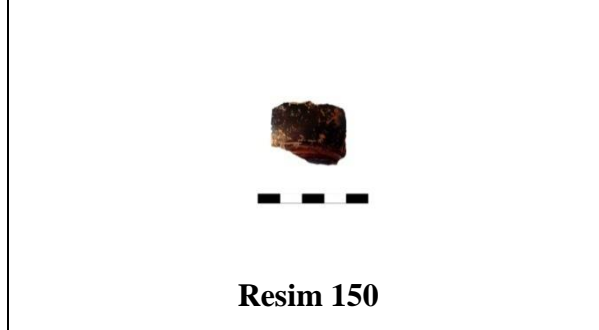

**Form 1**

<p><b>Resim 151</b></p>	<p><b>Resim 152</b></p>
<p><b>Resim 153</b></p>	<p><b>Resim 154</b></p>
<p><b>Resim 155</b></p>	<p><b>Resim 156</b></p>

LEVHA XXXVI

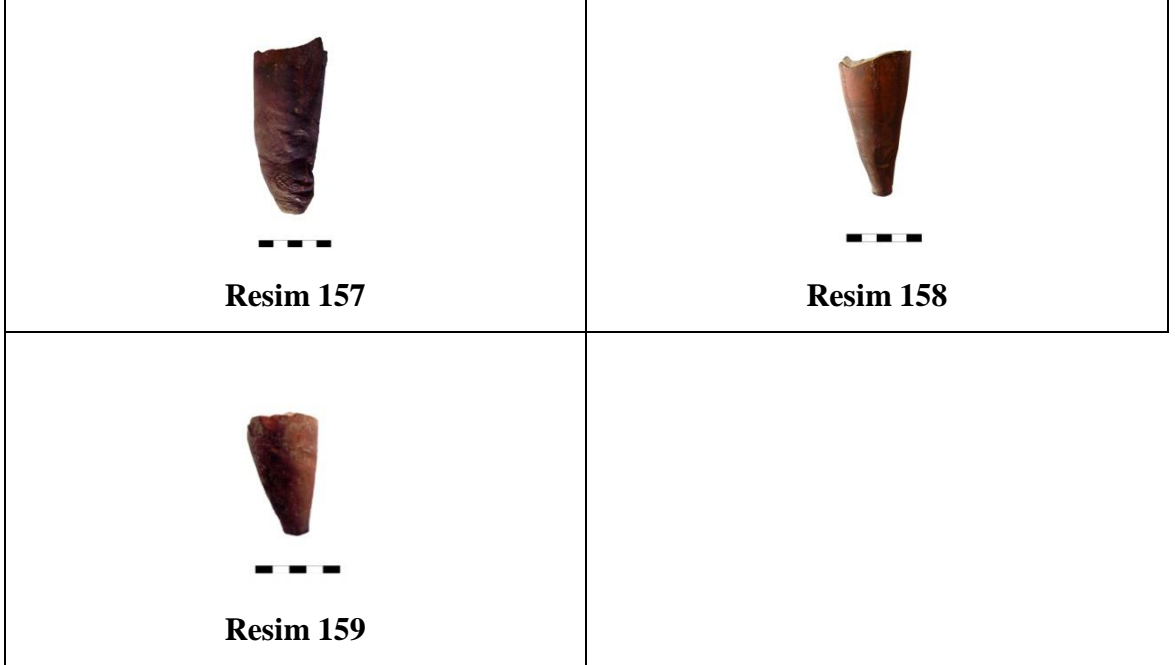

**Form 2**



## Alabanda Hellenistik Dönem Seramiği

## Kaseler

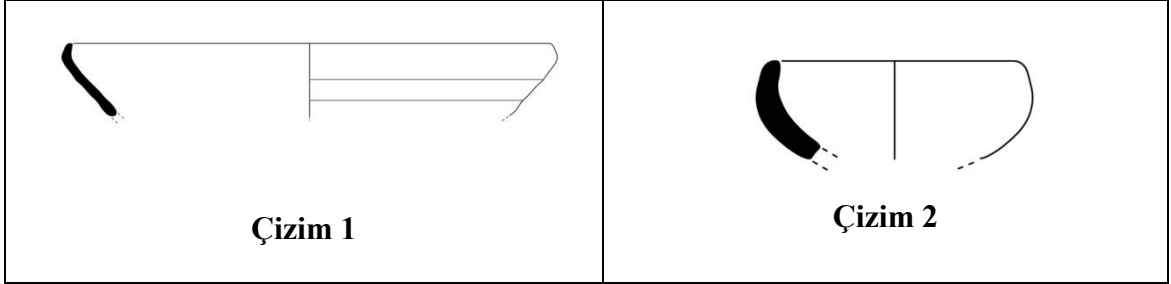

Form 1

## Tabaklar

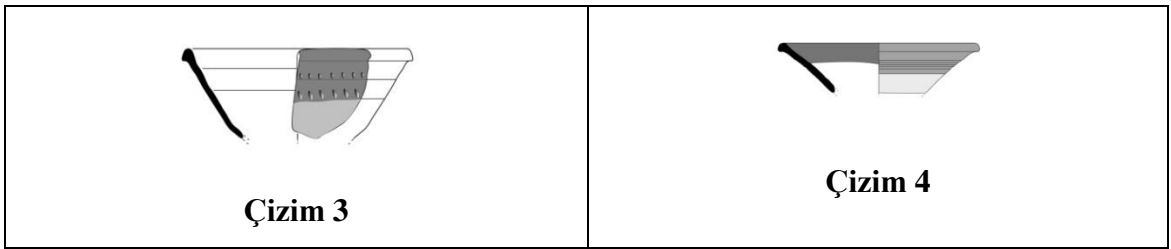

Form 1

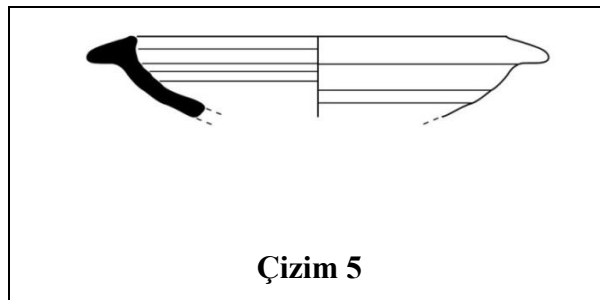

Form 2

## Diğer Form

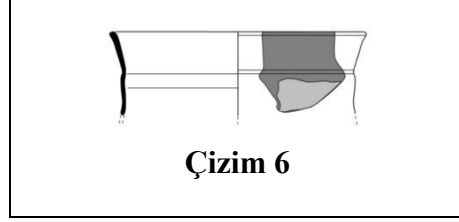

Çizim 6

Form 1

## Terra Sigillata

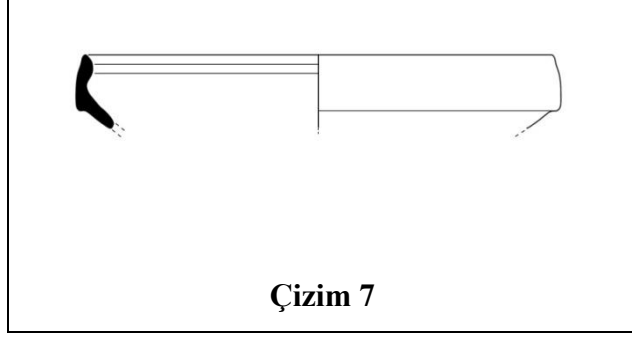

Çizim 7

Form 1

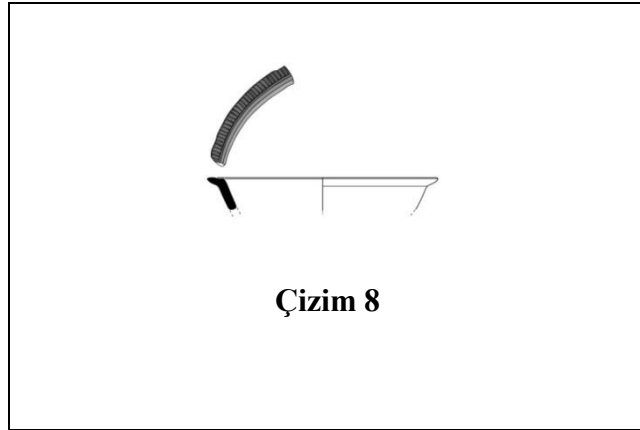

Çizim 8

Form 2

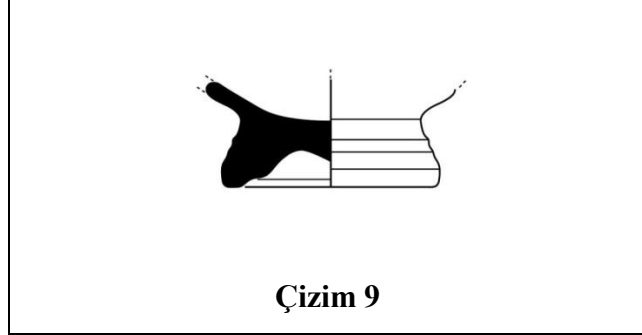

**Form 3**

**Roma Kırmızı Astarlı Seramikler**

**Afrika Kırmızı Astarlıları**

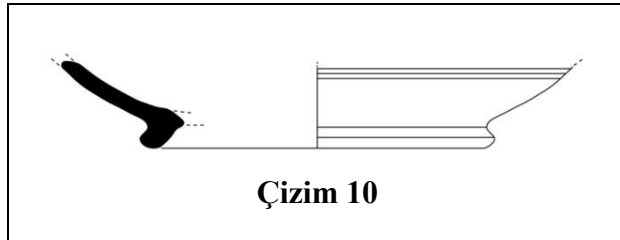

**Form 1**

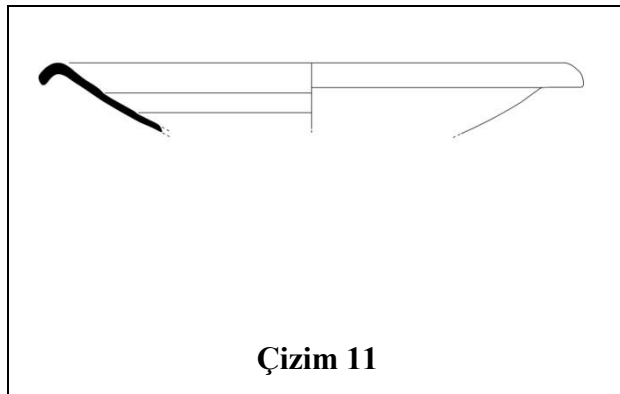

**Form 2**

## LEVHA XL

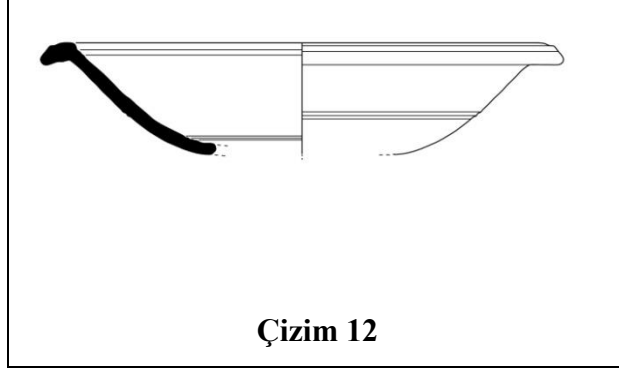

Form 3

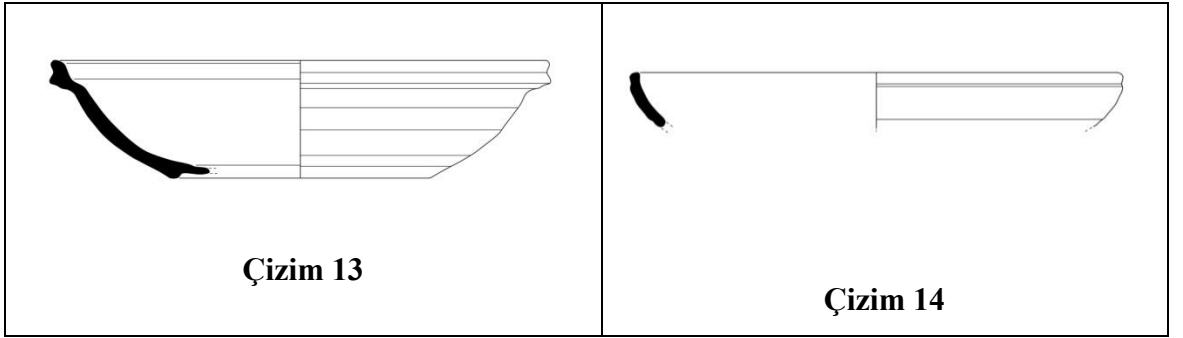

Form 4

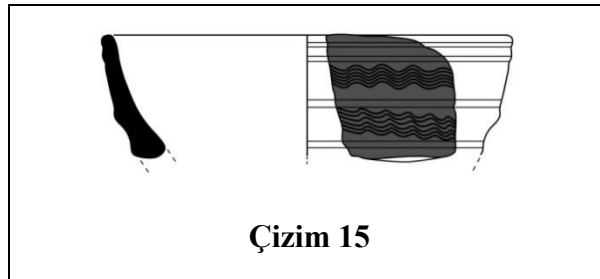

Form 5

**LEVHA XLI**

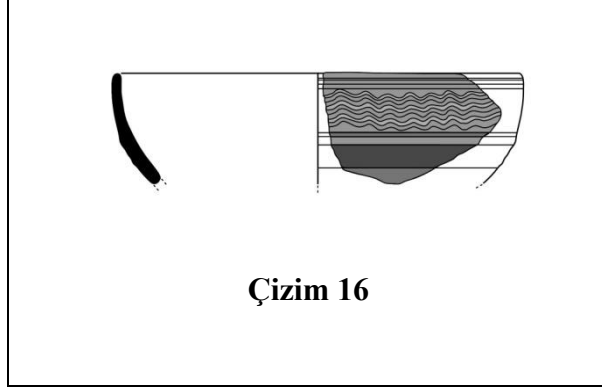

**Çizim 16**

**Form 6**

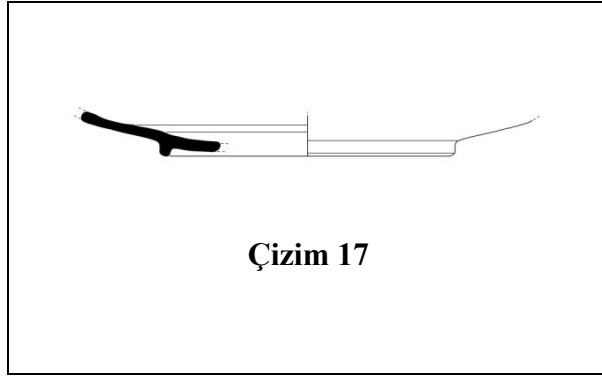

**Çizim 17**



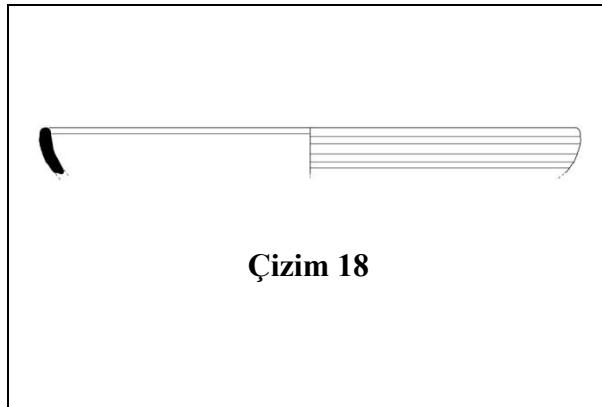





**Form 7**

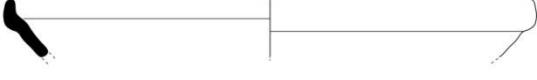

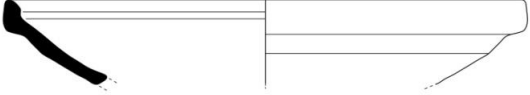
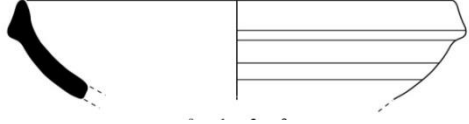
**Çizim 18**

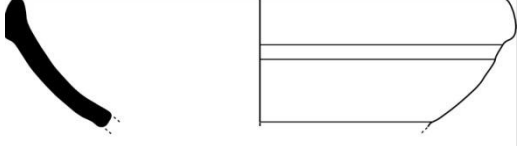
**Form 8**

## LEVHA XLII

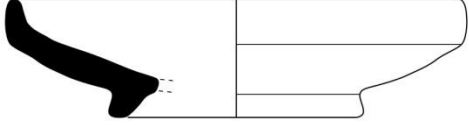
 <p>Çizim 19</p>	 <p>Çizim 20</p>
 <p>Çizim 21</p>	 <p>Çizim 22</p>
 <p>Çizim 23</p>	 <p>Çizim 24</p>
 <p>Çizim 25</p>	 <p>Çizim 26</p>
 <p>Çizim 27</p>	 <p>Çizim 28</p>

Form 9

## LEVHA XLIII

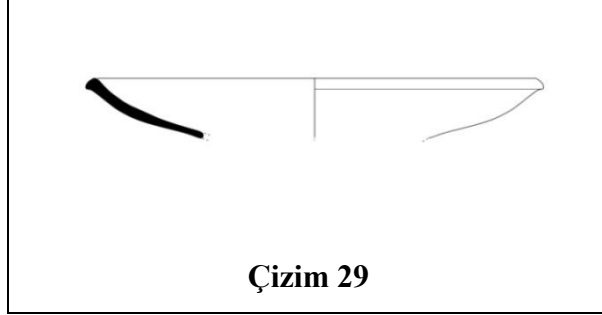

Çizim 29

Form 10

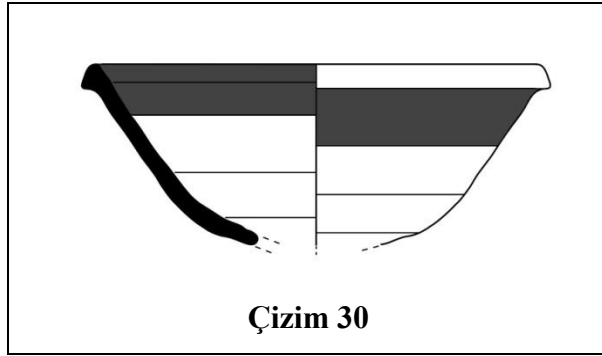

Çizim 30

Form 11

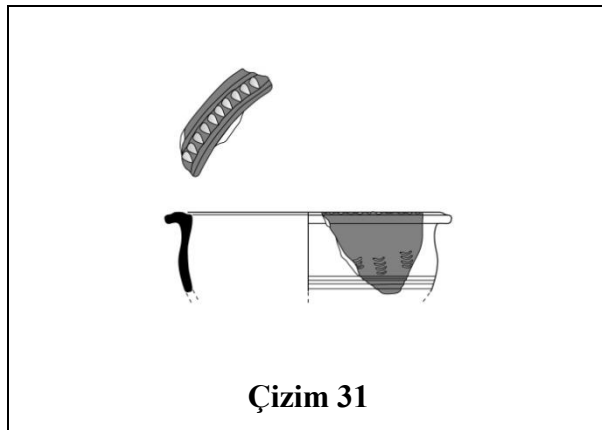

Çizim 31

Form 12

LEVHA XLIV

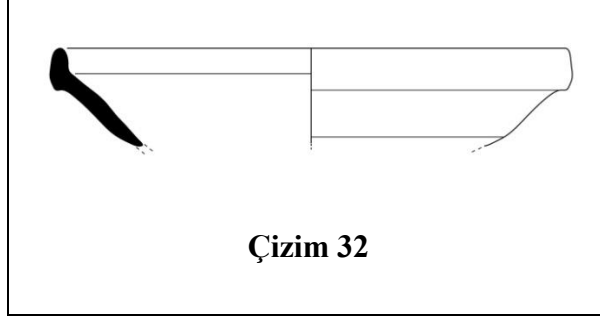

Form 13

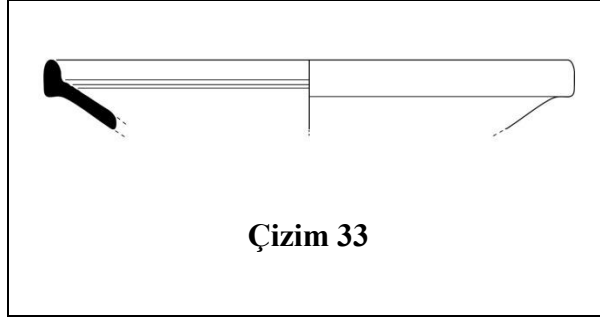

Form 14

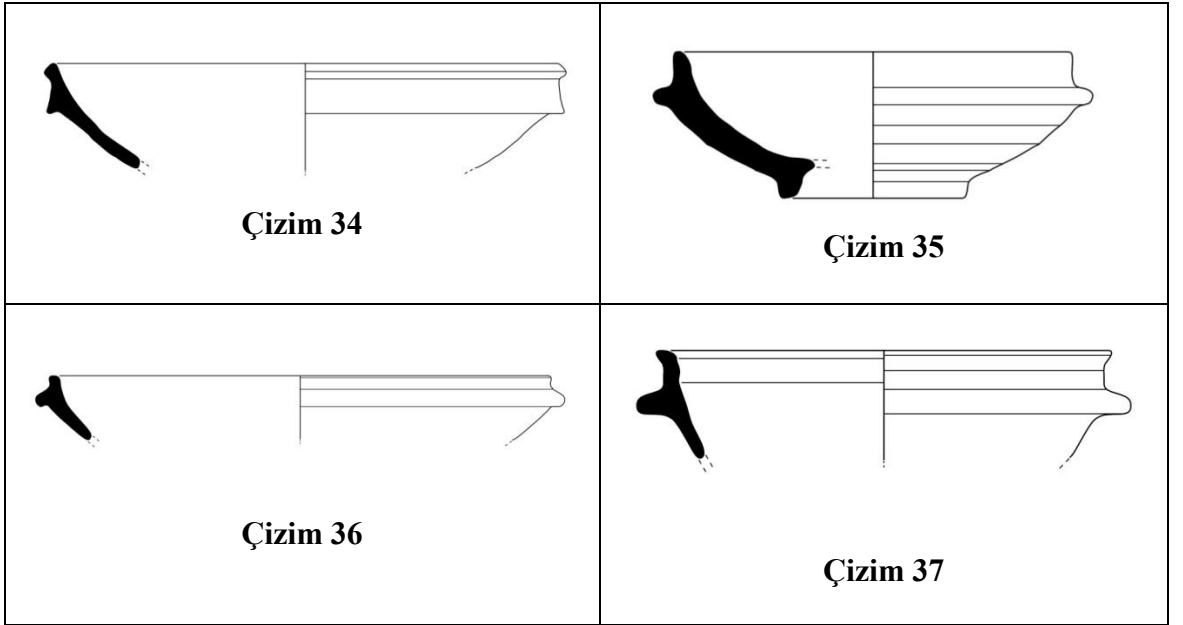

Form 15



LEVHA XLV

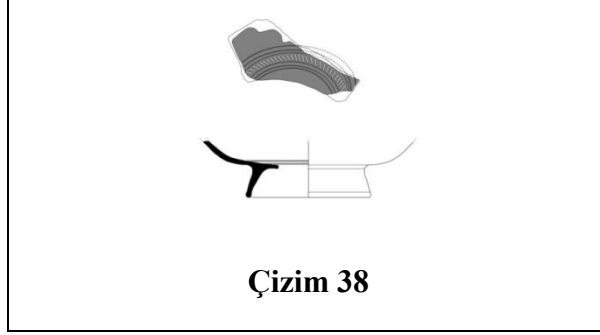

Form 16



Form 17

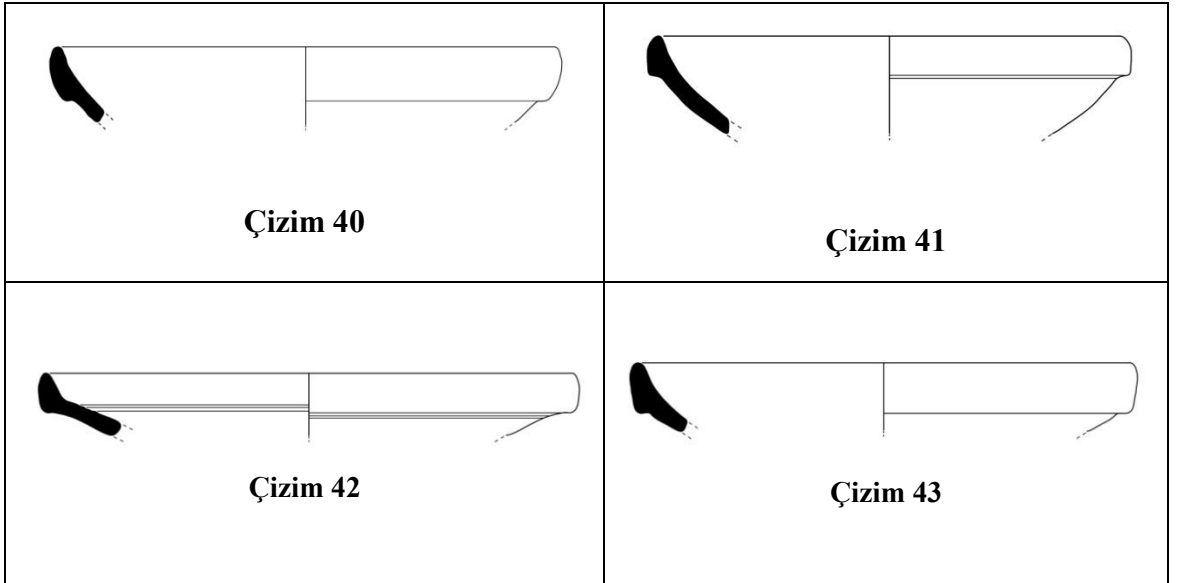

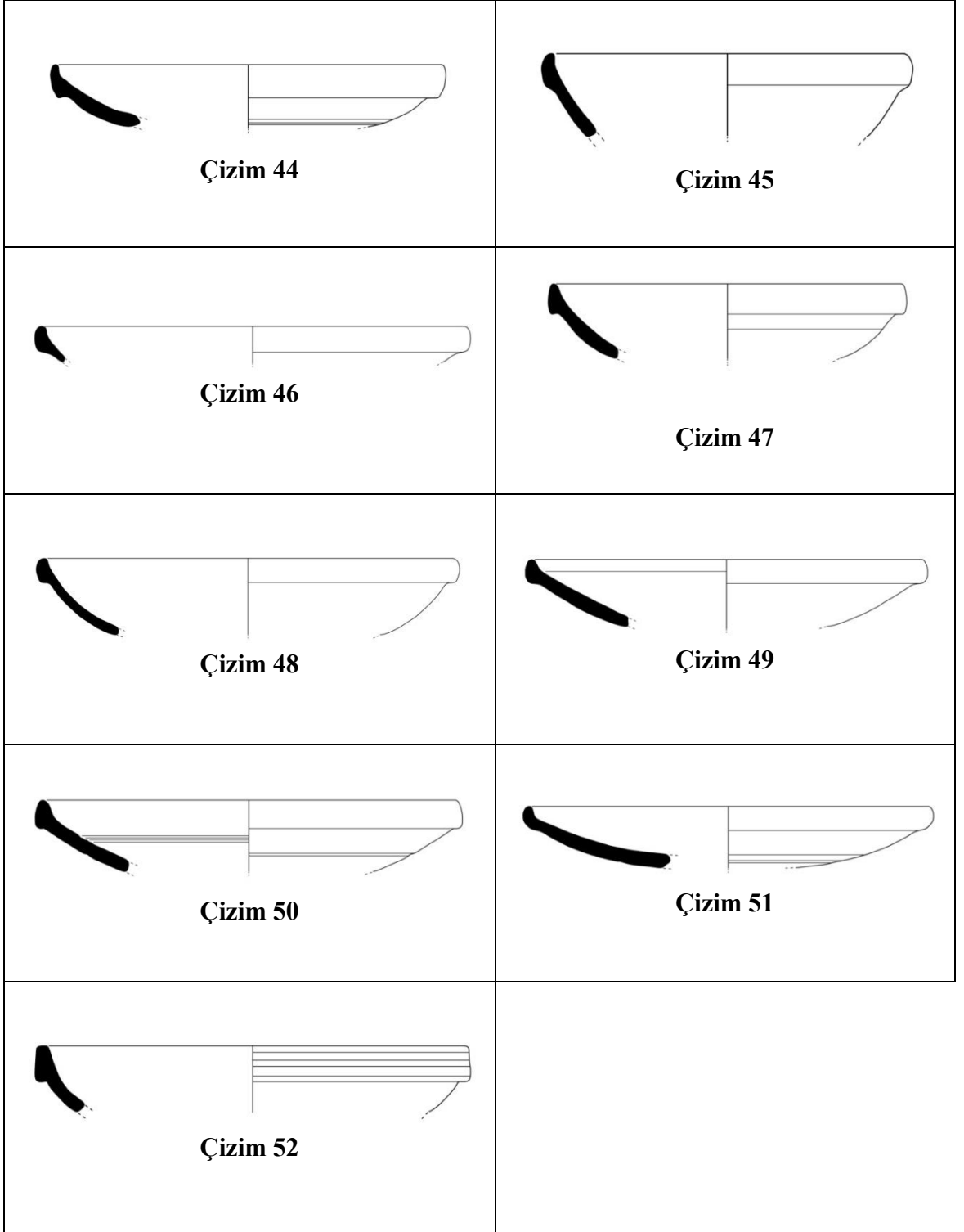

## LEVHA XLVI

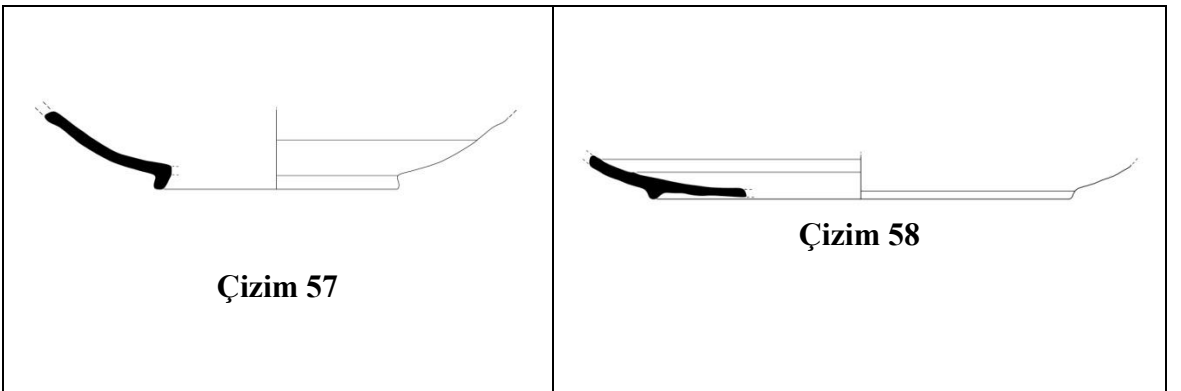
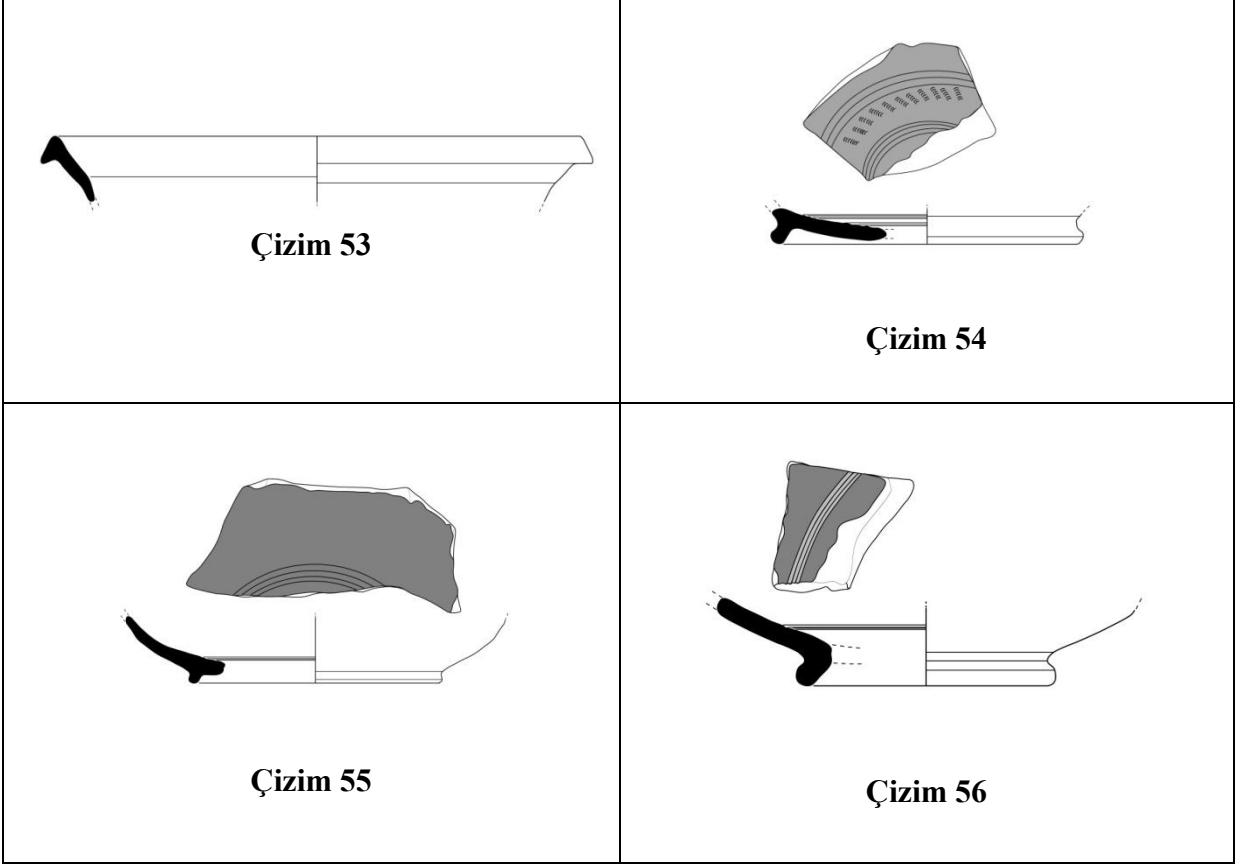

## LEVHA XLVII

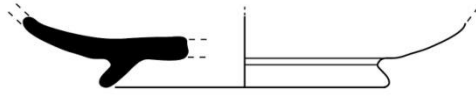
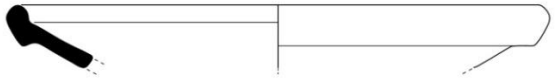
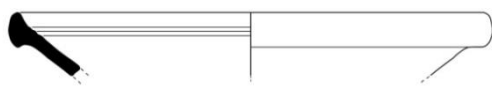
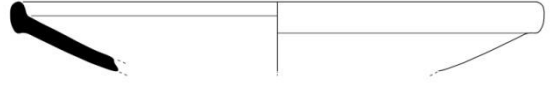
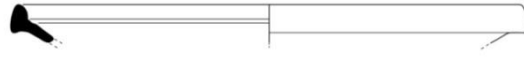
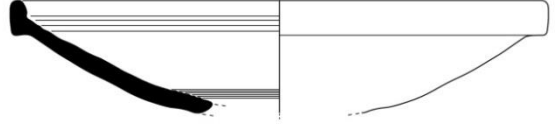

## LEVHA XLVIII

 <p style="text-align: center;"><b>Çizim 59</b></p>	 <p style="text-align: center;"><b>Çizim 60</b></p>
 <p style="text-align: center;"><b>Çizim 61</b></p>	 <p style="text-align: center;"><b>Çizim 62</b></p>
 <p style="text-align: center;"><b>Çizim 63</b></p>	 <p style="text-align: center;"><b>Çizim 64</b></p>
 <p style="text-align: center;"><b>Çizim 65</b></p>	 <p style="text-align: center;"><b>Çizim 66</b></p>

## LEVHA XLIX

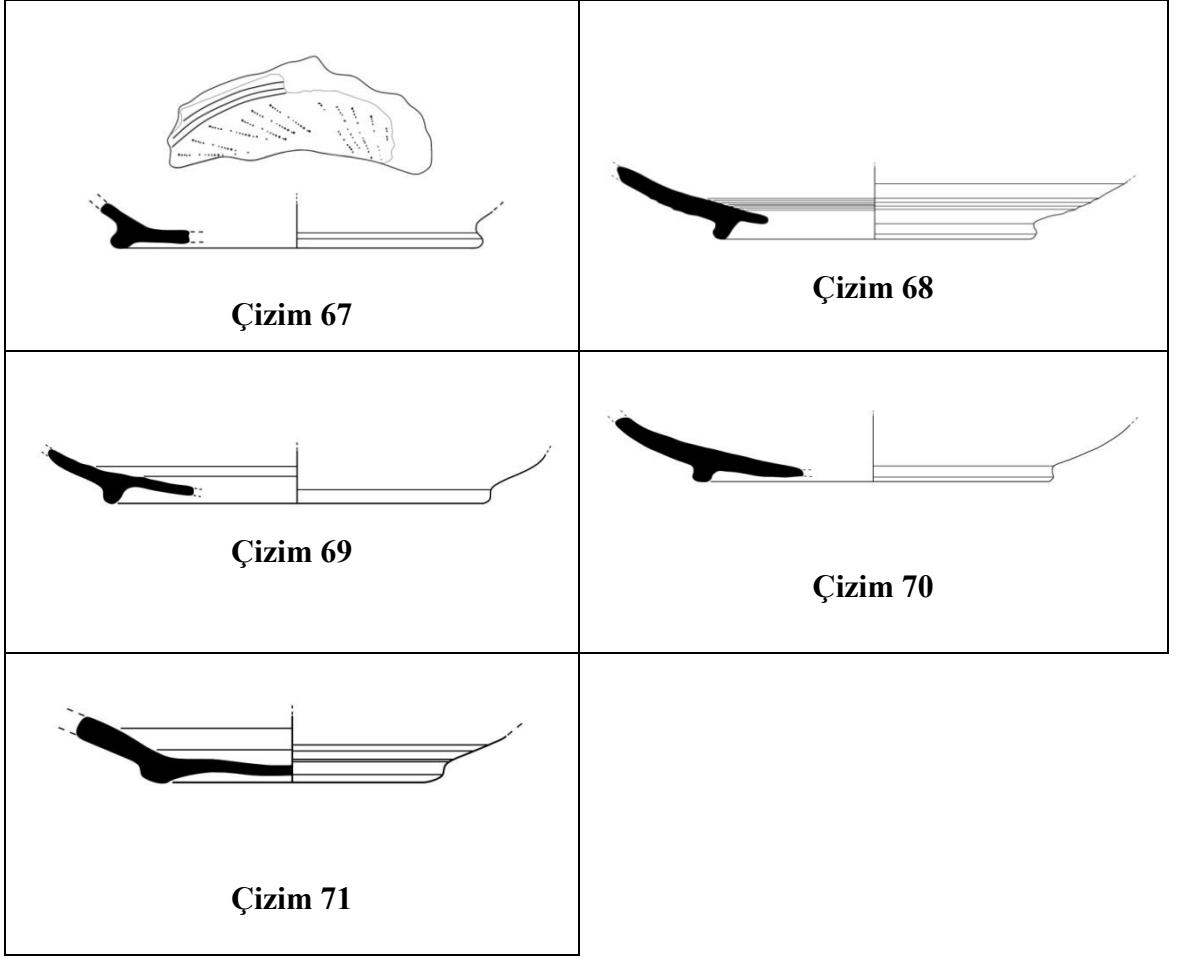

Form 20

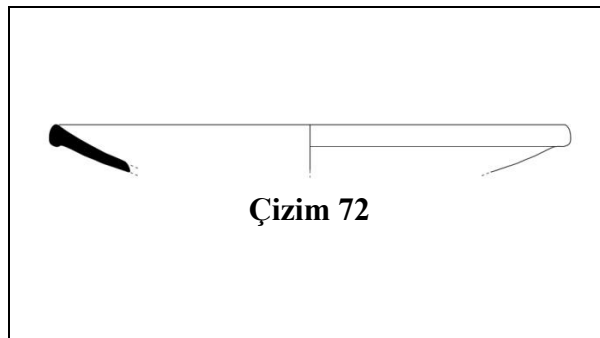

Form 21

## LEVHA L



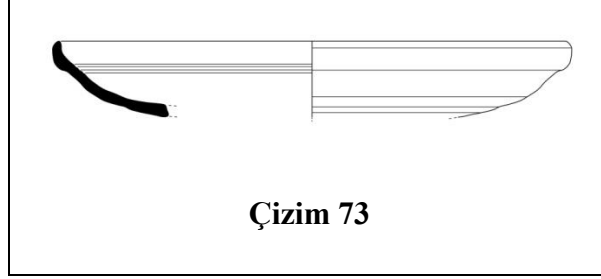





## Phokaia Kırmızı Astarlıları

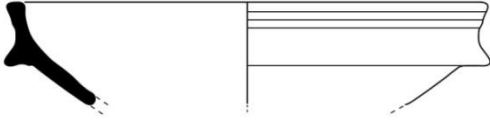

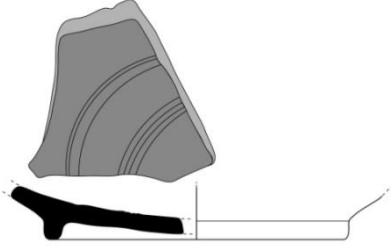
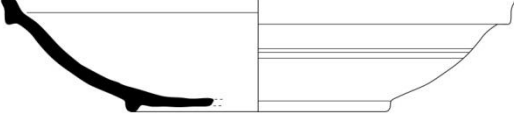
Form 1

<p>Çizim 74</p>	<p>Çizim 75</p>
<p>Çizim 76</p>	<p>Çizim 77</p>
<p>Çizim 78</p>	<p>Çizim 79</p>
<p>Çizim 80</p>	<p>Çizim 81</p>

## LEVHA LI

 <p>Çizim 82</p>	 <p>Çizim 83</p>
 <p>Çizim 84</p>	 <p>Çizim 85</p>
 <p>Çizim 86</p>	 <p>Çizim 87</p>
 <p>Çizim 88</p>	 <p>Çizim 89</p>
 <p>Çizim 90</p>	 <p>Çizim 91</p>

## LEVHA LII

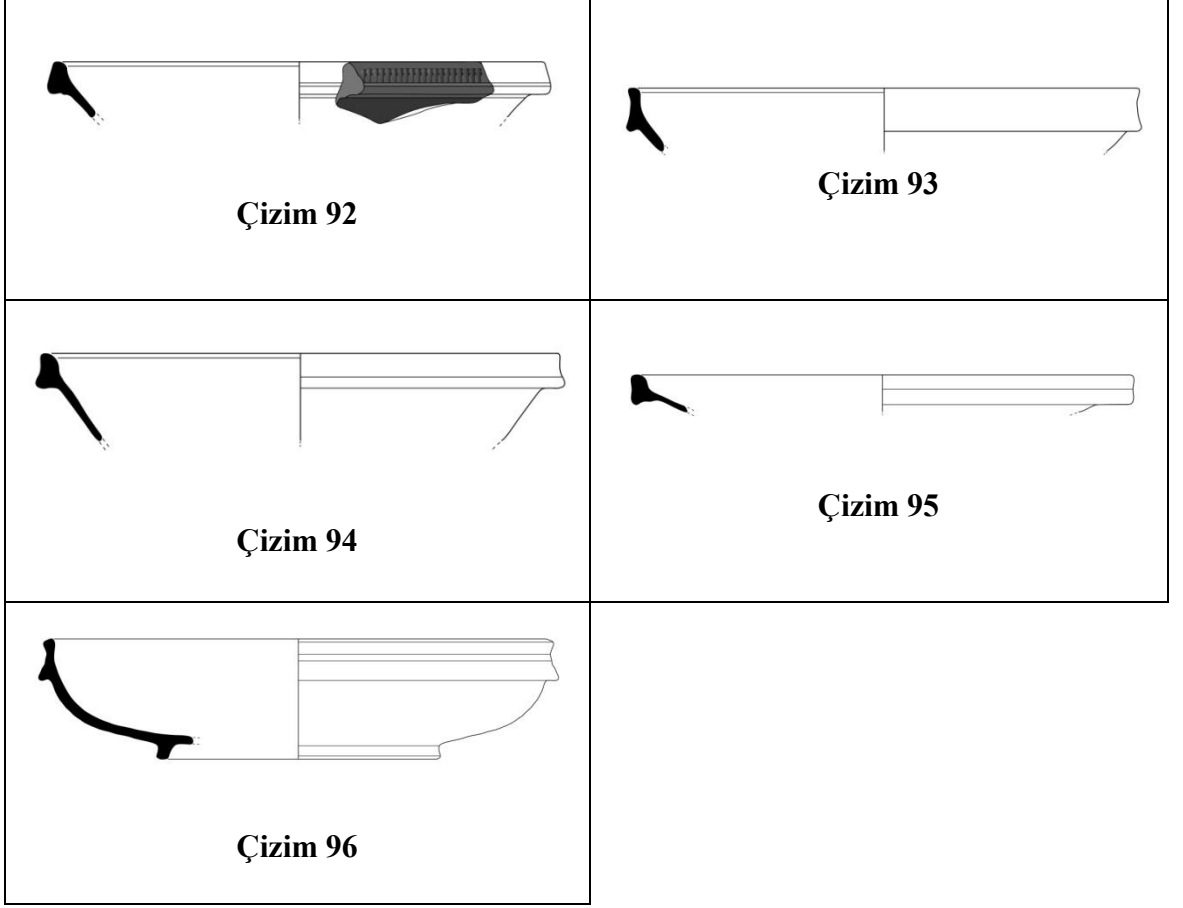

Form 2

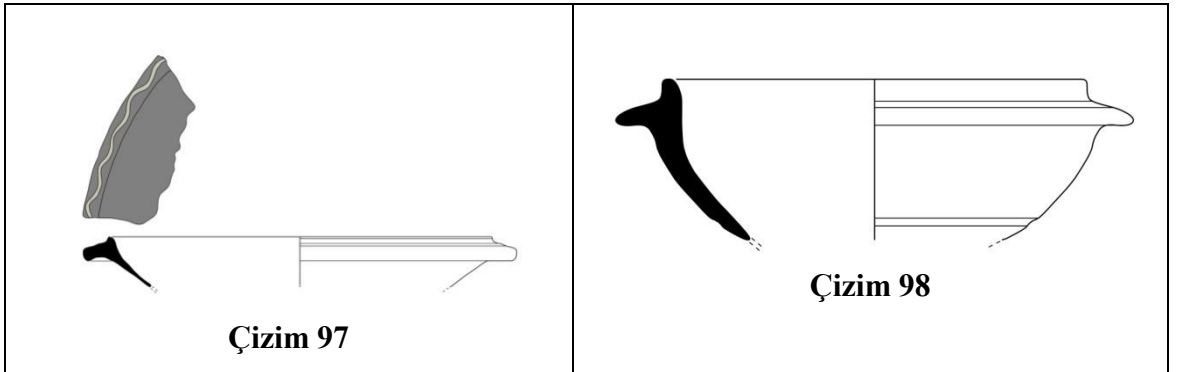

Form 3



## LEVHA LIII

## Kıbrıs Kırmızı Astarlıları

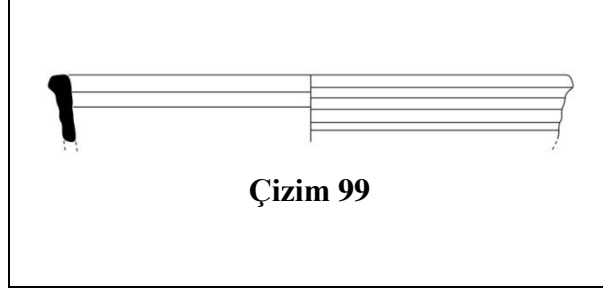

Form 1

## Mısır Kırmızı Astarlıları

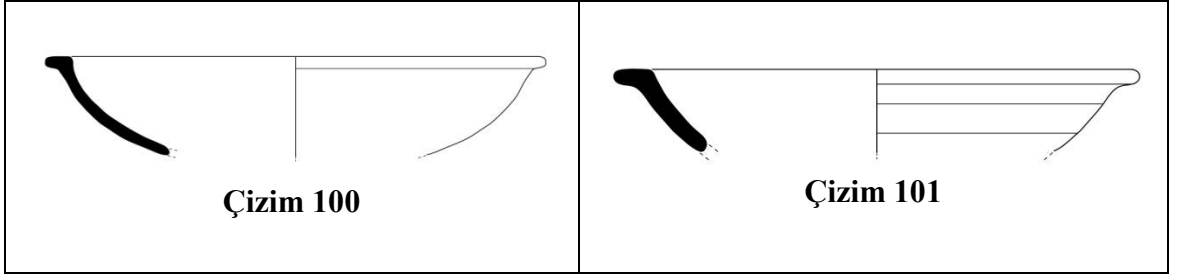

Form 1

## Çeşitli Kaplar

## Amphora

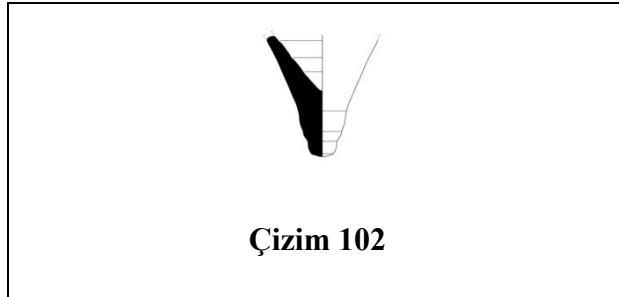

Form 1



Form 2

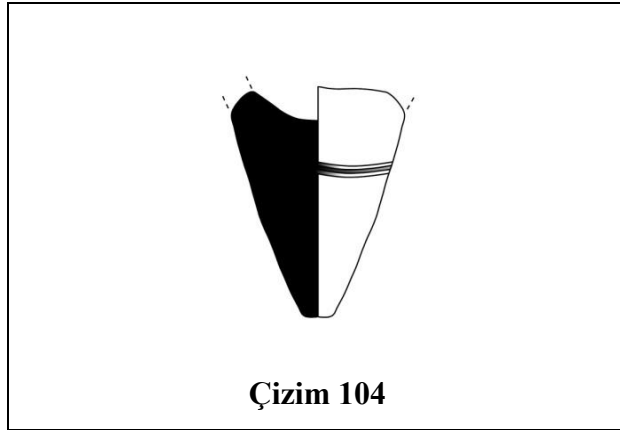

Form 3

**Ampulla**

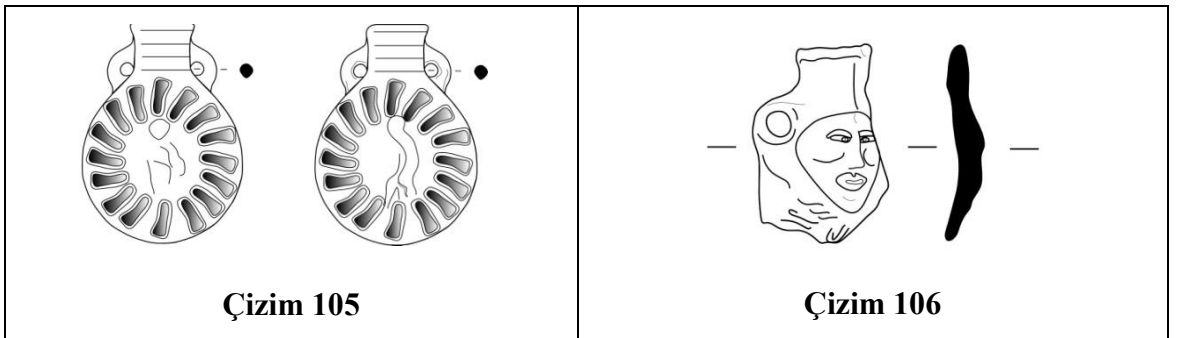

Form 1

## LEVHA LV

## Bardak



Form 1

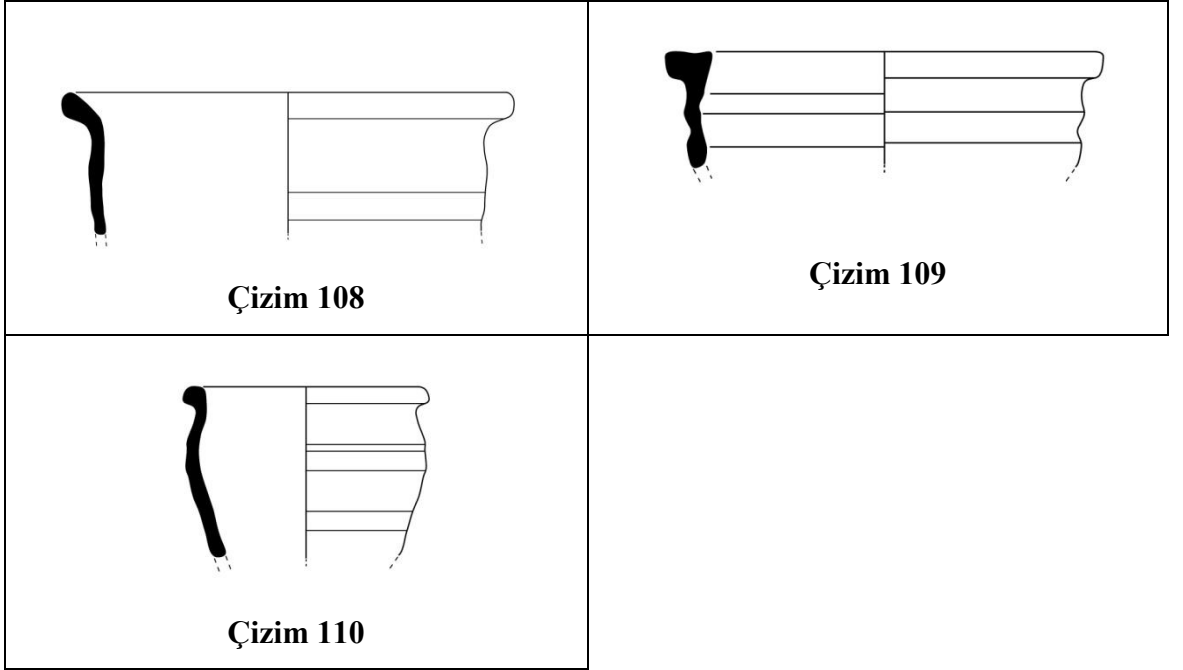

Form 2

## LEVHA LVI

## Çömlek

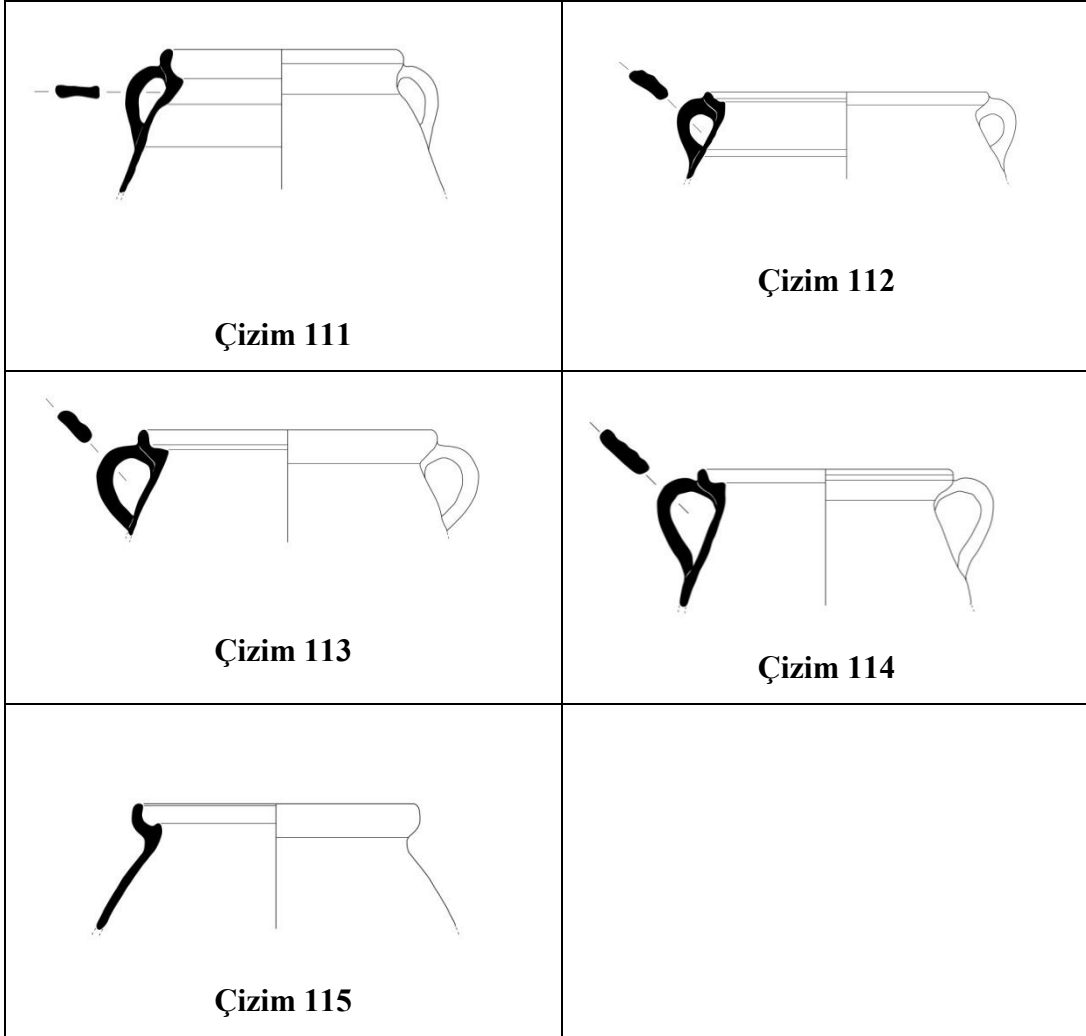

## Form 1

## Fincan

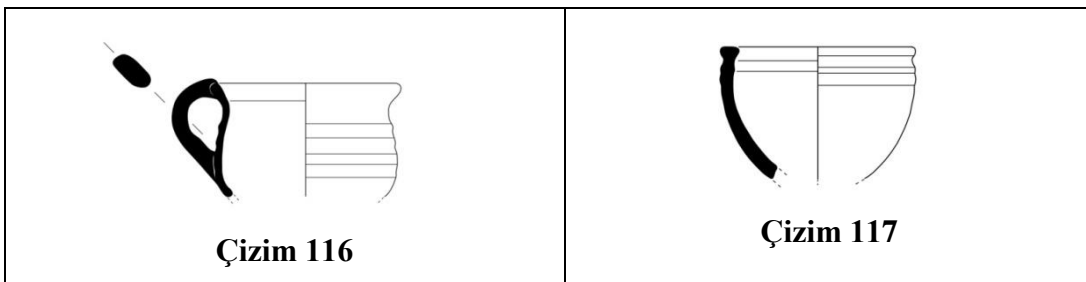

## Form 1

## LEVHA LVII

## Güveç

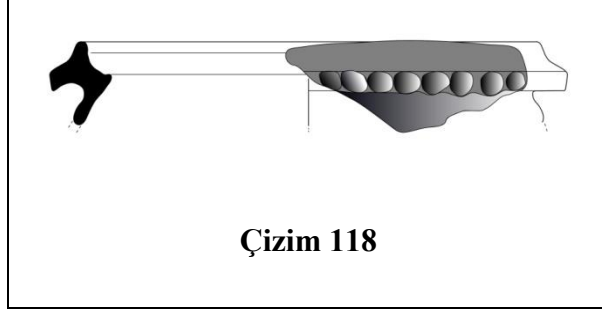

Form 1

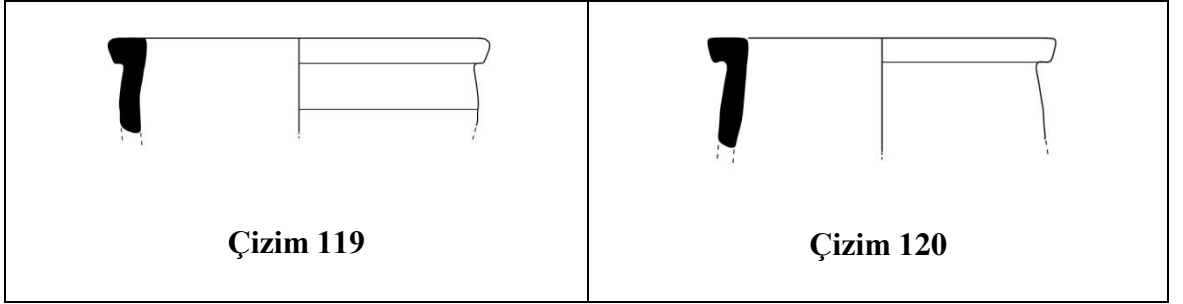

Form 2

## Kandil

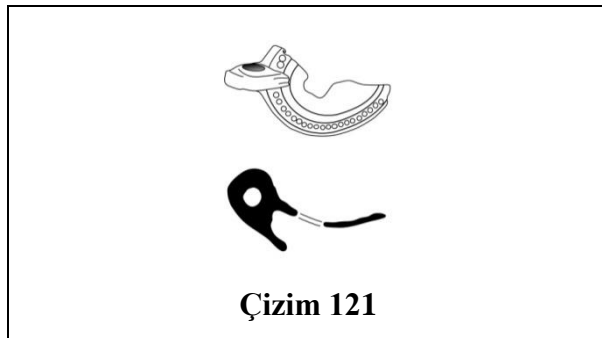

Form 1

## LEVHA LVIII

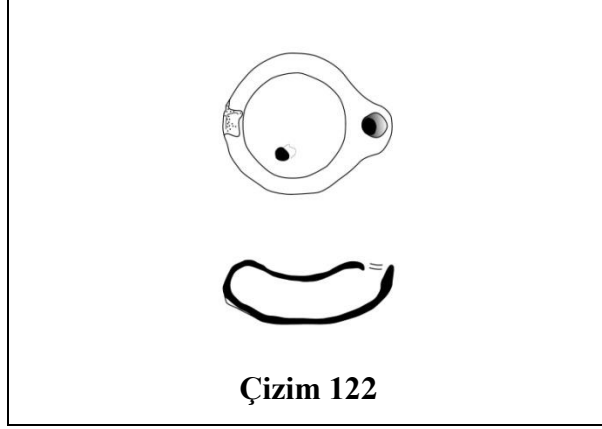

Form 2

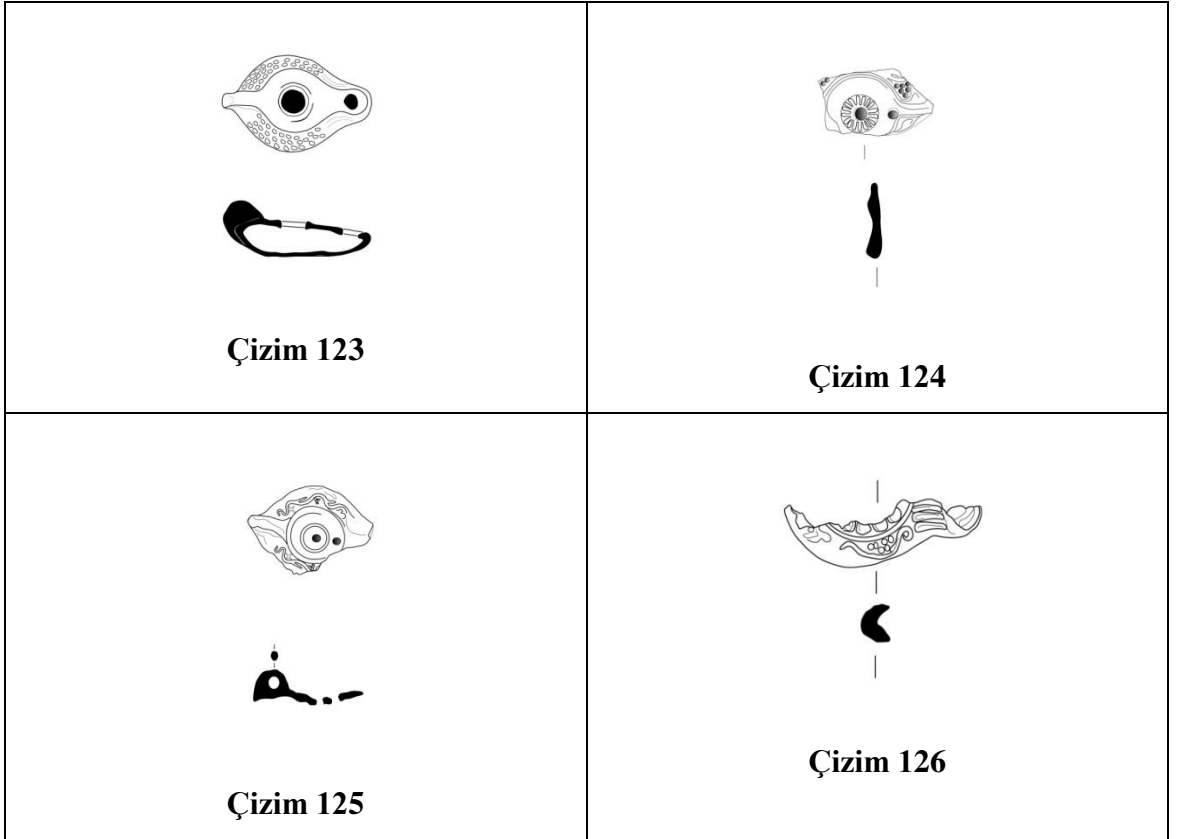

Form 3

## LEVHA LIX

## Kapak

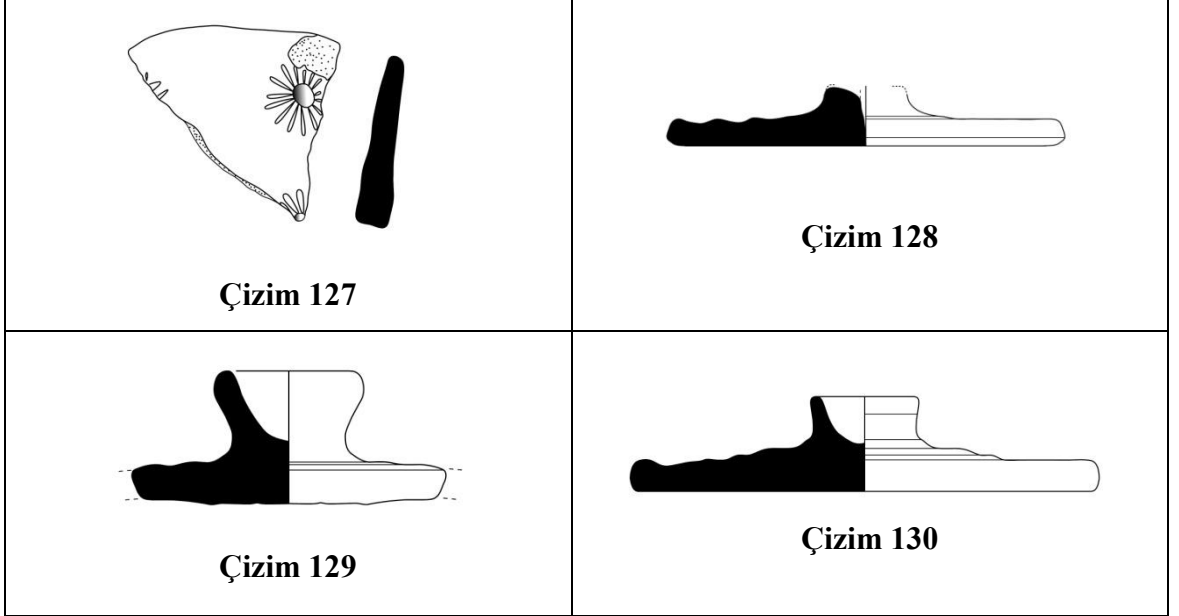

## Form 1

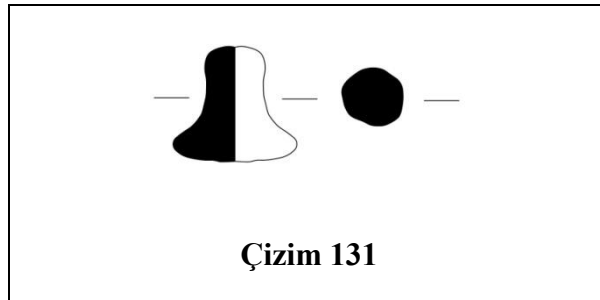

## Form 2

## LEVHA LX

## Lekane

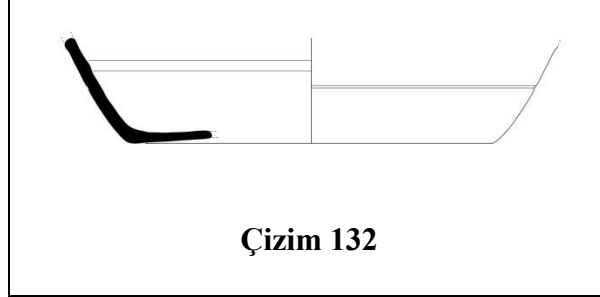

Form 1

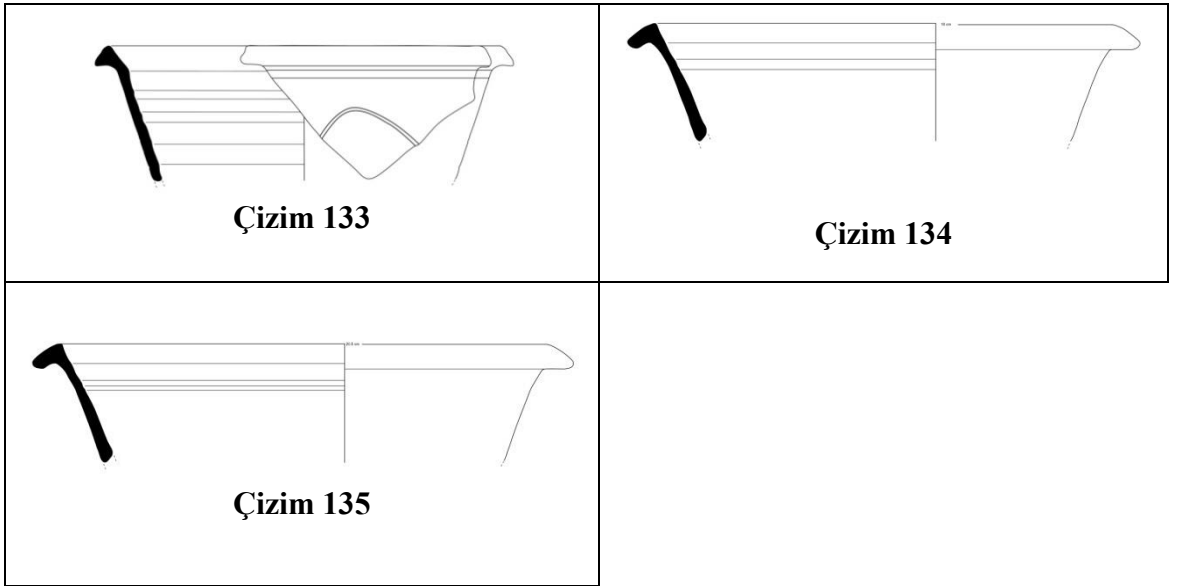

Form 2



## Testi

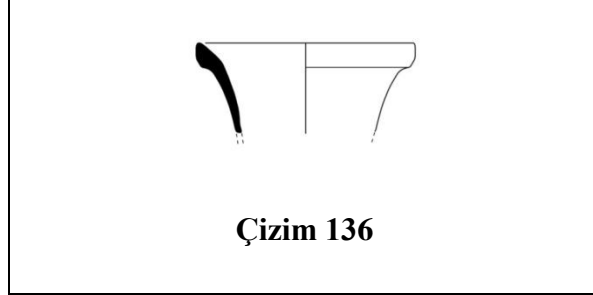

Form 1

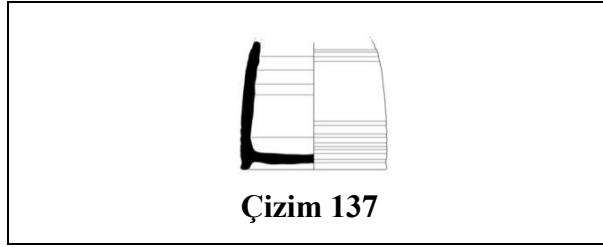

Form 2

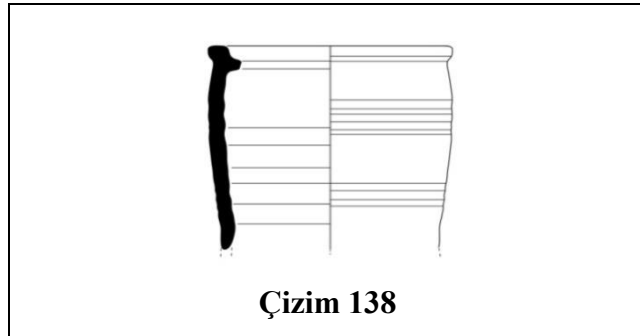

Form 3

## LEVHA LXII

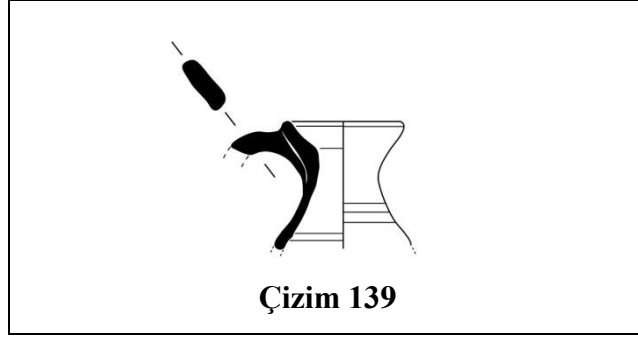

Form 4



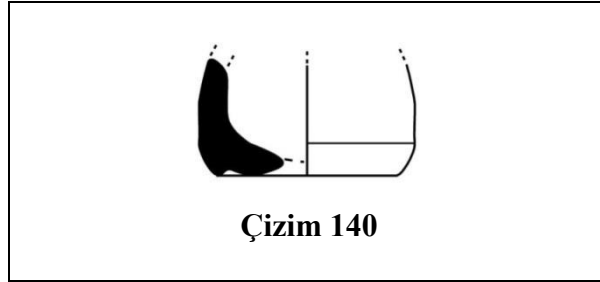

## Unguentarium

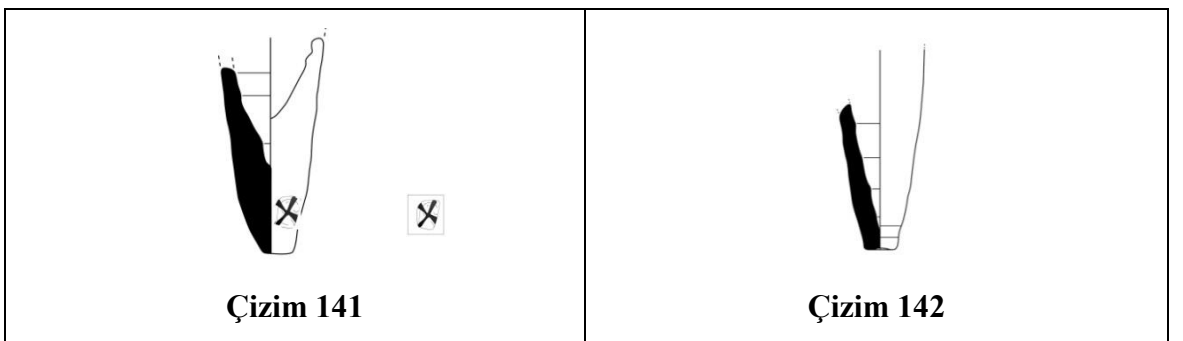

Form 1

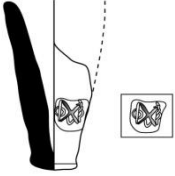

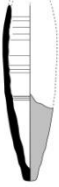
## LEVHA LXIII

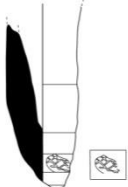
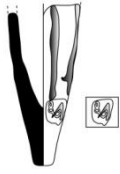
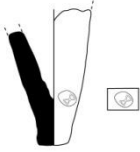
 <p><b>Çizim 143</b></p>	 <p><b>Çizim 144</b></p>
 <p><b>Çizim 145</b></p>	 <p><b>Çizim 146</b></p>
 <p><b>Çizim 147</b></p>	 <p><b>Çizim 148</b></p>
 <p><b>Çizim 149</b></p>	

Form 2

## ÖZGEÇMİŞ

### Kişisel Bilgiler

Adı Soyadı : Ayşegül TEMEL  
Doğum Yeri ve Tarihi : Aydın /10.01.1988

### Eğitim Durumu

Lisans Öğrenimi : Pamukkale Üniversitesi Arkeoloji Bölümü (2007-2011)  
Yüksek Lisans Öğrenimi : Adnan Menderes Üniversitesi Sosyal Bilimler Enstitüsü Arkeoloji Bölümü (2012-2015)  
Bildiği Yabancı Diller : İngilizce

### İş Deneyimi

Stajlar : T.C. Kültür ve Turizm Bakanlığı- Pamukkale Üniversitesi Laodikeia Kazısı (2008)  
T.C. Kültür ve Turizm Bakanlığı- Pamukkale Üniversitesi Stratonikeia Kazısı (2009)  
T.C. Kültür ve Turizm Bakanlığı- Pamukkale Üniversitesi Stratonikeia Kazısı (2010)  
T.C. Kültür ve Turizm Bakanlığı- Pamukkale Üniversitesi Stratonikeia Kazısı (2011)  
T.C. Kültür ve Turizm Bakanlığı-Adnan Menderes Üniversitesi Alabanda Kazısı (2012)  
T.C. Kültür ve Turizm Bakanlığı- Adnan Menderes Üniversitesi Alabanda Kazısı (2013)

### İletişim

e-posta Adresi : aysegul\_temel88@hotmail.com  
Tarih : 2015

