

T.C.
AYDIN ADNAN MENDERES ÜNİVERSİTESİ
SOSYAL BİLİMLER ENSTİTÜSÜ
ARKEOLOJİ ANABİLİM DALI
2019-YL-064

THYATEIRA ANTİK KENTİ ROMA DÖNEMİ
SERAMİKLERİ
(2012-2015 YILLARI ARASI)

HAZIRLAYAN
Emrah MADEN

TEZ DANIŞMANI
Dr. Öğr. Üyesi Aydın ERÖN

AYDIN-2019

T.C.
AYDIN ADNAN MENDERES ÜNİVERSİTESİ
SOSYAL BİLİMLER ENSTİTÜSÜ MÜDÜRLÜĞÜNE
AYDIN

Arkeoloji Anabilim Dalı Yüksek Lisans Programı öğrencisi Emrah MADEN tarafından hazırlanan “Thyateira Antik Kenti Roma Dönemi Seramikleri (2012-2015 Yılları Arası)” başlıklı tez,/..../2019 tarihinde yapılan savunma sonucunda aşağıda isimleri bulunan jüri üyelerince kabul edilmiştir.

	Ünvanı, Adı Soyadı	Kurumu	İmzası
Başkan:			
Üye :			
Üye :			

Jüri üyeleri tarafından kabul edilen bu Yüksek Lisans tezi, Enstitü Yönetim Kurulunun tarihsayılı kararı ile onaylanmıştır.

Doç. Dr. Ahmet Can BAKKALCI

Enstitü Müdür V.

T.C.
AYDIN ADNAN MENDERES ÜNİVERSİTESİ
SOSYAL BİLİMLER ENSTİTÜSÜ MÜDÜRLÜĞÜNE
AYDIN

Bu tezde sunulan tüm bilgi ve sonuçların, bilimsel yöntemlerle yürütülen gerçek deney ve gözlemler çerçevesinde tarafımdan elde edildiğini, çalışmada bana ait olmayan tüm veri, düşünce, sonuç ve bilgilere bilimsel etik kuralların gereği olarak eksiksiz şekilde uygun atıf yaptığımı ve kaynak göstererek belirttiğimi beyan ederim.

.../.../2019

Emrah MADEN

ÖZET

THYATEIRA ANTİK KENTİ ROMA DÖNEMİ SERAMİKLERİ (2012-2015 YILLARI ARASI)

Emrah MADEN

Yüksek Lisans Tezi, Arkeoloji Anabilim Dalı

Tez Danışmanı: Dr. Öğr. Üyesi Aydın ERÖN

2019, XV+128 sayfa

Thyateira Antik Kenti'nde 2012-2015 yılları arasında gerçekleştirilen kazı çalışmalarında çok sayıda Roma seramik örneği ortaya çıkarılmıştır. Bu çalışmada incelenen seramik örnekleri Tepe Mezarlığı ve Hastane Höyük alanından ele geçen buluntulardan oluşmaktadır.

Çalışmamızda incelenen 104 seramik örneği, 13 guruba ayrılarak değerlendirilmiştir. Büyük çoğunluğu günlük kullanım seramiklerinden oluşan eserler MS 1. yüzyıl ile MS 7. yüzyıl arasına tarihlenen buluntulardan oluşmaktadır. Tepe Mezarlığı alanından bulunan eserler sadece 2012 yılında gerçekleştirilen kazı çalışmalarında bulunan buluntulardan oluşurken, Hastane Höyük alanı buluntuları 2012 ile 2015 yılları arasında gerçekleştirilen kazı çalışmalarında bulunan eserlerden oluşmaktadır.

Erken Roma Dönemi'nden başlayarak, Geç Roma Dönemi'ne kadar tarihlenen seramik buluntuları ciddi bir Roma iskanını kanıtlar niteliktedir. Özellikle Tepe Mezarlığı alanı, ŞŞ-8 plan karesinde yapılan kazı çalışmalarında yoğun olarak ele geçen Roma Dönemi'ne tarihlenen buluntular bu açıdan önemli bilgiler vermektedir.

ANAHTAR SÖZCÜKLER: Thyateira, Roma Seramiği, Tepe Mezarlığı, Hastane Höyük.

ABSTRACT

ROMAN POTTERY OF THYATEIRA (BETWEEN THE YEARS 2012-2015)

Emrah MADEN

Master's Thesis, Department of Archaeology

Thesis Supervisor: Dr. Öğr. Üyesi Aydın ERÖN

2019, XV+128 pages

In the excavations carried out in the ancient city of Thyateira between the years 2012-2015, a large number of Roman pottery samples were unearthed. The pottery samples examined in this study consist of the finds obtained from the Tepe Mezarlığı and the Hastane Höyük.

In our study, 104 pottery samples were evaluated by dividing into 13 groups. The works, which consist mainly of potteries of daily use, consist of finds from the 1st century AD to the 7th century AD. The artifacts from the Tepe Mezarlığı area were found in the excavations carried out only in 2012, while the Höyük area finds the artifacts from the excavations carried out between 2012 and 2015.

Starting from the early Roman period, the pottery finds dating back to the Late Roman Period prove a serious Roman settlement. Especially, in the excavations, carried out on the trench of ŞŞ-8 in Tepe Mezarlığı area, yielded important information from the Roman Period.

KEYWORDS: Thyateira, Roman Pottery, Tepe Mezarlığı, Hastane Höyük.

ÖNSÖZ

Seramik üzerine tez çalışması yapmak istememin önemli sebeplerinden biri katılmış olduğum kazılarda çok sayıda seramik ele geçmesi ve bu seramiklerin üzerinde yer alan bezemelerin benim daima dikkatimi çekmesiydi. Ayrıca kazı çalışmaları sırasında seramik çizimi yaptığım esnada elime aldığım seramik parçalarının üzerindeki figür ve motifleri tanımam ve yorum yapabilmem beni mutlu edeceğine inandım.

Başkanlığını yaptığı Thyateira kazısında, uzun bir süre bana çalışma fırsatı veren ve bu süreç boyunca benden maddi ve manevi anlamda desteğini esirgememesinin yanı sıra lisans eğitimim boyunca kendisinden öğrenim görme fırsatı yakaladığım sayın Prof. Dr. Engin AKDENİZ hocama teşekkürlerimi sunarım.

Üniversite öğrenim hayatıma başladığından andan itibaren kendisinin iyi bir insan ve eğitimci olan kişiliğini örnek aldığım, tez çalışmamda bana öncülük eden ve yol gösteren danışman hocam sayın Dr. Öğr. Üyesi Aydın ERÖN hocama teşekkürü bir borç bilirim.

Son olarak benden sevgi ve desteklerini esirgemeyen, her daim yanımda olan canım ailem ve arkadaşlarıma teşekkürlerimi sunarım.

Emrah MADEN

İÇİNDEKİLER

KABUL VE ONAY SAYFASI.....	iii
BİLİMSEL ETİK BİLDİRİM SAYFASI.....	iv
ÖZET	v
ABSTRACT	vi
ÖNSÖZ.....	vii
TABLolar DİZİNİ.....	xii
RESİMLER DİZİNİ	xiii
LEVHALAR DİZİNİ	xiv
KISALTMALAR DİZİNİ	xv
GİRİŞ.....	1
1. BÖLÜM	3
1. THYATEIRA ANTİK KENTİ.....	3
1.1. Tarihçesi.....	3
1.2. Yapılan Araştırmalar.....	7
2. BÖLÜM	9
2. THYATEIRA ROMA DÖNENMİ SERAMİK BULUNTU YERLERİ	9
2.1. Tepe Mezarlığı.....	9
2.2. Hastane Höyük.....	10
3. BÖLÜM	12
3. 2012-2015 YILLARI ARASI THYATEIRA ANTİK KENTİ ROMA DÖNEMİ SERAMİKLERİ.....	12
3.1. Amphora	12
3.1.1. Amphora T1	12
3.1.2. Amphora T2.....	15
3.1.3. Amphora T3.....	15
3.1.4. Amphora T4.....	16

3.2. Bakraç	16
3.2.1. Bakraç T1	16
3.3. Çanak	17
3.3.1. Çanak T1	17
3.4. Çömlek.....	18
3.4.1. Çömlek T1	18
3.4.2. Çömlek T2	19
3.5. Çömlekcik.....	19
3.5.1. Çömlekcik T1	20
3.5.2. Çömlekcik T2	21
3.5.3. Çömlekcik T3	21
3.5.4. Çömlekcik T4	21
3.6. Kandil.....	22
3.6.1. Kandil T1	22
3.6.2. Kandil T2	23
3.7. Kase	23
3.7.1. Phokaia Kırmızı Astarlıları (Geç Roma C)	24
3.7.1.1. Kase T1	25
3.7.1.2. Kase T2	25
3.7.2. Metalik Astarlı	26
3.7.2.1. Kase T1	26
3.7.2.2. Kase T2	27
3.7.2.3. Kase T3	27
3.8. Kapak	27
3.8.1. Kapak T1	28
3.8.2. Kapak T2	28
3.9. Tabak	29

3.9.1. Tabak T1	29
3.9.1.1. Tabak T1a.....	29
3.9.1.2. Tabak T1b	31
3.9.1.3. Gri Hamurlu	31
3.9.2. Tabak T2.....	32
3.9.3. Tabak T3.....	33
3.9.4. Tabak T4.....	33
3.9.5. Tabak T5	34
3.10. Tava	34
3.10.1. Tava T1	34
3.11. Testi	35
3.11.1. Testi T1.....	35
3.11.1.1. Oinochoe	35
3.11.2. Testi T2.....	37
3.11.2.1. Yuvarlak ağızlı testi T1a	37
3.11.2.2. Yuvarlak ağızlı testi T1b.....	37
3.12. Unguentarium	38
3.12.1. Unguentarium T1	38
3.12.2. Unguentarium T2.....	39
3.12.3. Unguentarium T3.....	39
3.12.4. Unguentarium T4.....	40
3.13. Terra-Sigillata	40
3.13.1. Fincan	42
3.13.1.1. Fincan T1.....	42
3.13.1.2. Fincan T2.....	43
3.13.2. Kase	44
3.13.2.1. Kase T1	44

3.13.3. Tabak	45
3.13.3.1. Tabak T1	45
3.13.3.2. Tabak T2	46
3.13.3.3. Tabak T3	46
4. TARTIŞMA VE SONUÇ	47
5. KAYNAKLAR	53
6. KATALOG	57
7. LEVHALAR	124
ÖZGEÇMİŞ	128



TABLolar DİZİNİ

Tablo 4.1. Tez Çalışması Kapsamında İncelenen Seramiklerin Genel Buluntu Alanlarına Göre Dağılımı.	48
Tablo 4.2. Tez Çalışması Kapsamında İncelenen Seramiklerin Genel Form Dağılımı	48
Tablo 4.3. Tez Çalışması Kapsamında İncelenen Terra-Sigillataların Genel Form Dağılımı	49



RESİMLER DİZİNİ

Resim 1. Roma İmparatorluğu Yayılım Sahası İçerisinde, Thyateira Antik Kenti'nin Konumu.....	124
Resim 2. Thyateira Antik Kenti'nin Konumu.	124
Resim 3. Tepe Mezarlığı ve Hastane Höyük Alanlarının Uydu(Google Maps) Görüntüsü.	125
Resim 4. Tepe Mezarlığı Alanı Hava Fotoğrafi (Thyateira Kazısı Arşivinden).	126
Resim 5. Tepe Mezarlığı Alanı ŞŞ-8 Plan Karesinden Bir Görüntü (Thyateira Kazısı Arşivinden).....	126
Resim 6. Hastane Höyük Alanı Hava Fotoğrafi (Thyateira Kazısı Arşivinden).	127
Resim 7: Hastane Höyük Alanında Yer Alan F-33 Plan Karesinden Bir Görüntü(Thyateira Kazısı Arşivinden).	127

LEVHALAR DİZİNİ

Levha I.....	124
Levha II	125
Levha III.....	126
Levha IV.....	127



KISALTMALAR DİZİNİ

Abb.	: Resim
AFK	: Afrika Kırmızı Astarlısı
Bkz.	: Bakınız
Cm.	Santimetre
Çiz.	: Çizim
DSA	: Dođu Sigillata A
DSB	: Dođu Sigillata B
DSC	: Dođu Sigillata C
Fig.	: Figure (Çizim)
GH	: Gri Hamurlu
Kat. No.	: Katalog Numarası
Lev.	: Levha
LR	: Late Roman (Geç Roma)
LRC	: Late Roman C (Geç Roma C)
M.	: Metre
MA	: Metalik Astarlı
MÖ	: Milattan Önce
MS	: Milattan Sonra
No.	: Numara
Nr.	: Numara
PK	: Phokaia Kırmızı Astarlısı
Pl.	: Plate (Levha)
Res.	: Resim
s.	: Sayfa

GİRİŞ

Konu, Amaç ve Kapsam

Antik Dönemin önemli yerleşimlerinden biri olan Thyateira'nın tarihsel geçmişine ışık tutabilmek için yapılan kazı çalışmaları Tepe Mezarlığı ve Hastane Höyük olmak üzere iki alanda yoğunlaşmıştır. Antik kentte kazılar ilk olarak 1962 yılında Prof. Dr. Yusuf Boysal'ın idaresinde, günümüzde ören yeri olarak ziyaret edilen, Tepe Mezarlığı mevkiinde yapılmıştır. 1968-1971 yılları arasında, Arkeolog Rüstem Duyuran tarafından yine kazı çalışmaları Tepe Mezarlığı mevkiinde sürdürülmüştür. Thyateira Antik Kenti'ndeki sistemli arkeolojik kazılar, Adnan Menderes Üniversitesi adına, Prof. Dr. Engin Akdeniz'in başkanlığında başlamış ve devam etmektedir. Tepe Mezarlığı ve Hastane Höyük mevkiinde sekiz sezondur sürdürülen çalışmalarda önemli veriler elde edilmiştir. Son yıllarda çalışmalar Hastane Höyük alanında yoğunlaşmıştır.

Seramik, Neolitik Dönemden günümüze kadar olan süreçte insanoğlunun yaşamına dair önemli izler taşıyan bir materyal olmuştur. Arkeolojik kazı ve araştırmalar sonucunda yoğun olarak ele geçen seramiklerin üretim teknikleri, form ve bezemeleri incelendiğinde kullanıldığı dönem hakkında bizlere önemli bilgiler sunar.

Tez çalışmamızın konusunu 2012-2015 yıllarında Thyateira Antik Kenti'nde sürdürülen kazı çalışmalarında ele geçen Roma Dönemine ait seramikler oluşturmaktadır. Yapılan kazı çalışmalarından ele geçen seramiklerden mümkün olduğunca bize doğru bilgiler sunabilecek kayda değer buluntular bu tez kapsamında ele alınmıştır. Tez kapsamında ele alınan seramiklerin hamur, form ve bezeme yapıları incelenerek kentin sosyal ve siyasal yaşamı hakkında bilgiler ortaya koymak amaçlanmıştır.

Yöntem

Thyateira Antik Kenti'nde yapılan kazı çalışmalarında ele geçen kayda değer 104 parça seramik örneği tez kapsamında ele alınmıştır. İlk olarak el çizimi yapılan eserler daha sonra FreeHand programı kullanılarak dijital ortama aktarılmıştır. Ardından eserlerin fotoğraflaması gerçekleştirilmiştir. Çizimi ve fotoğraflaması yapılan eserlerde mümkün olduğunca ayrıntılı bilgiler verebilmek hedeflenmiştir.

Çizimi ve fotoğraflaması bitirilen eserlerdeki bir sonraki aşama gruplama olmuştur. Bağlantılı olan yayınların yardımıyla gruplama oluşturulmuş ve katalog kısmı yapılmıştır. Katalog kısmında aynı anda hem çizim hem de fotoğraf görülebilecek şekilde bir tablo uygulamasına gidilmiştir. Tez kapsamında incelenen eserlerin hamur ve astar özelliklerini belirlemek için Munsell Kataloğundan yararlanılmıştır. Daha sonrasında eserlerin buluntu yeri, ölçü ve kazı envanter numarası gibi önemli özelliklerinin belirtildiği katalog kısmı tamamlanıp tezin yazım kısmına geçilmiştir.

Katalog çalışması sırasında gruplandırılan seramikler göstermiş oldukları form özelliklerine ve kendi içerisinde varsa astar özelliklerine göre alfabetik olarak başlıklandırılmıştır. İncelenen örnekler arasına Terra-Sigillata buluntuları ünik bir seramik grubu olduğu için ayrı başlık adı altında ele alınmıştır. Seramik örneklerinin tarihlenmesinde tabaka ve benzer buluntulardan yararlanılmıştır. Tepe Mezarlığı ve Hastane Höyük alanında bulunan eserler tez kapsamında bir arada incelenmiştir.

Katalog, levha ve yazım çalışmalarının tamamlanmasının ardından grafik ve buluntu yeri fotoğrafları ile tez desteklenmiştir. Adnan Menderes Üniversitesi Sosyal Bilimler Enstitüsünün yazım kıstaslarına bağlı kalınarak tez çalışması tamamlanmıştır.

1. BÖLÜM

1. THYATEIRA ANTİK KENTİ

1.1. Tarihçesi

Thyateira antik kenti günümüzde Manisa il merkezinin 52 km kuzeyindeki Akhisar ilçe sınırları içerisinde yer almaktadır. Antik kent aynı zamanda, İzmir kent merkezine 90 km, Balıkesir iline ise 86 km uzaklıktadır. Thyateira antik kentinin hangi bölge sınırları içerisinde kaldığı konusunda bir netlik yoktur. Anadolu'nun tarihi coğrafyası konusunda çalışmaları olan V. Sevin kentin Lydia bölgesinin en kuzeyinde yer aldığı ifade etmektedir¹. Ayrıca Antik Dönem yazarlarından Strabon da Thyateira kentinden bahsetmektedir. Strabon kentin, Mysia bölgesinde olduğundan söz etmektedir². Thyateira antik kentinde gerçekleştirilen kazı çalışmaları sırasında ortaya çıkarılan Lydia kültürü ile bağlantılı buluntular ışığında kenti Lydia Bölgesi sınırları içerisinde değerlendirmek yanlış olmayacaktır.

Lydia Bölgesi genel olarak iki büyük nehir tarafından sulanan bereketli bir ova üzerinde yer almaktadır. Bunlar, Hermos (Gediz) ve Kaistros (Küçük Menderes) nehirleridir. Hermos Nehri, Tmolos Dağları'nın (Bozdağlar) doğusundan çıkmaktadır. Kaistros Nehri ise Tmolos ve Mesogis Dağları'nın (Aydın Dağları) arasında yer almaktadır. Söz konusu nehirler Batı Anadolu'nun kültürel ve ekonomik açıdan gelişimine oldukça katkıda bulunmuştur. Lydia Bölgesinin erken dönemdeki isminin ne olduğu konusunda Antik Dönemin önemli ozanlarından olan Homeros bize çok önemli bilgiler sunmaktadır. Homeros'un Illiada adlı destanında bahsettiği Maionia (Tmolos Dağı'ndan Gyges Gölü'ne kadar olan arazide yer aldığını belirtir) muhtemelen Lydia Bölgesinin erken dönemdeki ismi olmalıdır³.

Lydia Persler tarafından yıkılmadan önce geniş bir alana sahip, zengin ve refah seviyesi yüksek bir topluluktur. Tmolos Dağı'ndan aldığı mineralleri, Paktalos Nehri

¹ Sevin 2007, 175-177. Sevin'e göre; "Lydia, antik dönemde kuzeyi Mysia, güneyi Karia, doğusu Phrygia ve batıda İonia ve Aiolis ile sınırlandırılmış olan bölgedir. Günümüzde ise yaklaşık olarak İzmir ilinin doğusu,

² Strabon XIII, IV, 4. "Ovadan ve kentten doğruya doğru giderken, yüksekçe bir yerde kurulmuş olan Apollonia'ya ve gene güneye doğru bir dağ silsilesi geçtikten sonra Sardeis yolu üzerinde sol tarafta, bazılarınca Mysia'luların en uzaktaki kenti olarak bilinen, Makedonia'lılara ait bir kent olan Thyateira'ya gelinir."

³ Homeros II, 864-866.

aracılığı ile taşınarak Hermos'a dökülmesi, buradaki altın keşfinin ardından Lydia Krallığı'nın tarih sahnesinde önemli bir role sahip olmasına olanak sağlamıştır.

Lydia Bölgesi sınırları içerisinde kalan Thyateira, Lykos (Gürdük) Çayı'nın bulunduğu ova üzerine kurulmuştur. Thyateira antik kentinin erken dönem iskanı konusundaki bilgilerimiz oldukça kısıtlıdır. Bu noktada Akhisar ilçe merkezi sınırları içerisinde yer alan Thyateira antik kentinin erken dönem yerleşimi olarak adlandırabileceğimiz Hastane Höyük alanı oldukça önemlidir. Söz konusu alanda 2011 yılından başlayarak gerçekleştirilen kazı çalışmaları sırasında Neolitik, Kalkolitik, Tunç, Demir, Arkaik, Hellenistik, Roma, Bizans ve Osmanlı dönemlerine tarihlenen buluntular ortaya çıkarılmıştır⁴. 2017 yılı kazı çalışmaları sırasında bulunan Geç Neolitik-Erken Kalkolitik seramik parçaları kentin iskanının ne kadar erken olduğuna güzel bir kanıttır.

Kentin adının nereden geldiği ile ilgili çeşitli çıkarımlar vardır. Thyateira isminde geçen "teira" kelimesinin Lydia dilinde "kale" ya da "kasaba" anlamına geldiğini savunan bazı bilim insanları ve araştırmacılar kentte Lydia Döneminden itibaren bir yerleşim bulunduğunu önermektedirler⁵. Bundan dolayı Thyateira adı ile anılan yerleşimin tarihi daha erkene, Lydia Krallığı dönemine çekilebilir. Hastane Höyük alanında 2015 yılında İ-36/d plan karesinde gerçekleştirilen kazı çalışmaları sırasında bulunan Lydia seramiği parçaları bu açıdan oldukça önemlidir⁶.

Kentin aynı zamanda daha geç dönemlerde, farklı adlarla anıldığı da bilinmektedir. Çeşitli metinlerde Semiramis, Pelopia ve Euhippa adlarıyla da geçmiştir. Hatta Akhisar yakınlarında bulunduğu belirtilen bir yazıtta Thyateira, Semiramis ve Pelopia isimleri bir arada kullanılmıştır⁷.

Thyateira kenti hakkında bilgi veren Stephanos Byzantios, "Bir Lydia şehri olan Thyateira'nın önceleri Pelopia ve Semiramis adlarıyla anıldığını, Thygater kelimesinin kız evlat anlamına geldiğini, Suriye Kralı III. Seleukos'un bir savaş sırasında kızı olduğunu duyması üzerine kente bu adı verdiğini" belirtmektedir⁸.

⁴ Akdeniz 2014, 127-128.

⁵ <http://thyateirakazisi.com/thyateira-hakkinda-tarihsel-bilgiler/>

⁶ Akdeniz-Erön 2017, 407-408.

⁷ <http://thyateirakazisi.com/thyateira-hakkinda-tarihsel-bilgiler/>

⁸ <http://thyateirakazisi.com/thyateira-hakkinda-tarihsel-bilgiler/>

Antik kaynaklardan edindiğimiz bilgiler ve modern araştırmalar sonucunda kentle ilgili birtakım bilgiler edinilmiştir. Polybius, Philippos'un Anadolu seferi ve II. Makedonia Savaşı'ndan bahsederken Thyateira kentinden söz etmektedir⁹. Strabon da kentin konumu ile ilgili verdiği bilgilerin yanında Aristonikos Ayaklanması konusunu anlatırken kentten bahsetmektedir¹⁰. Thyateira antik kentinin Hellenistik Dönemden itibaren önem kazanmaya başladığı antik metinler ışığında anlaşılmaktadır. Yapılan yeni çalışmalar, kentin erken iskanı hakkında daha geniş bilgi edinebilmeyi mümkün kılmıştır.

Kent hakkında bilgi veren en eski yazılı kaynaklar MÖ 3. yüzyıla aittir. Yüksek ihtimalle Hastane Höyüğü'nde konumlanan bu ilk yerleşimin Makedonyalılara ait bir koloni kenti olduğu saptanmıştır. MÖ 281 yılına tarihlenen bir yazıtta, "Thyateira'daki subay ve askerler I. Seleukos'a (Nikator) adak sundular" ifadesi, kentteki Makedon askeri kolonisine dair en önemli kanıttır¹¹. Anadolu'da Makedon koloni kentlerinin en erken örneği olarak bilinen Thyateira antik kenti MÖ 286 yılında Seleukhos Kralı Nikator tarafından kurulmuştur¹². Galatların o dönem içerisinde, Anadolu'daki kentlere yağma girişimlerinden Thyateira'da etkilenmiştir. Pergamon kralı I. Attalos'un Galatları ağır bir yenilgiye uğratmasının ardından bölgede Pergamon Krallığı ile Seleukoslar arasında çekişmeye sahne olmuştur. MÖ 190 yılından sonra kent Pergamon Krallığı'nın hakimiyetine girmiştir. Pergamon hakimiyetine girmesinden itibaren kent, kralların desteği ile genişletilmiştir. Aynı zamanda bu dönemde kendi adına para bastırma yetkisine de sahiptir¹³. Bu durum kentin aynı zamanda kendi kendini yönetme bilirliliğini gösteren bir durumdur. MÖ 133'te son Pergamon kralı III. Attalos' un ölümünün ardından, vasiyet üzerine krallık, Roma

⁹ Polybius XIV, 1. Polybius: "Roma ve Aitolia Birliği ile barış sağlayan Makedonya Kralı Philip V. gözlerini Ege kıyılarına ve adalara çevirdi. Adalar üzerinde harekete geçmesinin ardından Philip V.'in bundan sonraki hedefinin Pergamon olacağını anlayan Attalos I. başkenti olası bir savaşa hazırladı. Philip V. ve orduları Pergamon topraklarına girmekte gecikmedi. Ama şehri almanın mümkün olmadığını anlayınca, civardaki tüm korumasız yerleşimlere ve tapınaklara saldırdılar. Bu saldırılar sırasında kent suru dışındaki Nikephorion (Athena Altarı) ile Aphrodision (Aphrodite Altarı) yerle bir edilmiş ve bu topraklara ait olan bazı kutsal ormanlar yakılmıştı. Kuşatmanın uzaması üzerinde Makedonia ordusu yiyecek sıkıntısı çekmeye başladı. Çünkü Pergamonlular Khios Deniz Savaşı'ndan hemen sonra civardaki tarımsal ürünleri toplayıp kentte yeni yaptıkları depolara yığımışlardı. Bu nedenle Philip V. Pergamon'dan ayrılarak Thyateira'nın da bulunduğu zengin bölgeye yöneldi. İlk saldırısını Thyateira'ya gerçekleştirdi. Ancak burada da istediğini bulamayıp Lydia Bölgesi'ni tümüyle terk ederek güneye doğru hareket etti."

¹⁰ Strabon. XII, III, 38. Strabon: "Attalos Philometor'un ölümünden sonra, kral ailesinden olduğu için saygı duyulan ve krallığı ele geçirmeyi düşünen Aristonikos Leukia'da ayaklanmıştı. Kymelilerin toprakları civarındaki bir deniz savaşında Ephesoslular tarafından yenilir yenilmez hemen Smyrna'ya sürgün edildi. Fakat o içler dışarı doğru gitti ve kısa zamanda çaresiz, desteksiz kalmış olan halktan çok sayıda insan ve hatta bağımsızlık vaadiyle helipolitai adını verdiği tutsakları dahi topladı. Önce beklenmedik bir anda Thyateira'ya saldırdı, sonra Apollonis'i ele geçirdi ve sonra da kuvvetlerini diğer kalelere karşı yöneltti"

¹¹ <http://thyateirakazisi.com/thyateira-hakkinda-tarihsel-bilgiler/>

¹² Sevin 2007, 183.

¹³ Sevin 2007, 183.

İmparatorluğu'na bırakılmıştır. Böylece, Anadolu'nun büyük bölümünde olduğu gibi Thyateira ve çevresi de Roma İmparatorluğu'nun egemenliği altına girmiştir¹⁴.

Dönem içerisinde Anadolu'da Roma hakimiyetinin tam olarak kabul edilmemesinden kaynaklı birtakım isyanlar çıkmıştır. MÖ 132 yılında çıkan Aristonikos ayaklanmasından Thyateira antik kenti de etkilenmiştir¹⁵. Bu ayaklanmada kent bir süreliğine Aristonikos tarafından ele geçirilmiştir. Daha sonra yeteri kadar düzen ve güç içerisinde olmayan, yoksul halkın başı çektiği bu ayaklanma, Stratonikeia'da bastırılmıştır¹⁶. Thyateira kenti, MÖ 89'da Pontus Kralı Mithridates'in Roma'nın Asya eyaletlerini ele geçirmesi ile birlikte onun egemenliği altına girmiştir. Mithridates'in bu bölgede yaşayan birçok Romalı halkı bir gün gibi kısa bir sürede öldürdüğü ve bu durumdan Thyateira antik kentinde yaşayanların da etkilendiği düşünülmektedir¹⁷.

Thyateira antik kentinin önemli bir garnizon yerleşimi olduğu bilinmektedir. Bu durumun en önemli kanıtlarından bir tanesi MÖ 88'de Pontus Krallığı ile Roma İmparatorluğu arasında yaşanan savaştır. Sulla'dan kaçan Roma generali Flavius Fimbra karargahını Thyateira'da kurmuştur. MÖ 85 yılında Roma ordusu, Sulla egemenliğinde Mithridates'i yenerek, Anadolu'da Roma egemenliğini sağlamıştır¹⁸. MÖ 46-44 yılları arasında Asya eyaletinin kentleri Smyrna merkezli bir birliğin üyesi olmuştur. Asya eyaletine, MÖ 46-44 yıllarında vali olarak atanan Publius Servilius Isauricus, eyaletin refah seviyesini yükseltmek adına çalışmalarda bulunmuştur¹⁹. Roma Döneminde MÖ 25-24, MS 17 ve MS 178-179'da kent ve yakınlarında meydana gelen şiddetli depremler sonucunda Thyateira kenti de büyük zarara uğramış, İmparator Tiberius (MS 14-37), Hadrianus (MS 117-138) ve Caracalla'nın (MS 211-217) yardımlarıyla yeniden imar edilmiştir²⁰. Kentte görülen pek çok inşaat ya da onarım bu süreçlere ait olmalıdır. MS 123 yılında Hadrianus'un kenti ziyaret ettiği bilinmektedir. Hadrianus'un kenti ziyareti ile verdiği armağanların bir listesi taş üzerinde belirtilmiştir²¹. MS 215 yılında Roma İmparatoru Caracalla Thyateira'ya gelmiş ve şehri Apollonis, Attaleia, Hierokome ve Hermokapeleia

¹⁴ <http://thyateirakazisi.com/thyateira-hakkinda-tarihsel-bilgiler/>

¹⁵ Malay 1987, 39.

¹⁶ Satis 1994, 102.

¹⁷ Satis 1994, 102.

¹⁸ Satis 1994, 106.

¹⁹ Satis 1994, 106.

²⁰ <http://thyateirakazisi.com/thyateira-hakkinda-tarihsel-bilgiler/>

²¹ <http://thyateirakazisi.com/thyateira-hakkinda-tarihsel-bilgiler/>

gibi kuzey Lydia kasabalarının dahil olduğu bir *conventus* (yargı bölgesi) merkezine haline getirmiştir²².

Thyateira kentini önemli kılan bir diğer nokta ise Asia eyaletindeki en erken tarihli yedi kiliseden birinin burada bulunmasıdır. Ayrıca kent Sardeis Metropolisine bağlı bir piskoposluk merkezidir. İncil’de bu konudan bahsedilmektedir²³. Dini bir kitapta kentten bahsedilmesi, kenti diğer çağdaşı yerleşimlerden ön plana çıkararak bir durumdur. Yedi kilisenin yer aldığı kentlerin, bu dönemde önemli bir ticaret yol güzergahını oluşturduğu bilinmektedir. Ayrıca Thyateira’nın bu ticaret yolunun çıkış noktasına yakın bir konumda olduğu anlaşılmaktadır. Roma İmparatorluğu’nun MS 395 yılında doğu ve batı olmak üzere ikiye ayrılmıştır. Bununla birlikte Thyateira, Bizans İmparatorluğu’nun topraklarına katılmıştır. Thyateira’da, MS 7. ve 8. yüzyıllardaki İslam-Arap tehditleri sebebiyle Batı Anadolu’daki birçok kentte olduğu gibi yerleşimin ancak çekirdek bir kısmının höyükteki sur içerisinde kaldığı, halkın büyük bölümünün ise ovoidan daha yüksek kesimlere doğru çekildiği düşünülmektedir. Akhisar’da kalıcı Türk hakimiyetinin MS 14. yüzyılda olduğu bilinmektedir²⁴.

1.2. Yapılan Araştırmalar

Uygurlukların tarihini öğrenmek amacıyla, Batı Anadolu’da birçok bölge, eski kültür ve inançlara ev sahipliği yaptığı için araştırma konusu olmuştur. Bundan kaynaklı olarak Thyateira’nın yer aldığı Akhisar ilçesi 18. yüzyıldan itibaren seyyahların ziyaret ettiği bir yer haline gelmiştir. Seyyahlar genel olarak Hristiyanlık tarihini araştırmışlar, kısmen de Arkeoloji ve Epigrafi kapsamında incelemelerde bulunmuşlardır. Kenti ilk olarak 1671 yılında papaz Thomas Smith ziyaret etmiştir. Ardından Dr. Pickering ve Mr. Salter, iki yıl sonra ziyaret etmişlerdir. 1675 yılında bölge arkeolojisinin yanı sıra Akhisar ve çevresinin botanigi hakkında bilgi veren Wheler ziyarete bulunmuştur. Sonrasında 1698 yılında İzmir’de görevli papaz Edmund Chishull, 1702’de Piton de Tournefort, 1711’de M. Eneman, 1714’de Paul Lucas, 1739’da Richard Pococke, 1750’de Robert Wood, 1759’da J. Aegidius van Egmont, ardından Richter ve Richard Chandler, 1815’te ise Otto Friedrichs von Richter ziyarete bulunmuştur²⁵.

²² Doyduk 2006, 23.

²³ İncil’de iki ayrı kısımda Thyateira’dan söz edilmektedir: Elçilerin İşleri 16/11-15; Vahiy 2/18-29.

²⁴ <http://thyateirakazisi.com/thyateira-hakkinda-tarihsel-bilgiler/>

²⁵ <http://thyateirakazisi.com/seyyahlarin-gezginler-gozlemleriyle-akhisar-thyateira/>

Akhisar’da ilk arařtırmaları yapanlar arasında Allom, Arundell, Chishull, Fontrier, Fellows, Christmas, Buresch’den de söz etmek mümkündür. Thomas Allom’un gravürleri oldukça önemlidir. Allom’un 1836-1838 yılları arasında Anadolu gezileri esnasında Thyateira hakkında yaptıkları, Robert Walsh’ın iki ciltlik eserinde yer almıştır²⁶. Bunun dışında Kiepert’in 1890 tarihli haritasının VIII paftasında, Thyateira ve çevresi gösterilmektedir. Ünlü Türk gezgini Evliya Çelebi de 1671 yılında Akhisar’a gelmiş ve ayrıntılı bilgiler vermiştir²⁷.

²⁶ Allom 1838, 41-42.

²⁷ <http://thyateirakazisi.com/seyyahlarin-gezinler-gozlemleriyle-akhisar-thyateira/>

2. BÖLÜM

2. THYATEIRA ROMA DÖNENMİ SERAMİK BULUNTU YERLERİ

2.1. Tepe Mezarlığı

Tepe Mezarlığı Thyateira antik kentinin ziyarete açık tek alanıdır. Söz konusu alandaki ilk kazı çalışması 1962 yılında Prof. Dr. Yusuf Boysal başkanlığındaki bir ekip tarafından gerçekleştirilmiştir. 1968-1971 yılları arasında Arkeolog Rüstem Duyuran tarafından kazı çalışmaları tekrar başlatılmıştır. Tepe Mezarlığı alanındaki son sistemli kazı çalışması Prof. Dr. Engin Akdeniz başkanlığındaki bir ekip tarafından gerçekleştirilmiştir.

Tepe Mezarlığı bölgesi ören yeri olarak, doğu-batı 70x70, kuzey-güney ise 65x76 metrelik bir alanı kaplamaktadır. Arkeolog Rüstem Duyuran'ın bu alanda yapmış olduğu kazı çalışmaları sonucunda kuzey-güney yönünde uzanan bir yapı kalıntıları ortaya çıkarılmıştır. Bazilika olarak adlandırılan yapı MS 2 ile 6. yüzyıllar arası tarihlendirilmiştir. Duvarları 4 ile 5 m yüksekliğindeki dikdörtgen planlı yapının kuzey kesiminin iç kısmı apsis şeklindedir. Yapının genişliği 10 m, korunan uzunluğu ise 43 m'dir. Bazilika olarak adlandırılan yapının alanın güney yönünde modern yolun ve binaların altına doğru uzandığı anlaşılmıştır. Yapının batısında kare veya dikdörtgen planlı oda ve mekanlara da rastlanılmıştır²⁸. Söz konusu kazı çalışmaları sırasında alanın doğusunda bir Roma Dönemi sütunlu caddesinin kalıntıları da açığa çıkarılmıştır. Kuzey-güney yönünde uzanan cadde M.S. 2-4. yüzyıl arasına tarihlendirilmiştir²⁹. Tepe Mezarlığı alanındaki kalıntıların kuzeyindeki kaymakamlık lojmanı ile devamındaki eski tekel binasına doğru uzandığı sondaj kazıları sonucunda tespit edilmiştir. Sütunlu caddenin sondaj kazıları ve Tepe Mezarlığında tespit edilen kesimleri ile birleştirildiğinde, yaklaşık 100 m uzunluğunda olduğu bilinmektedir.

Tepe Mezarlığı alanında Prof. Dr. Engin Akdeniz başkanlığında yürütülen kazı çalışmaları 2011 yılında tekrar başlamıştır. Söz konusu alanda 20x20 m. genişliğindeki bir açmada gerçekleştirilen çalışmalar sırasında Helenistik, Roma ve Bizans dönemlerine ait seramik parçalarına rastlanılmıştır³⁰.

²⁸ Akdeniz 2013, 432.

²⁹ Akdeniz 2013, 432.

³⁰ Akdeniz 2013, 433-434.

2012 yılında Tepe Mezarlığı alanının erken dönem iskanını tespit etmek amacıyla bir kazı çalışması yapılmasına karar verilmiştir. Söz konusu alanın turizme açık olduğu da dikkate alınarak en uygun yer olan ŞŞ8 açmasında çalışmalar gerçekleştirilmiştir. Kazı çalışmaları sırasında dört evreli Roma yapısının özellikle kuzeydoğu kesimindeki C bölümünde çok sayıda sağlam kap ile tümlenebilir durumda kap parçaları bulunmuştur³¹. Söz konusu seramik parçalarından bir bölümü tez çalışması kapsamında incelenmiştir.

2.2. Hastane Höyük

Hastane Höyük, sit alanı edilen kısmıyla 120x110 m boyutlarında ve yaklaşık 10 m yüksekliğindedir. Höyük gerçekte kapladığı alan olarak çok daha geniştir. Yapılan incelemeler sonucunda höyük kuzeydoğu-güneybatı yönünde 355 m, doğu-batı yönünde ise 360 m boyutlarında olduğu tespit edilmiştir. Yayılım sahasının kuzeye ve doğuya doğru daha çok geniş olduğu tahmin edilmektedir. Höyük ancak 1/4'ünün sit alanı ilan edildiği anlaşılmaktadır. Höyük özellikle batı kesimi Devlet Hastanesi binasının inşaatı, istinat duvarları ve yol yapımı sebepleriyle orijinal yapısını büyük oranda kaybettiği tespit edilmiştir. Alanın yüzeyinin tamamı asfalt ve beton ile kaplı olduğundan dolayı kazı çalışmaları teknik açıdan zor şartlarda sürdürülebilmiştir³².

Hastane Höyük'te 2011 yılında Prof. Dr. Engin Akdeniz başkanlığında başlatılan topoğrafya ve haritalandırma çalışmaları tamamlanmıştır. Söz konusu çalışmalar sonucunda höyüğün gerçek boyutları net olarak anlaşılmıştır. Höyük yüzeyinin günümüzde asfalt ve betonla kaplanmış olması sebebiyle arkeolojik kazılar teknik açıdan zor şartlarda sürdürülebilmiştir. 2012 yılı kazı çalışmaları höyük alanının güneybatısındaki L28, M28, kuzeydoğusundaki D34 plan karelerinde gerçekleştirilmiştir. M28 ve L28 açmasındaki kazılarda Roma Dönemine ait buluntulara ulaşılmıştır³³.

2013 yılında höyükte, L-28a, M-28a, F-33a-c, G-31 ve M-30 açmalarında yapılan çalışmalarda Roma Dönemine tarihlenen seramikler ele geçmiştir³⁴. 2014 yılındaki çalışmalar Höyük'te F-32/c-d, F-33/d, G-31/a ve İ-36/d açmalarında gerçekleştirilmiş ve bu plan karelerden de yine Roma Dönemine tarihlenen önemli seramik buluntuları ele geçmiştir. 2015 yılında E-33/b-d, E-33/c, İ-36/d, F-33/d, D-34/a ve Ç-34/b plan karelerinde

³¹ Akdeniz 2014, 124-125.

³² Akdeniz 2013, 434-435.

³³ Akdeniz 2014, 126-127.

³⁴ Akdeniz 2014, 122-123.

yapılan alıřmalar sonucunda ise yine tez kapsamında incelenen Roma Donemi seramik paralarına rastlanılmıřtır.

zellikle 2013 yılında ortaya ıkarılmaya bařlanılan Sunak/Tapınak yapısı kentin akropolis tepesi olarak adlandırabileceğimiz alandaki Hellenistik ve Roma donemleri iskanını kanıtlaması aısından olduka nemlidir³⁵. İlk olarak F33 plan karesinde yapılan alıřmalar sonucunda ortaya ıkarılan yapı Ge Hellenistik donemde inřa edilmiř olduėu düşnlmektedir³⁶. Yapının genel bezeme zellikleri dikkate alındığında kaliteli bir iřilik gstermektedir.

Hastane Hyk alanında, 2013 yılında F33a plan karesinde batı kısmında yapılan alıřmalar sonucunda ortaya ıkarılan Roma donemine ait mezarlar, bu alanın bir donem mezarlık olarak kullanılmıř olması aısından da nemlidir³⁷.

Hyk alanında 2012 yılında, L28 ve M28 amalarında bařlatılan alıřmalar sonucunda ele geen Tun aėı'nın ilk, orta ve son donemine ait buluntular hyk alanının erken iskanı aısından da nemli bilgiler vermiřtir.

Hyk ile diėer nemli bir nokta ise 2015 yılında İ-36/d plan karesinde yapılan alıřmalar sonucunda ele geen Lydia donemine ait seramik buluntularıdır. M 8-6. yzyıl arasına tarihlenen seramiklerden tabak, kase, dinos ve krater bu alanda bulunan yoėun form gruplarıdır. Sz konusu seramik rnekleri Thyateira Antik Kenti'nin M 8-6 yzyıllardaki iskanını kanıtlamaktadır.

³⁵ Akdeniz-řahin-Ern 2014, 129.

³⁶ Akdeniz-řahin-Ern 2014, 129-130.

³⁷ Akdeniz-řahin-Ern 2014, 127-128.

3. BÖLÜM

3. 2012-2015 YILLARI ARASI THYATEİRA ANTİK KENTİ ROMA DÖNEMİ SERAMİKLERİ

3.1. Amphora

Depolama, taşıma, ticaret gibi günlük hayatın çeşitli aşamalarında kullanılan kaplar Grekçe’de “Amphoreus” ya da “Amphiphoreus”, Latince’de ise “Amphoras” olarak adlandırılmıştır³⁸. Erken Doğu Roma İmparatorluğu Dönemi’nden itibaren “kouphon” (κοῦφον) ve imparatorluğun ilerleyen dönemlerinde ise “Megarikon” (μεγαρικὸν) olarak da isimlendirilmiştir³⁹. Amphora sözcüğü çift taraflı, karşılıklı anlamına gelen amphi kelimesi ve taşımak anlamına gelen pherein fiilinden türetilen “phoros”⁴⁰ kelimelerinin birleşmesi ile oluşur. Şarap, zeytinyağı, su ve daha başka sıvıların yanı sıra bal, balık sosu, tahıl, zeytin gibi besin maddelerinin de taşıma ve depolanmasında kullanılmıştır.

Thyateira antik kentinde, Tepe Mezarlığı ve Hastane Höyük alanlarında 2012-2015 yılları arasında yapılan kazı çalışmaları sonucunda kayda değer toplam ondokuz adet amphora parçası tespit edilmiştir. Bulunan örneklerin dokuz tanesi Tepe Mezarlığı, on tanesi ise Hastane Höyüğü alanından ele geçmiştir. Söz konusu amphora parçaları gösterdikleri form ve dönem özelliklerine göre 4 tipe ayrılarak değerlendirilmiştir.

3.1.1. Amphora T1

T1 başlığı altında LR3 tipi amphora grubu içerisinde değerlendirilebilecek örnekler yer almaktadır. Toplamda 16 adet LR3 amphorası bu başlık adı altında incelenmiştir. LR 3 tipi amphora örnekleri tek kulplu olmaları nedeniyle bazı araştırmalarda testi başlığı altında değerlendirilmiştir. Fakat araştırmacıların çok önemli bir kesimi söz konusu formun bir amphora olabileceğini iddia etmektedir. Bu nedenle tez çalışması kapsamında bu seramik parçalarının amphora başlığı altında incelenmesine karar verilmiştir.

LR3 tipi amphoralar daha çok Batı Anadolu ve Doğu Akdeniz’de yoğun olarak karşımıza çıkmaktadır. Söz konusu amphoralar August 55, Ballana 13a, British Biv, Kuzmanov VII, Kartaca LR3, Peacock-Williams 45, Riley MRA3 isimleri ile de

³⁸ DüNDAR 2012, 14.

³⁹ DüNDAR 2012, 14.

⁴⁰ Akkurnaz 2016, 64.

bilinmektedir⁴¹. LR3 amphoralar iki tipte üretilmiştir. İlk tip olarak isimlendirebileceğimiz örnekler tek kulpludur. Söz konusu tek kulplu örneklerin LR3 tipinin öncüsü olduğu bilinmektedir. Tek kulplu örneklerin MÖ 1. yüzyılın ortalarından başlayarak MS 4. yüzyılın ortalarına kadar kullanıldıkları ileri sürülmüştür⁴². Başka bir görüşe göre ise bu tiplerin MS 6. yüzyıla kadar devam ettiği belirtilmiştir⁴³. MS 4. yüzyılın ortalarından sonra LR3 tipi amphoraların kulplu sayısı ikiye çıkarılarak üretilmiştir⁴⁴. LR3 tipi amphoraların ikinci grubunu oluşturan çift kulplu olan örnekler MS 4. yüzyılın sonu ile MS 6. yüzyılın sonu arasında tarihlendirilmiştir⁴⁵. Çift kulplu tipin en erken örneği Roma da bulunmuştur⁴⁶.

LR3 tipi amphoraların gövdeleri üzerinde sık kullanılan yatay yivler yer alır. İlerleyen süreç içerisinde bu yivlerin sayısında artma görülür. Özellikle MS 3. yüzyıldan sonra gövdedeki yiv sayısında artış olmuştur. MS 6. yüzyılın sonunda ise yivler kabın tamamını kaplar konuma gelmiştir⁴⁷.

LR3 tipi amphoraların köken olarak Girit veya Mısır çıkışlı olabileceği ileri sürülmüştür⁴⁸. Ancak son yapılan araştırmalar ışığında bu tipin Batı Anadolu kökenli bir form olabilme ihtimalini göz önüne koymaktadır. Yapılan kil analizleri sonucunda LR3 tipi amphoraların Ephesos veya Sardeis yerleşimlerinin yakınlarında üretilmiş olabilecekleri iddia edilmektedir. Ayrıca kilinin yoğun mika katkılı olması nedeniyle Menderes Vadisi içerisinde üretilmiş olabileceğini iddia eden araştırmacılar da bulunmaktadır. Son yıllarda yapılan araştırmalar ışığında Batı Anadolu'da Kuşadası, Miletos ve Pergamon civarlarında da bu tipin üretimi yapıldığı öne sürülmektedir⁴⁹.

LR3 tipi amphora örneklerinin Roma İmparatorluk Dönemi ve Geç Antik Çağ boyunca popüler bir taşıma malzemesi olarak kullanıldığı anlaşılmaktadır. Roma İmparatorluğunun izlerinin görüldüğü birçok alanda bu tip amphoraların varlığına sıkça rastlanılmaktadır⁵⁰.

⁴¹ Erön 2013, 34.

⁴² Lang 1955, 277-278.

⁴³ Erön 2013, 34-35.

⁴⁴ Erön 2013, 35.

⁴⁵ Robinson 1959, M373; Riley 1979, 229; Bezczyk 2005, 204; Bezczyk 2010, 355.

⁴⁶ Annis 1975, 31, No. 1-2.

⁴⁷ Şenol 2000, 184.

⁴⁸ Zeest 1960, 118-119.

⁴⁹ Erön 2013, 35.

⁵⁰ Lang 1955, 277-285; Hayes 1973, 116-117; Şenol 2000, 184-189; Ladstätter 2003, 843-844; Bezczyk 2005, 35-109; Bezczyk 2005, 204; Bezczyk 2010, 355.

Thyateira buluntusu LR3 tipi amphora örneklerinin tamamı kırık parçalar halinde ele geçmiştir. Kat. No. 1-7 arası olan örnekler, Tepe Mezarlığı ŞŞ-8 açmasından ele geçmiştir. Hamur rengi, 2.5YR, 6\4 light reddish brown, 5YR, 7\4 Pink, 5YR, 6\6 reddish yellow, 5YR, reddish yellow, 2.5YR, 6\6 light red, 5YR, 6\6 reddish yellow arasında değişmektedir. Astar rengi ise 7.5YR, 8\2 pinkish white, Gley 2, 4\5PB dark bluish gray, 7.5YR, 8\2 pinkish white, 2.5YR, 4\6 red arasında değişen eserlerin hamurunda az miktarda mika, kireç ve taşıcık katkısı göze çarpar.

Tepe Mezarlığı alanında bulunan ağız parçası örneklerinin tamamı dışa çekik ve çok dar bir ağız kenarına sahip olup, boynun orta kısmı hafif şişkin ve gövdeye doğru genişleyen omuz kısmına sahiptir. Boyundan omuza bağlanan bir kayış kulp ortasından bir kanal aracılığı ile ikiye ayrılmıştır. Kaba hamurlu olan bu örnekler iyi derecede pişirilmiştir. LR3 tipi amphoraların gövde profilinin bütününe görmeye olanak sağlayacak iki adet örnek Tepe Mezarlığı alanından ele geçmiştir(Kat. No 1-7). Omuzdan gövdeye doğru hafif şişkin uzun gövde dip kısmına doğru daralmaktadır. Dip kısmı ise oldukça dar olmakla birlikte düğme şeklinde bir yapıdadır. Söz konusu amphoraların dip bölümünün orta kısmından hafif oval bir çıkıntı yaptığı tespit edilmiştir. Bulunan örneklerin boyları yaklaşık olarak 40-50 cm arasında değişmektedir.

Kat. No. 8-16 arası olan eserler Hastane Höyük'ten F-33\ a-c, M-28\ a, F-33c ve İ-36\ d açmalarından ele geçmiştir. Hamur renkleri 5YR, 5\4 reddish brown, 5YR, 7\6 reddish yellow, 2.5YR, 6\8 light red, 5YR, 6\6 reddish yellow, 5YR, 7\8 reddish yellow, 2.5YR, 6\6 light red arasında değişmektedir. Astar renkleri ise 10YR, 8\2 very pale brown, 10Y, 8\3 very pale brown, 5YR, 3\2 dark reddish brown, 10R, 5\8 red, 7.5YR, 7\4 Pink, 7.5YR, 7\6 reddish yellow, 10YR, 8\3 very pale brown, 10R, 4\8 red, 5YR, 3\2 dark reddish brown'dur. Eserlerin hamuru az miktarda kum, mika, kireç ve taşıcık katkılıdır. Bulunan eserlerin tamamı kırık parçalar halinde ele geçmiştir. Söz konusu amphora parçalarının üç tanesi ağız diğer beş parça ise dip kısmıdır.

Hastane Höyük buluntuları arasında incelenen iki adet ağız parçası, Tepe Mezarlığı örneklerine oranla 2 cm daha geniş yapıdadır. Kulp yine bir kanal aracılığı ile iki kısma ayrılmıştır. Bütüne yakın bir parça bulunamamasından kaynaklı olarak gövde yapısı ile ilgili kesin bir bilgi söylenememekle birlikte benzer örnekler ışığında uzun, hafif oval gövdeye sahip olduğu söylenilebilir. Dip kısımları ise, Kat. No. 6, 9, 13 olan eserlerin hatları daha keskindir. Diğer örnekler ise Tepe Mezarlığı örnekleri ile benzerlik gösterir. Kat. No. 7 olan

eser ise diğer örneklerle oranla oldukça küçük boyutta yapılmıştır. Bulunan örneklerin boyları yaklaşık olarak 30-50 cm arasında değiştiği söylenilebilir.

T1 başlığı adı altında incelediğimiz LR3 tipi amphora örneklerin benzerleri Atina Agorası⁵¹, Ephesos⁵² ve Magnesia⁵³ yerleşimlerinde karşımıza çıkmaktadır. Bunların yanı sıra British Museum kataloglarında da benzer örnekler bulunmaktadır⁵⁴. Atina Agorası buluntuları MS 2. yüzyılın sonu ile 3. yüzyılın başına, Ephesos buluntuları MS 2-3. yüzyıl arasına ve British Museum örnekleri ise MS 2. yüzyıl ile 4. yüzyıl arasına tarihlendirilmiştir. Thyateira buluntusu LR3 tipi amphora örnekleri benzer örnekler yardımıyla MS 2. yüzyıl sonu ile MS 3. yüzyıl başı arasına tarihlendirilmiştir.

3.1.2. Amphora T2

T2 başlığı altında Hastane Höyük F-33a açmasında bulunan, ağız ve boyun kısmı korunmuş, tek kulplu LR3 tipi amphoraları andıran farklı bir örnek ele alınmıştır. Kat. No. 17 de incelenen amphora örneğinin LR3 tipinden farklı olarak, omuzdan itibaren gövdeye doğru konik bir şekilde genişlediği görülmektedir. Boyun dar, boyundan omuza tek kayış kulp yer alır. Kulp bir kanal aracılığı ile ikiye ayrılmıştır. Gövde üzerinde yatay yivler yer almaktadır. Hamur rengi 2.5YR, 6\8 light red, astar rengi ise 7.5YR, 4\2 brown'dur. Hamuru yoğun mika ve kireç katkılıdır. 15 adet kırık parça restore edilerek birleştirilmiştir. Korunan yüksekliği 18,8 cm'dir. Boyu yaklaşık olarak 50 cm civarı olduğu söylenilebilir. Bu tipin benzer örneği Tarsus Gözlükule yerleşimde karşımıza çıkmaktadır⁵⁵. Gözlükule'deki örneğin Orta Roma Dönemi mutfak kapları ile çağdaş olduğu belirtilmiştir. Söz konusu örnek yardımıyla T2 başlığı altında incelenen amphora MS 2. yüzyıl sonrasına tarihlendirilmiştir.

3.1.3. Amphora T3

T3 başlığı adı altında Tepe Mezarlığı ŞŞ-8a açmasında bulunan amphora parçası incelenmiştir. Kat. No. 18 de incelenen eserin ağız kısmından gövde kısmına kadar olan bölümü korunmuştur. Yedi adet kırık parça restore edilerek birleştirilmiştir. Az miktarda mika, kireç ve taşçık katkılı hamura sahiptir. Hamur rengi 2.5YR, 6\6 light red'dir. Kabın

⁵¹ Lang 1955, 79; Robinson 1959, 56, Pl. 11, M 125.

⁵² Krinzinger 2005, 225, Pl.1.

⁵³ Vapur 2009, 132, Çiz. 68-69, Kat. No. 481-484.

⁵⁴ Tyers 1996, 102. S1,8.

⁵⁵ Goldman 1950, 162, Pl.797.

dış yüzeyine iki farklı astar uygulanmıştır. İlk astar gley 2, 4\5PB dark bluish gray, ikinci astar ise 7.5YR, 8\2 pinkish white'dır. Birinci astar ağız kenarından başlayıp kulp bitişine kadar uygulanmıştır. Basit ağız kenarı, ağız kenarının hemen altından başlayıp karında biten çift oluklu kulp, kısa boyun, küresel gövde kaideye doğru daralmaktadır. Kabin dış yüzeyinde boyundan başlayıp gövdeye doğru belirli aralıklarla yatay yivler yer alır. Bu tipin benzer örneği Sardeis⁵⁶ yerleşiminde görülmektedir.

3.1.4. Amphora T4

T4 başlığı adı altında Tepe Mezarlığı ŞŞ-8 açmasında bulunan amphora parçası incelenmiştir. Kat. No.19 da incelenen büyük boyutlu amphoranın kaideden gövdeye kadar olan kısmı korunmuştur. Üç adet kırık parça restore edilerek birleştirilmiştir. Dış bükey, halka bir dibe sahiptir. Hamuru az miktarda mika ve kireç katkılıdır. Hamur rengi ile astar rengi 2.5YR, 5\6 red'dir. Kaideden gövdeye doğru genişleyen şişkin bir formu vardır. Kabin iç ve dış yüzeyinde belirli aralıklarla yatay yivler yer alır. Dış yüzeyinde yer yer patinalar yer almaktadır. Boyu yaklaşık olarak 40 cm olduğu söylenilebilir. Bu tipin benzer kaide örnekleri Sardeis⁵⁷ ve Atina Agorası⁵⁸ yerleşimlerinde bulunmuştur. Atina Agorasındaki örnekler MS erken 4. yüzyıla tarihlendirilmiştir. Benzer örnekler ışığında Amphora T4 başlığı altınca incelenen eser MS 4. yüzyıla tarihlendirilmiştir.

3.2. Bakraç

Derin ve dik gövdeli, düz tabanlı ve tutamaklı seramikler tez çalışması içerisinde bakraç olarak adlandırılmıştır. Roma İmparatorluk Dönemi seramiklerinin incelendiği çalışmalarda bu tür kaplar için çanak veya tekne gibi isimlerin de kullanıldığı bilinmektedir⁵⁹. Bakraçların mutfaklarda saklama kabı olarak da kullanılmış olması muhtemeldir.

3.2.1. Bakraç T1

T1 başlığı adı altında Tepe Mezarlığı ŞŞ-8c açmasında bulunan bakraç parçası incelenmiştir. Kat. No. 20 de incelenen bakraç parçasının, ağızdan gövdeye kadar olan kısmı korunmuştur. Yoğun, kum, mika ve az miktarda kireç katkılı hamura sahiptir. Hamur

⁵⁶ Crawford 1990, E14.Fig486.

⁵⁷ Crawford 1990, 94, E16.Fig533.

⁵⁸ Robinson 1959, Pl40, M174; Pl27, M220.

⁵⁹ Özdemir 2009, 71.

renge 5YR, 6\6 reddish yellow, astar rengi ise 2.5YR, 4\8 red'dir. Basit ağız kenarından boyuna geçiş iç bükey bir profil ile sağlamıştır. Uzun düz boyun, dış yüzeyde ve ağız kenarında yer yer astar boya kalıntıları vardır ve yüzeyi patina kaplıdır. Kulp hizasında yatay yivler yer almaktadır. Benzer örnekleri Knossos⁶⁰ ve Patara⁶¹ yerleşiminde görülmektedir. Hayes, Knossos örneklerini MS 2. Yüzyılın sonuna tarihlendirmiştir. Patara'daki örnekler ise MS 2. yüzyıla verilmiştir. Benzer örnekler yardımıyla Thyateira buluntusu bakraç MS. 2. yüzyıla tarihlendirilmiştir.

3.3. Çanak

Genellikle düz ya da halka kaideli, dışa açılan gövdeli ve geniş ağız çapına sahip olan seramikler çanak olarak değerlendirilmektedir. Roma Dönemi çanaklarında genellikle Hellenistik izler görülür. Özellikle erken Roma örneklerinde Hellenistik Dönem çanakları ile benzerlikler görülmektedir.

Tez çalışması içerisinde çanak başlığı altında beş adet çanak parçası incelenmiştir. Çanak parçalarının dört tanesi Tepe Mezarlığı alanından bir tanesi ise Hastane Höyük'ten ele geçmiştir.

3.3.1. Çanak T1

Çanak T1 başlığı altında Kat. No. 21-25 arası olan eserler incelenmiştir. Söz konusu parçalar form açısından birbirleri ile benzerlik göstermektedir. Düz bir taban, dışa açılan derin yivli gövde, dışa dönük ve yuvarlatılmış ya da düz dudak Thyateira'da bulunan çanakların genel özelliğidir. Az miktarda mika, kireç, kum ve taşçık katkıları hamurlarında görülmektedir. Hamur renkleri, 5YR, 6\4 light reddish brown, 7.5YR, 7\4 Pink, 5YR, 6\6 reddish yellow, 2.5YR, 6\6 light red ve 2.5YR, 6\8 light red arasında değişmektedir. Astar renkleri ise, 10R, 5\8 red, 10R, 6\8 light red, 7.5YR, 7\4 pink ve 2.5YR, 7\6 light red'dir. Ağız çapları 28 ile 34 cm arasında değişmektedir. Thyateira'da bulunan çanakların benzer örnekleri Anemurium⁶² ve Patara⁶³ yerleşiminde görülmektedir. Anemurium ve Patara'daki örnekler MS 6 ile 7. yüzyıllar arasında tarihlendirilmiştir. Thyateira örnekleri de benzer örnekler yardımıyla MS 6 ile 7. yüzyıl arasında tarihlendirilebilir.

⁶⁰ Hayes 1983, 133, F14.

⁶¹ Özdemir 2009, 171, Kat.293

⁶² Williams 1989, 81, Res. 47, 481.

⁶³ Özdemir 2009, 174, Kat. 306-307.

3.4. Çömlek

Pişirme ve saklama kabı olarak bilinen çömlekler literatürde güveç, kazan veya tencere formatları ile benzerlik göstermekte ve hatta bazı kaynaklarda bu isimlerle anılmaktadır. Antik dönemde Khytra, Lopas ve Aula⁶⁴ gibi kaplar işlev olarak aynı görevi üstlenmektedir. 20. yüzyılın ikinci yarısından itibaren çömlek buluntularına verilen önem oldukça fazlalaşmıştır. Anadolu'da Miletos, Ephesos, Sardeis, Patara, Magnesia, Phokaia, Leodikeia, Parion, Dydima, buluntuları üzerine yapılan yayın ve tez çalışmaları malzemenin tanınması için oldukça önemli bir yer tutmaktadır. Anadolu dışında ise Knossos, Atina, Cosa, Corinth yerleşimlerinde de çömlek örnekleri yoğun olarak ortaya çıkarılarak yayınları yapılmıştır⁶⁵. Geniş ağız kenarlı, şişkin gövdeli bu kap formları Grekçe'de Khytra⁶⁶ olarak bilinen kap formu ile oldukça benzerlik gösterir.

Thyateira kazılarında ele geçen beş adet çömlek parçası gösterdikleri form özelliklerine göre tiplere ayrılarak incelenmiştir.

3.4.1. Çömlek T1

Çömlek T1 başlığı altında üç adet seramik parçası değerlendirilmiştir. Söz konusu seramikler genel ağız ve gövde yapılarına göre kendi içerisinde iki alt başlıkta incelenmiştir.

Çömlek T1a

T1a başlığı altında, Hastane Höyüğü M-28a açmasında bulunan, Kat. No. 26 numaralı çömlek parçası incelenmiştir. Ağız kısmından karın bölgesine kadar olan kısmı korunmuş olan eserin hamur rengi 5YR, 4\6 yellowish red ve 2.5Y, 5\1 gray'dir. Astar rengi ise gözlenmemektedir. Yoğun mika, kum ve kireç katkılı hamura sahip olan eserlerin ağız çapı 14 cm'dir. Ağız kenarının hemen altından başlayıp küresel gövdede biten dikey kulp yer almaktadır. Kulp orta kısmından bir çıkıntı ile iki bölüme ayrılmıştır. Eserin boyundan karın bölgesine doğru belirli aralıklarla yatay yivler yer almaktadır. Yüzeyinde yer yer yanık izleri görülmektedir. Çömlek T1a başlığı altında incelenen parçanın benzer örnekleri Sparta⁶⁷ yerleşiminde karşımıza çıkmaktadır. Bailey, bu tip çömlekleri MS 3. yüzyıla

⁶⁴ Akkurnaz 2016, 23.

⁶⁵ Erön 2013, 53.

⁶⁶ Akkurnaz 2016, 30.

⁶⁷ Bailey 1993, F21, 194.

tarihlendirmiştir. Söz konusu buluntu, benzer örnek ve tabaka buluntuları yarımıyla MS 3. yüzyıla tarihlendirilmiştir.

Çömlek T1b

T1b başlığı altında, Hastane Höyük alanı İ-36\d ve M-28\a açmasında bulunan, Kat. No. 27-28 numaralı çömlek parçaları incelenmiştir. Kum, mika, taşıçık ve kireç katkılı hamura sahip olan seramiklerin hamur renkleri Gley 2, 4\5PB dark bluish gray ve 2,5Y 5/1 gray'dir. Astar renkleri gözlenmemektedir. 10 ve 24,6 cm ağız çapına sahip olan çömleklerin gövdeye kadar olan kısmı korunmuştur. Dışa çekik ağız, dikey şerit kulp ağız kısmının hemen altından başlayıp gövdede birleşmiştir. Kulp aplike bir biçimde yapılmıştır. Üzerinde yer yer patinalar görülür. İyi bir işçilik göstermez. Bu tipin benzer örnekleri Villa Dionysus⁶⁸ ve Knossos⁶⁹ yerleşimlerinde karşımıza çıkmaktadır. Villa Dionysus ve Knossos buluntuları MS 2-3. yüzyıl arasına tarihlendirmiştir. Söz konusu eserler bulunduğu tabaka ve bezer örnekler ışığında Thyateira buluntular da MS 2-3. yüzyıl arasına tarihlendirilmiştir.

3.4.2. Çömlek T2

T2 başlığı altında, Hastane Höyük alanı F-33\d açmasında bulunan, Kat. No. 29 ve 30 numaralı eserler incelenmiştir. Hamur renkleri 10YR, 5\2 grayish brown, 10R, 5\4 weak red'dir. Ağız çapları 10 ile 14 cm arasında değişmektedir. Kat. No. 29 numaralı eser dışa sarkık ağızlı, küreselleşen gövdeye sahiptir. Yüzeyi yer yer patina kaplıdır. Kabın yüzeyinde yer yer hafif yanık izleri görülmektedir. Kat. No. 30 numaralı eser ise dışa sarkık ağızlı, küreselleşen gövdeye sahiptir. Dış boyun ve omuz üzerinde yatay oluk şeklinde üç adet bezeme yer almaktadır. Yüzeyi yer yer patina kaplıdır. Bu tipin benzer örnekleri Sardeis⁷⁰ yerleşiminde görülmektedir.

3.5. Çömlekcik

Roma Dönemi servis kaplarının önemli bir grubunu oluşturan çömlekcikler bugüne kadar yapılan birçok yayında maşrapa olarak adlandırılmıştır. Thyateira antik kentinde bulunan bu tip örnekler boyutu dikkate alınıp çömlekcik başlığı adı altında incelenmiştir. Geniş dairesel ağızlı, küresel gövdeli, tek kulp kaplar olarak adlandırabileceğimiz

⁶⁸ V.R. Anderson-Stajonovic 1992, P136, 1173.

⁶⁹ Hayes 1983, 125, F7,89.

⁷⁰ Crawford 1990, F158.

çömlekcikler, Latince Cupulea⁷¹ olarak adlandırılmıştır. Çömlekcikler genel olarak sıvıların servisinde kullanılmıştır. Hayes ve Robinson, Atina Agorası çömlekcik buluntuları üzerine önemli çalışmalar yapmışlardır⁷².

Thyateira antik kentinde gerçekleştirilen kazı çalışmaları sırasında bulunan on adet çömlekcik parçası form özellikleri dikkate alınarak dört alt başlık altında incelenmiştir.

3.5.1. Çömlekcik T1

T1 başlığı adı altında, Tepe Mezarlığı alanı ŞŞ-8 açmasında bulunan, Kat. No. 31-34 numaraları eserler incelenmiştir. Söz konusu çömlekcik örneklerinin tamamı kırık parçalardan oluşmaktadır. Hamur renkleri, 7.5YR, 7/4 pink, 2.5Y, 8/2 pale yellow, 10YR, 7/4 very pale brown ve 7.5YR, 8/4 pink arasında değişmektedir. Astar renkleri ise 7.5YR, 8/3 pink, 2.5Y, 8/1 white, 10YR, 7/4 very pale brown, 10YR, 8/3 very pale brown ve 2.5Y, 8/3 pale yellow tonlarında karşımıza çıkmaktadır. Az miktarda mika ve taşcık katkılı hamur yapısına sahiptirler.

T1 başlığı altında incelenen çömlekciklerin iki tanesi ağız, iki tanesi ise kaide parçasıdır. Söz konusu örneklerde tek kulpun ağız ile omzun kesiştiği noktadan başlayarak gövdede birleştiği anlaşılmaktadır. Dışa doğru açılan ağız omuz kısmına doğru daralmaktadır. Kat No. 34 numaralı eserin dışında diğer parçalardan farklı olarak gövde üzerinde belirli aralıklarla yapılmış yivleri bulunmaktadır. Ağız çapları 5 ile 6 cm arasındadır. Kaide çapları ise 3 cm civarında değişmektedir. Bu tipin benzer örnekleri Atina Agorası⁷³, Tralleis⁷⁴ ve Laodikeia⁷⁵ yerleşimlerinde karşımıza çıkmaktadır. Robinson, Atina Agorası buluntularını MS 3. yüzyılın ortalarına tarihlendirmiştir. Hayes yayınladığı benzer örnekleri MS 1. yüzyılın sonu ile MS 2. yüzyılın ortaları arasına tarihlendirmiştir. Şimşek, Laodikeia buluntularını MS 2. yüzyıl ile MS 3. yüzyılın ilk çeyreğine tarihlendirmiştir. Tralleis buluntusu çömlekcik örnekleri ise MS 2. yüzyılın sonu ile MS 3. yüzyılın ortası arasına tarihlendirilmiştir. Çömlekcik T1 başlığı altında incelenen parçalar tabaka buluntuları ve benzer örnekler yardımıyla MS 2. yüzyılın sonu ile 3. yüzyılın ortası arasına tarihlendirilmiştir.

⁷¹ Robinson 1959, 52. “Globular Jug, Round Mouth” olarak adlandırmıştır.

⁷² Hayes 1983, 123-125; Robinson 1959, 52.

⁷³ Robinson 1959, 64, Pl. 13, K 58; Hayes 2008, 268, 285, F51, 1606, 1609, F55, 1752.

⁷⁴ Erön 2013, 230, K55, L65.

⁷⁵ Şimşek 2011, L104, K1163.

3.5.2. Çömlekcik T2

Çömlekcik T2 başlığı altında Tepe Mezarlığı alanı, ŞŞ-8 açmasında bulunan Kat. No. 35-36 numaralı iki adet ağız parçası örneği incelenmiştir. Hamur renkleri 7.5YR, 8/3 pink'dir. Astar renkleri ise 7.5YR, 8/4 pink'dir. Dışa doğru açılan ağız omuz kısmına doğru daralmaktadır. Tek kulp ağız ile omzun kesiştiği noktadan başlayarak gövdede birleşmiştir. İç ve dış yüzeyi astarlıdır. Ağız çapı 6,4 ile 4,8 cm arasındadır. T2 başlığı altında incelenen eserlerin benzer örnekleri Atina Agorası⁷⁶, Villa Dionysus⁷⁷, Magnesia⁷⁸ ve Tralleis⁷⁹ yerleşimlerinde karşımıza çıkmaktadır. Robinson Atina Agorası buluntularını MS 2. yüzyıl başı ile MS 3. yüzyıl ortaları arasına, Hayes ise MS 2. yüzyıla tarihlenmiştir. Tralleis buluntusu örnekler ise MS 2. yüzyıl sonuna tarihlendirilmiştir. Thyateira'da bulunan örnekler ise tabaka buluntuları ve benzer eserler yardımıyla MS 2. yüzyılın ortasına verilebilir.

3.5.3. Çömlekcik T3

T3 başlığı altında, Tepe Mezarlığı alanı ŞŞ-8 açmasında bulunan, Kat. No. 37-38 numaralı iki adet çömlekcik kaide parçası örneği incelenmiştir. Hamur renkleri 10YR, 7/4 very pale brown'dur. Astar renkleri ise 7.5YR, 7/4 pink ve 10YR, 8/3 very pale brown'dur. Küresel gövdeli ve hafif yüksek halka diplidir. Yalnızca dış yüzey astarlıdır ve gövde üzerinde belirli aralıklarla yapılmış yivler yer almaktadır. Kaide çapları 3,8 ve 3,5 cm arasında değişmektedir. Bu tipin benzer örnekleri Atina Agorası⁸⁰ ve Knossos⁸¹ yerleşimlerinde görmektediriz. Robinson Atina Agorası örneklerini MS 2. yüzyılın sonu ile MS 3. yüzyılın başı arasına tarihlendirmiştir. Hayes Knossos örneklerini MS 3. yüzyıla vermiştir. Çömlekcik T3 başlığı altında incelenen parçalar tabaka buluntuları ve benzer buluntular ışığında MS 3. yüzyılın başına tarihlendirilmiştir.

3.5.4. Çömlekcik T4

T4 başlığı altında, Tepe Mezarlığı alanı ŞŞ-8 açmasında bulunan, Kat. No. 39-40 numaralı iki adet çömlekcik kaide parçası incelenmiştir. Hamur renkleri 7.5YR, 7/4 pink ve 2.5YR, 7/8 light red'dir. Astar renkleri ise 7.5YR, 7/4 pink ve 7.5YR, 8/3 pink'dir. Söz

⁷⁶ Robinson 1959, 41, Pl.7G; Hayes 2008, 268, Pl. 76.

⁷⁷ V.R. Anderson-Stajanovic 1992, 43,220.

⁷⁸ Vapur 2009, 36-37, Ç5, L9.

⁷⁹ Erön 2013, 228, K51, L61.

⁸⁰ Robinson 1959, 55, Pl.9,J20.

⁸¹ Hayes 1983, 109,F10.

konusu çömlekcik parçaları küresel bir gövdeye ve düz bir dibe sahiptir. Kat. No. 39 numaralı parçanın gövdesi üzerinde belirli aralıklarla yapılmış yatay yivler yer almaktadır. Kaide çapları 3,6 cm ile 4 cm arasındadır. Bu tipin benzer örnekleri Atina Agorası⁸² ve Tralleis⁸³ yerleşimlerinde görülmektedir. Kat. No. 39 numaralı parçanın Atina Agorasında bulunan benzer bir örneği Hayes tarafından MS 1. yüzyılın sonlarına tarihlendirilmiştir. Kat. No. 40 numaralı parçanın benzer bir örneği Robinson tarafından MS 3. yüzyılın başına tarihlendirilmiştir. Tralleis örnekleri ise MS 3. yüzyılın başına verilmiştir. Çömlekcik T4 başlığı altında incelenen parçalar tabaka buluntuları ve benzer örnekler yardımıyla MS 2-3. yüzyıl arasına tarihlendirilmiştir.

3.6. Kandil

İnsanlık tarihi boyunca önemli ihtiyaçlardan biri de aydınlanma olmuştur. Ateşin keşfinden itibaren ilkel aydınlanma araçları üretilmeye başlanmıştır. İçine yağ konularak, bir fitil yardımıyla yakılan aydınlatma aracına kandil denir. En erken kandil kullanımının, Paleolitik Çağ'a kadar indiği bilinmektedir. Yapılan kazılar sonucu, Paleolitik Çağ'a ait taş ve deniz kabuğundan yapılmış kandiller bulunmuştur⁸⁴. Roma Dönemi aydınlanma araçları içerisinde önemli bir grubu da kandiller oluşturmaktadır. Pişmiş toprak kandillerin elde, çarkta ve kalıpta üretilmiş örnekleri bilinmektedir. Roma Dönemi kandillerinde genellikle daldırma tekniği uygulanmıştır. İç kısım daldırma tekniğinden dolayı, yarıya kadar sırlıdır.

Kandilin beş bölümü bulunmaktadır. Kulp (ansa, manubrium), burun (rostrum, nasus, myxus), süslemeli ya da düz olan omuz (margo), hava deliğinin bulunduğu genelde yuvarlak olan ve kabartma süslü de olabilen ayna (discus) ve yağ haznesinin olduğu gövde (infundibulum) kısmı kandil formların neredeyse tamamında karşımıza çıkar.

Thyateira Antik Kenti'nde 2012-2015 yılları arasında gerçekleştirilen kazı çalışmaları sonucunda iki adet kandil örneği ele geçmiştir. Bulunan bu örnekler T1 ve T2 başlığı altında incelenmiştir.

3.6.1. Kandil T1

T1 başlığı altında Tepe Mezarlığı alanında bulunan Kat. No. 41 numaralı eser incelenmiştir. Hamur rengi 10R, 7/4 pale red, astar rengi ise 10R, 5/8 red'dir. Hamurunda

⁸² Robinson 1959, 64, Pl.13,K58. Hayes 2008, 285, F50, 1592.

⁸³ Erön 2013, 230, K46,L66.

⁸⁴ Bailey 1972, 17.

kireç ve az miktarda mika katkısı gözlenmektedir. Discus bölümü iç bükey derinlik verilerek omuzdan ayrılmıştır. Omuz kısmı dışa dönüktür ve üzerinde bezeme yer almaz. Discusun içinde yer alan yağ deliği kandilin sağ orta kısmında özensiz olarak yapılmıştır. Discus kısmında muhtemelen bir bezeme yer almaktadır ancak aşınmadan kaynaklı görülmemektedir. Burun kısmında yer alan is lekesi, kandilin kullanıldığını ispatlamaktadır. Dikey bir kulpu bulunmaktadır. Benzer kandil örnekleri Labraunda⁸⁵ ve Atina⁸⁶ yerleşimlerinde karşımıza çıkmaktadır. Labraunda örnekleri MS 2. yüzyıl sonu ile MS 3. yüzyılın sonu arasına, Atina örnekleri ise MS 3. yüzyılın başına tarihlendirilmiştir. Bu verilerden yola çıkarak T1 başlığı altında incelenen eser MS 2. yüzyılın sonu ile MS 3. yüzyılın sonu arasına tarihlendirilmiştir.

3.6.2. Kandil T2

T2 başlığı altında Tepe Mezarlığı alanından bulunan Kat. No. 42 numaralı eser incelenmiştir. Hamur rengi 2,5YR, 7/4 light reddish brown, astar rengi ise 10R, 6/4 pale red'dir. Hamurunda az miktarda kireç katkısı gözlenmektedir. Kalıp yapımıdır. Discus bölümü iç bükey derinlik verilerek omuzdan ayrılmıştır. Omuz kısmı hafif dışa dönüktür ve üzerinde bezeme yer almaz. Discus bölümünde ise belirli aralıklarla yapılmış dikey çizgi dizisi yer alır. Burun kısmında yer alan is lekesi, kandilin kullanıldığını ispatlamaktadır. Dikey bir kulp yer almaktadır. Kulpun yarısı kırıktır. T2 başlığı altında incelenen kandilin benzerleri Laodikeia yerleşiminde karşımıza çıkmaktadır⁸⁷. Şimşek, Laodikeia örneklerini MS 1-2. yüzyıl arasına tarihlendirmiştir. Benzer veriler ve tabaka buluntuları yardımıyla Thyateira buluntusu da MS 1 ile 2. yüzyıla tarihlendirilmiştir.

3.7. Kase

Sofra takımları içerisinde önemli bir grubu kaseler oluşturur. Roma Dönemi günlük kullanım seramikleri içerisinde yer alan kase örnekleri masa kapları içerisinde her türlü ihtiyacı karşılamaya yönelik olarak üretilmişlerdir.

Thyateira antik kentinde 2012-2015 yılları arasında gerçekleştirilen kazı çalışmalarında bulunan On üç adet kase parçası tez çalışması kapsamında incelenmiştir. Söz konusu kase örneklerinden bir tanesi restore edilerek tümlenmiştir.

⁸⁵ Hellström 1965, P25, 66.

⁸⁶ Bailey 1972, P13.b.

⁸⁷ Şimşek 2011, L76, K831.

3.7.1. Phokaia Kırmızı Astarlıları (Geç Roma C)

MS 4. yüzyılın ortalarından itibaren Doğu Akdeniz’de yaygın olarak kullanılmaya başlayan bu kırmızı astarlı seramik grubu ilk olarak Waage tarafından “Geç Roma C” olarak adlandırılmıştır⁸⁸. Phokaia kırmızı astarlı seramikleri dönem içerisinde Afrika kırmızı astarlılarının rakibi olmuş ve pazar alanlarının vazgeçilmezi haline gelmiştir⁸⁹. Hayes 1980 yılında bu seramik grubunun üretim merkezlerinden birinin Phokaia (Foça) olduğunu belirtmiştir. Phokaia kırmızı astarlı seramiklerin MS 4. yüzyılın ortalarından MS 7. yüzyılın başlarına kadar üretildiği bilinmektedir⁹⁰.

Söz konusu seramiklerin erken örneklerindeki form repertuarı Doğu Sigillata C olarak bilinen Çandarlı seramikleri ile büyük benzerlik göstermektedir. Roma Dönemi seramiği konusunda çalışmaları olan araştırmacılardan bazıları bu benzerliğe dikkat çekerek Phokaia kırmızı astarlı seramiklerin Çandarlı seramiklerinin varisi olduğunu iddia etmektedir⁹¹.

Geç Roma C kapları üzerinde en sık uygulanan süsleme tekniği damgalı bezemelerdir. Palmiye dalları, geometrik ve bitkisel motifler, koşan hayvanlar, insan figürleri ve haç monogramlarının sık olarak kullanıldığı bezemeler özellikle geniş kapların tondolarını süslemektedir. Söz konusu seramiklerin üzerinde görülen diğer bir bezeme türü ise rulet bezemedir. Ağız kısmına uygulanan bu bezeme 1 ile 3 banttandır oluşur. Rulet bezeme MS 5 ile 6. Yüzyıl arasında yoğun olarak karşımıza çıkmaktadır⁹².

Phokaia kırmızı astarlı seramiklerinin hamur rengi kırmızı, kiremit rengi, kahverengi, mor veya vişne tonlarıdır⁹³. Az miktarda turuncu ve turuncu-kırmızı ton da görülmektedir. Renk değişimi pişirme durumuna göre değişmektedir. Az miktarda mika ve kireç katkıları görülür. Astar genellikle seramiklerin tüm yüzeyini örter. Hamur rengine yakın ince bir astar uygulanır⁹⁴. Pişirmede genellikle kiremit rengi, mor ve vişne rengine çalan tonlar 1000 derecenin biraz üstünde fırınlamaya sahiptir⁹⁵.

⁸⁸ Fırat 2011, 118.

⁸⁹ Hayes 1972, 369.

⁹⁰ Hayes 1972, 369; Williams 1989,46; Waage 1948, 56-57.

⁹¹ Hayes 1972, 369; Williams 1989,46.

⁹² Hayes 1972, 324.

⁹³ Waage 1948, 51; Hayes 1972, 323-324.

⁹⁴ Hayes 1972, 323-324.

⁹⁵ Hayes 1972, 324.

3.7.1.1. Kase T1

T1 başlığı altında Thyateira buluntusu Phokaia kırmızı astarlı beş adet kase örneği incelenmiştir. Söz konusu kase örneklerinden bir tanesi sağlamdır. Kat. No. 43-46 numaralı kase örnekleri Tepe Mezarlığı alanından, Kat. No. 47 numaralı eser ise Hastane Höyük'ten ele geçmiştir. Hamur renkleri, 2.5YR, 4/3 reddish brown, 2.5YR, 6/6 light red, 5YR, 7/6 reddish yellow'dur. Bu örneklerin tamamı hafif içe çekik ağız yapısına sahip olup kaideye doğru daralmaktadır. Hafif alçak halka ve düze yakın kaideye sahiptir. Yüzeyleri mat ve pürüzlüdür. Kat. No.44 ve 45 numaralı örneklerin iç yüzeyi tamamen astarlı, dış yüzeyleri ise gövdeye kadar astarlıdır. Kat. No. 43 ve 47 numaralı olan örneklerin içi ve dışı tamamen astarlıdır. Kat. No. 46 numaralı örnek ise 5 YR, 8/4 pink hamur renginde olmakla beraber astar boya gözlenmemektedir. Ağız çapları 12 ile 17 cm arasında değişmektedir. Bu tipin benzer örnekleri Atina Agorası⁹⁶, Patara⁹⁷, Korinth⁹⁸, Phokaia⁹⁹, Kelenderis¹⁰⁰ yerleşimlerinde karşımıza çıkmaktadır. Bu tip kaseleri Hayes, Form 1 olarak adlandırmıştır. Atina Agorası buluntusu Roma seramikleri konusunda çalışmalar yürüten Hayes Kat. No. 45 numaralı eserin benzer örneklerini MS 5. yüzyılın başına, Kat. No. 43, 44, 46 ve 47 numaralı eserlerin benzerlerini ise MS 5. yüzyılın üçüncü çeyreğine vermiştir. Korinth örnekleri ise MS 5. yüzyılın ilk çeyreğine tarihlendirilmiştir. Kase T1 başlığı altında incelenen seramikler benzer örnekler ve tabaka buluntuları yardımıyla MS 5. yüzyılın ilk yarısına tarihlendirilmiştir.

3.7.1.2. Kase T2

Kase T2 başlığı adı altında bir adet kırık kase ağız parçası incelenmiştir. Söz konusu seramik Tepe Mezarlığı alanından ele geçmiştir. Kat. No. 48 numaralı eserin hamur rengi 6/6 reddish yellow'dur. Dik ve hafif oval ağız yapısına sahip olup, ağzın hemen alt kısmından dışa doğru omurga yapmaktadır. Gövdeden kaideye doğru daralmaktadır. İç tamamen, dış ise kaide kısmına kadar astarlıdır. Gövde kısmının hemen altında kaidesine doğru yatay yivler yer alır. Ağız çapı 18,8 cm'dir. Bu tipin benzer örnekleri Hayes'in Geç Roma seramikleri konusunda yayınladığı çalışmada karşımıza çıkmaktadır¹⁰¹. Ayrıca

⁹⁶ Hayes 1972, 325.

⁹⁷ Ergüner 2012, 415, K263.

⁹⁸ Slane 1990, F10, 58, 120.

⁹⁹ Fırat 2011, L94, 591.

¹⁰⁰ Tekocak 2006, L10, 65.

¹⁰¹ Hayes 1972, 330, F67,F3C.

Ephesos¹⁰², Kelenderis¹⁰³ ve Tripolis¹⁰⁴ yerleşimlerinde de benzer örnekler saptanmıştır. Hayes benzer örnekleri MS 460-475 yılları arasına tarihlendirmiştir. Tripolis örnekleri MS 5. yüzyılın 3. çeyreğine, Kelenderis örnekleri ise MS 5. yüzyılın başına verilmiştir. Thyateira buluntusu seramikler tabaka buluntuları ve benzer örnekler ışığında MS 5. yüzyılın başına tarihlendirilmiştir.

3.7.2. Metalik Astarlı

Metalik astarlı kaseler, metal mal gruplarının taklidi olarak üretilmiştir. Üretimdeki amaç pazar piyasasında metal kapların üretim maliyeti yüksek olduğundan az maliyetle benzer mal grubu oluşturup alıcıya sunabilmektir. Aynı zamanda alıcı kesim içinde ucuza kaliteli görünen benzer mal grubuna sahip olmayı sağlamaktır.

Thyateira antik kenti kazılarında metalik astarlı kaseler başlığı altında incelenebilecek yedi adet seramik parçası bulunmuştur. Söz konusu seramiklerin tamamı Hastane Höyük alanında ele geçmiştir. İncelenen örneklerden altı tanesi ağız parçasıdır. Bir parçanın ise hem ağız hem de kaide kısmı korunmuştur. Hamur renkleri, 7.5YR, 6/4 light brown, 5YR, 7/6 reddish yellow, 7.5YR, 7/6 reddish yellow, 5YR, 6/6 reddish yellow'dur. Eserlerin hamurlarında az miktarda mika ve kireç katkısı tespit edilmiştir. Thyateira buluntusu metalik astarlı seramik parçaları form özellikleri dikkate alınarak üç alt başlıkta incelenmiştir.

3.7.2.1. Kase T1

Kase T1 başlığı altında Kat. No. 49-52 numaralı eserler incelenmiştir. Seramikler dik bir ağız kenarı profiline ve konik bir gövdeye sahiptir. İçte ve dışta tamamen astarlıdır. Kat. No. 52 numaralı örneğin dışı tamamen, iç kısmı ise ağızın altına kadar astarlıdır. Eserin ağız kısmının hemen altında oluk şeklinde kazıma bir bezeme yer almaktadır. Kase T1 başlığı altında incelenen örneklerin ağız çapları 8 ile 10 cm arasında değişmektedir. Bu formun benzer örnekleri Assos Nekropolünde¹⁰⁵, Sparta¹⁰⁶, Kelenderis¹⁰⁷ ve Paphos¹⁰⁸ yerleşimlerinde karşımıza çıkmaktadır. Assos ve Paphos'da yer alan örnekler sadece form

¹⁰² Ladstatter 2005, 188, T2, 17.

¹⁰³ Tekocak 2006, L12, 76.

¹⁰⁴ Ok 2018, 473, L65.

¹⁰⁵ Zelle 1997, 186, Abb.16, 182.

¹⁰⁶ Bailey 1993, 226, F4, 27.

¹⁰⁷ Tekocak 2006, 96, L3, 18.

¹⁰⁸ Hayes 2003, 474, F15, 143.

olarak benzerlik göstermektedir. Söz konusu örnekler MS 1. yüzyıl yakınlarına tarihlendirilmiştir. Kelenderis örnekleri ise MÖ 1. yüzyıl ile MS 1. yüzyıl arasına verilmiştir. Thyateira buluntusu kase parçaları benzer örnekler ve tabaka buluntuları yardımıyla MS 1. yüzyılın ilk çeyreğine tarihlendirilmiştir.

3.7.2.2. Kase T2

Kase T2 başlığı altında Kat. No. 53 numaralı seramik parçası incelenmiştir. Eser dik ağızlı, konik gövdeli ve düz diplidir. İçte ve dışta tamamen astarlıdır. Ağız çapı 10 cm'dir. Bu formun benzer örnekleri Doğu Sigillata B grubunda görülmektedir. Kat. No. 53 numaralı kase astar yapısıyla söz konusu örneklerden ayrılmaktadır. Villa Dionysus¹⁰⁹ ve Smyrna Devlet Agorası¹¹⁰ buluntuları içerisinde benzer örnekler bulunmaktadır. Benzer form örnekleri MS 1. yüzyıl başlarına verilmiştir. Tabaka buluntuları ve benzer örnekler yardımıyla Thyateira buluntusu kase parçası MS 1. yüzyılın ilk çeyreğine tarihlendirilmiştir.

3.7.2.3. Kase T3

Kase T3 başlığı altında Kat. No. 54 ve 55 numaralı eserler incelenmiştir. Kat. No.52 numaralı örnek dışa çekik ağız kenarı profiline sahip derin bir kase parçasıdır. Eserin hamurunda yoğun miktarda mika ve kireç katkısı tespit edilmiştir. Ağız kenarının dışından başlayıp kabın iç kısmının tamamı metalik tonda astar ile kaplıdır. Dış yüzeyde astar boya kalıntıları mevcuttur. Ağız çapı 19,4 cm'dir. Kat. No. 55 numaralı örnek ise az miktarda mika ve kum katkılı hamura sahiptir. Eser dışa çekik ağız profiline sahiptir. İç ve dış yüzeyi tamamen astarlıdır. Ağız çapı 13,8 cm'dir. Bu tipin benzer örnekleri Atina Agorası¹¹¹ ve Sparta¹¹² kazılarında ele geçmiştir. Atina Agorası örnekleri MS 1. yüzyıla tarihlendirilmiştir. Thyateira örnekleri tabaka buluntuları ve benzer örnekler ışığında MS 1. yüzyılın ilk çeyreğine tarihlendirilmiştir.

3.8. Kapak

Roma Döneminde operculum¹¹³ olarak adlandırılan, üstte bir tutamak ve yayvan gövdeye sahip olan formlar kapak olarak bilinmektedir. Her türlü kabın üzerini örtmek için kullanılan kapaklar Klasik ve Hellenistik dönemlerde daha özenli bir imalat gösterirken,

¹⁰⁹ V. R. Anderson-Stajanovic 1992, P38, 326.

¹¹⁰ Erol 2005, 90, Ç17.

¹¹¹ Robinson 1959, P66, G65.

¹¹² Bailey 1993, 239, F11, 109; F11, 112.

¹¹³ Akkurnaz 2016, 59.

Roma Dönemi kapakları özensiz basit yapıdadır. Roma Dönemiyle birlikte artan ticaret hacmi ile birlikte seri üretim daha da artmıştır. Bu durumun doğal sonucu olarak söz konusu dönem içerisinde daha özensiz örnekler üretilmeye başlanmıştır.

Thyateira antik kentinde 2012-2015 yılları arasında gerçekleştirilen kazı çalışmaları sırasında yedi adet kapak parçası bulunmuştur. Söz konusu kapak parçalarının dört tanesi Tepe Mezarlığı alanından, üç tanesi ise Hastane Höyük'ten ele geçmiştir. Thyateira buluntusu kapak parçaları form özellikleri dikkate alınarak iki alt başlıkta incelenmiştir.

3.8.1. Kapak T1

Kapak T1 başlığı altında incelenen Kat. No.56-58 numaralı örneklerin iki tanesi Tepe Mezarlığı alanından, bir tanesi ise Hastane Höyük'ten ele geçmiştir. Konik formlu, kısa silindirik tutamağa sahip örneklerin üzerinde belirli aralıklarla yapılmış yivler bulunmaktadır. Pişirme kaplarına ait olan bu kapakların hamurlarında mika, kum, kireç ve taşçık katkısı saptanmıştır. Hamur renkleri, 7.5YR, 6\4 light brown, 7.5YR, 7\6 reddish yellow ve 10YR, 5\2 greyish brown'dur. Astar renkleri ise, 7.5YR, 7\4 Pink tonlarıdır. Kat. No. 58 numaralı örnekte astar bulunmamaktadır. Yaklaşık olarak 20 cm civarında oturma çapına sahiptirler. Bu tipin benzer örnekleri Atina Agorası¹¹⁴, Phokaia¹¹⁵, Sardeis¹¹⁶, Tralleis¹¹⁷ ve Thasos¹¹⁸, da görülmektedir. Atina Agorası örnekleri MS erken 2. yüzyıl ile 3. yüzyıl arasına, Tralleis örnekleri ise MS 2. yüzyılın sonu ile MS 3. yüzyılın başı arasına tarihlendirilmiştir. Kapak T1 başlığı altında incelenen parçalar tabaka buluntuları ve benzer örnekler yardımıyla MS 2-3. yüzyıl arasına tarihlendirilmiştir.

3.8.2. Kapak T2

Kapak T2 başlığı altında incelenen Kat. No. 59-62 numaralı örneklerden iki tanesi Tepe Mezarlığı alanından iki tanesi ise Hastane Höyük'ten ele geçmiştir. Düz gövdeli eserlerin silindire benzer tutamakları bulunmaktadır. Tutamağın uç kısmı dışa çekik olup iç kısmında ise boşluk bırakılmıştır. Büyük olasılıkla depolamada kullanılan kaplar için yapılmıştır. Hamurunda yoğun kum, mika, kireç ve taşçık katkısı tespit edilmiştir. Hamur renkleri, 7.5YR, 6\4 light brown, 10YR, 6\3 pale brown, 2.5Y, 6\2 light brownish gray ve

¹¹⁴ Robinson 1959, P11, J58.

¹¹⁵ Fırat 2011, L66, 39.

¹¹⁶ Crawford 1990, F293.

¹¹⁷ Erön 2013, L127, KN117.

¹¹⁸ Reynal-Sodini 1992, F22, CC199.

10YR, 8\3 very pale brown'dur. Astar renkleri ise 10YR, 7\3 very pale brown, 10YR, 6\2 light brownish gray ve 10YR, 8\3 very pale brown'dur. Kat. No. 61 numaralı örnekte astar boyası görülmemektedir. Kaba oturma çapları yaklaşık olarak 17 cm civarındadır. Form olarak Hellenistik Dönem özellikleri göstermektedir. Ancak hamur ve astar özelliklerine bakılınca Roma Dönemi kapakları arasında yer alması daha doğru olacaktır. Bu tipin benzer örnekleri Sardeis¹¹⁹ ve Magnesia¹²⁰ yerleşimlerinde görülmektedir. Sardis'te bulunan benzer bir örnek MS 1. yüzyıla tarihlendirilmiştir. Kapak T2 başlığı altınca incelenen parçalar tabaka buluntuları ve benzer örnekler ışığında MS 1. yüzyıla tarihlendirilmiştir.

3.9. Tabak

Servis amaçlı ya da yemek yemede kullanılan tabaklar masa takımları içerisinde önemli bir grubu oluşturur. Günlük kullanım kapları olarak yaygın olarak kullanılmıştır. Tabak görevi gören formlar Roma Dönemi içerisinde daha çok Terra-Sigillata grubu içerisinde üretilmiştir. Maliyet açısından uygun olması için bu grup seramiklerin taklitleri de üretilmiştir.

Thyateira antik kentinde 2012-2015 yılları arasında gerçekleştirilen kazı çalışmaları sırasında bulunan on sekiz tabak parçası tez çalışması kapsamında incelenmiştir.

3.9.1. Tabak T1

Tabak T1 başlığı adı altında on iki adet seramik parçası incelenmiştir. Söz konusu seramiklerin on bir tanesi Afrika Kırmızı Astarlıları grubuna girmektedir. Bir seramik örneği ise form olarak Afrika Kırmızı Astarlı seramik örneklerine çok benzemekle birlikte astar rengi ile onlardan ayrılmaktadır. Söz konusu tabak parçası gri renkli bir astara sahiptir.

3.9.1.1. Tabak T1a

Tabak T1a başlığı altında Afrika Kırmızı Astarlı örnekler incelenmiştir. Akdeniz dünyasında Geç Roma Kırmızı Astarlı kapları içerisinde en önemli grubu oluşturmaktadır. Bu gruba en kullanışlı tipolojiyi Hayes oluşturmuştur¹²¹. Üretim ve çıkış yeri olarak Kuzey Afrika, özellikle Tunus'ta üretim yoğunlaşmış ve tüm Akdeniz dünyasına yayılmıştır.

¹¹⁹ Crawford 1990, E6,F297.

¹²⁰ Vapur 2001, Ç38, 177.

¹²¹ Hayes 1973, 13-299; Hayes 1980, 484-523.

Kili oldukça kaba ve epeyce taneli yapıya sahiptir. Astarın normal rengi turuncumsu kırmızıdan, kiremit kırmızısına kadar değişmektedir. Çoğu kaliteli parçada ise pembemsi bir renk göze çarpar. Kireç katkısı oldukça yaygındır. Bazen fırınlama esnasında kireç parçacıklarının patlaması sonucunda kabın yüzeyinde izler de oluşabilmektedir. Diğer bir katkı maddesi az miktarda da olsa mika katkısıdır. Astarı ise kilin daha ince hali olup Terra-Sigillatalara göre kalitesizdir. Kabın yüzeyine astar kalın vurulursa parlak bir yüzeye, ince vurulursa mat bir yüzeye sahip olur¹²². Bezeme olarak erken örneklerde genel olarak damga, kazıma ve kabartma halinde işlenmiş çeşitli motifler yer alırken daha sonraki evrelerinde rulet bezemsi yaygın olarak kullanılmıştır. Bezemeli örneklerin yanı sıra herhangi bir bezemesi bulunmayan sade örnekler de mevcuttur¹²³. Afrika Kırmızı Astarlı seramiklerinin üretimi MS 1. yüzyıldan itibaren başlayıp, MS 7. yüzyıla kadar devam etmiştir¹²⁴.

Tabak T1a başlığı altında Kat. No. 63-66 numaralı örnekler incelenmiştir. Tabak parçalarının üç tanesi Tepe Mezarlığı alanından, bir tanesi ise Hastane Höyük'ten ele geçmiştir. Tamamı kırık parçalardan oluşmaktadır. Hamur renkleri 2.5YR, 6\8 light red, 2.5YR, 7\4 light red ve 5YR, 6\4 light reddish brown'dur. Astar renkleri ise 2.5YR, 5\6 red, 10R, 5\8 red ve 2.5YR, 3\4 dark reddish brown'dur. Hamurlarında az miktarda kireç, mika, kum ve taşçık katkısı görülmektedir. Tabak T1a başlığı altında incelenen eserler içe çekik ağızlı ve düz diplidir. Kat. No. 63 numaralı örneğin iç kısmı tamamen, dış kısımda ise ağız bölgesi astar boyalıdır. Kat. No. 66 numaralı örnekte ise yalnızca dış yüzey astarlıdır. Diğer örneklerde iç ve dış tamamen astarlıdır. Kırık parçalar restore edilerek birleştirilmiştir. Ağız çapları 20 cm ile 34 cm arasında değişmektedir. Bu tipin benzer örnekleri Hayes'in Kuzey Afrika üzerine yaptığı çalışmalarda yer almaktadır¹²⁵. Ayrıca Sparta kazılarında benzer örnekler ele geçmiştir¹²⁶. Sparta buluntuları MS 5. yüzyıl sonrasına tarihlendirilmiştir. Hayes, Kuzey Afrika buluntularını MS 4 ile 5. yüzyıl arasına tarihlendirmiştir. Thyateira buluntusu tabak parçaları benzer örnekler ve tabaka buluntuları yardımıyla MS 4 ile 5. yüzyıl arasına tarihlendirilmiştir.

¹²² Hayes 1972, 13-14, 287-292.

¹²³ Hayes 1972, 14.

¹²⁴ Hayes 1972, 13; Williams 1989, 38.

¹²⁵ Hayes 1972, 301, F58, b.

¹²⁶ Bailey 1993, 245, F17, 175.

3.9.1.2. Tabak T1b

Tabak T1b başlığı altında Kat. No. 67-73 numaralı eserler incelenmiştir. Bulunan örneklerin altı tanesi Hastane Höyük alanından, bir tanesi ise Tepe Mezarlığı alanından ele geçmiştir. Tamamı kırık parça halindedir. Hamur renkleri 5YR, 6/4 light reddish brown, 7.5YR, 6/4 light brown, 2.5YR, 5\4 reddish brown, 5YR, 7\4 Pink, 5YR, 7\6 reddish yellow, 5YR, 6\6 reddish yellow ve 7.5YR, 6\6 reddish yellow 'dur. Astar renkleri ise 10R, 4/1 dar reddish gray, 2.5YR, 6/6 light red, 2.5YR, 4\3 reddish brown, 10R, 6\8 light red ve 2.5YR, 5\8 red'dir. Hamurlarında az miktarda kireç, mika, kum ve taşçık katkısı görülmektedir. Tabak T1b tipine ait örnekler basit ağız kenarına sahip olup dudak kısmı çok az içe çekik biçimde yapılmıştır. Fazla derin olmayan gövde yapılarını düz bir kaide tamamlar. Ağız çapları 14 cm ile 26 cm arasında değişmektedir. Bu grupta yer alan örnekler içerisinde Kat. No. 72 numaralı örneğin ağız kısmı bu grup ile benzerlik gösterse de gövde yapısı bakımından farklılık göstermektedir. Söz konusu tabak parçası diğer örneklerle oranla daha sığ yapılmıştır. Kat. No. 73 numaralı örneğin ise sadece kaide kısmı korunmuştur. Kat. No. 67-71 ve 73 de incelenen seramiklerin benzerleri Korinth¹²⁷'te, Kat. No. 72 numaralı tabağın benzerleri ise Atina Agorasında¹²⁸ karşımıza çıkmaktadır. Hayes, Form 62 olarak adlandırdığı bu örnekleri MS 4. yüzyıla tarihlendirmiştir. Ayrıca bu tipin benzer örnekleri, Anemurium¹²⁹ ve Symrna¹³⁰ yerleşimlerinde de karşımıza çıkmaktadır. Symrna ve Anemurium örnekleri MS 4. yüzyıla tarihlendirilmiştir. Benzer örnekler ve tabaka buluntuları yardımıyla Tabak T1b başlığı altında incelenen seramikler MS 4. yüzyıla tarihlendirilmiştir.

3.9.1.3. Gri Hamurlu

Tüm Akdeniz Havzası'nda uzun bir süre karşımıza çıkan gri hamurlu seramikler Roma Döneminin belirli evrelerinde de görülmeye devam eder. Gri astarlı seramik örneklerinde renk için fırınlama önemlidir. Söz konusu aşamada fırın içindeki havanın azaltılmasıyla hamurun gri, astarın siyah ya da koyu gri renge dönüştüğü bilinmektedir¹³¹. Erken döneme ait gri hamurlu seramikler parlak bir yüzeye sahiptir¹³². Gri hamurlu kaplar MÖ 3 ile 2. yüzyıllardan başlayıp Erken Roma İmparatorluk dönemine kadar kullanım

¹²⁷ Hayes 1972, 108-110, F62,14.

¹²⁸ Hayes 1973, 108-110, F62, 15.

¹²⁹ Williams 1989, 38, F18, 217.

¹³⁰ Erol 2011, 390,K216.

¹³¹ Duman 2010, 78.

¹³² Rotroff-Oliver 2003, 31.

görmüştür¹³³. Waage bu tür seramiklerin üretim yerlerinin Batı Anadolu olabileceğini ifade etmektedir¹³⁴.

Thyateira antik kenti kazılarında gri hamurlu birçok seramik örneği ele geçmiştir. Fakat bunların çoğu amorfa yakın malzeme olduğu için tez çalışması kapsamında incelenmemiştir. Tez çalışması içerisinde incelenen Kat. No.74 numaralı eser Tepe Mezarlığı alanında bulunmuştur. Hamur rengi gley 2, 6\5B bluish gray, astar rengi ise gley 2, 4\10B dark bluish gray'dir. Eserin hamurunda az miktarda mika ve kireç katkısı tespit edilmiştir. Hafif içe çekik ağız kenarına sahip tabağın sığ, geniş bir gövdesi ve düz bir dibi bulunmaktadır. Eserin dış kısmında gövde üzerinde yatay yivler yer almaktadır. Ağız çapı 28,4 cm, kaide çapı 23,4 cm, yüksekliği ise 3,7 cm'dir. Söz konusu tabağın benzer örnekleri Laodikeia¹³⁵ ve Tripolis¹³⁶ yerleşimlerinde karşımıza çıkmaktadır. Laodikeia örnekleri MS 1. yüzyılın başına, Tripolis örnekleri ise MÖ 1. yüzyıl ile MS 1. yüzyılın ilk yarısı arasına tarihlendirilmiştir. Benzer örnekler ve tabaka buluntuları yardımıyla Thyateira gri astarlı seramik örneği MS 1. yüzyılın ilk yarısına tarihlendirilmiştir.

3.9.2. Tabak T2

Tabak T2 başlığı altında Phokaia Kırmızı Astarlıları (Geç Roma C veya Foça) grubuna ait bir tabak incelenmiştir. Tepe Mezarlığı alanında bulunan, Kat. No. 75 numaralı örnek form ve astar açısından Phokaia grubu ile benzerlik göstermektedir. Ağız, gövde ve kaide kısmı korunmuş olan eserin hamur rengi 2.5YR, 7\6 light red, astar rengi ise 10R, 5\8 red'dir. Eserin hamurunda az miktarda mika katkısı tespit edilmiştir. Düz ve oval bir ağıza sahip olup kaideye doğru daralan bir formdadır. Halka bir kaideye sahiptir. Karın bölgesinde hafif belirgin biçimde aralıklı yatay yivler yer almaktadır. İç ve dış yüzey tamamen astarlıdır. Kabın ağız çapı 23 cm, yüksekliği ise 4,6 cm'dir. Bu tipe ait benzer örnekler Phokaia¹³⁷, Magnesia¹³⁸, Symrna¹³⁹ ve Parion¹⁴⁰ yerleşimlerinde karşımıza çıkmaktadır. Bu konuda kapsamlı bir çalışma gerçekleştiren Hayes, bu gruba ait örnekleri MS 4. yüzyılın sonu ile MS 5. yüzyılın başı arasına tarihlendirmiştir¹⁴¹. Phokaia örnekleri

¹³³ Duman 210, 78.

¹³⁴ Waage 1948, 59.

¹³⁵ Duman 210, D23.

¹³⁶ Ok 2018, L6, 43.

¹³⁷ Fırat 2011, K452, L93.

¹³⁸ Vapur 2001, Ç10, 47.

¹³⁹ Erol 2011, K418, 469.

¹⁴⁰ Ergürer 2012, L122, 265.

¹⁴¹ Hayes 1972, 327.

MS 5. yüzyılın ikinci yarısına, Magnesia örnekleri MS 4 ile 7. yüzyıl arasına, Symrna örnekleri ise MS 5. yüzyılın başına tarihlendirilmiştir. Tabak T2 başlığı altında incelenen eser benzer örnekler ve tabaka buluntuları yardımıyla MS 5. yüzyılın ilk çeyreğine tarihlendirilmiştir.

3.9.3. Tabak T3

Tabak T3 başlığı altında yine Phokaia Kırmızı Astarlıları grubu içerisine girebilecek iki adet seramik parçası incelenmiştir. Kat. No. 76-77 numaralı seramik parçaları Tepe Mezarlığı alanından ele geçmiştir. Söz konusu seramiklerin hamur renkleri 10R, 6\4 pale red, astar renkleri ise 10R, 5\6 red ve 10R, 5\8 red'dir. Hamurlarda az miktarda mika katkısı göze çarpmaktadır. Eserlerin ağız kenarları dışa çekiktir ve kaideye doğru daralan bir gövde yapısına sahiptir. Kat. No. 76 numaralı örneğin karın bölgesinde 3 adet yatay yiv yer almaktadır. Ayrıca iç ve dış yüzeyi tamamen astarlıdır. Kat. No. 77 numaralı örnekte ise kabın iç yüzeyi tamamen, dış yüzey ise karın bölgesine kadar astar boyalıdır. Ağız çapları 25 cm ile 36 cm arasında değişmektedir. Tabak T3 başlığı altında incelenen tabakların benzerleri Phokaia¹⁴², Kelenderis¹⁴³, Anemurium¹⁴⁴ ve Knossos¹⁴⁵ yerleşimlerinde karşımıza çıkmaktadır. Bu konuda kapsamlı çalışmalarda bulunan Hayes, Form 2 olarak adlandırmış olduğu bu tip buluntuları MS 5. yüzyılın ortalarına tarihlendirmiştir. Anemurium örnekleri MS 4. yüzyılın sonu ile MS 5. yüzyılın başı arasına, Phokaia örnekleri MS 5. yüzyılın ortalarına, Kelenderis örnekleri ise MS 5. yüzyılın ilk yarısına tarihlendirilmiştir. Benzer örnekler ve tabaka buluntuları ışığında Tabak T3 başlığı altında incelenen eserler MS 5. yüzyılın ortalarına tarihlendirilmiştir.

3.9.4. Tabak T4

Tabak T4 başlığı altında Afrika Kırmızı Astarlıları grubu içerisine girebilecek iki adet seramik parçası incelenmiştir. Kat. No. 78-79 numaralı seramik parçaları Hastane Höyük alanında bulunmuştur. Eserlerin hamur renkleri 5YR, 6/6 reddish yellow ve 2.5YR, 6\6 light red'dir. Astar renkleri ise 2.5YR, 6/8 light red ve 2.5YR, 5\8 red'dir. Hamurlarında az miktarda mika ve kireç katkısı gözlenmektedir. Geniş dışa çekik ağız kenarı oluklu bir biçimle çıkıntı yapmaktadır. Düz diplidirler. İç ve dış yüzeyin tamamına astar

¹⁴² Fırat 2011, 307, K343.

¹⁴³ Tekocak 2006, L10, 66.

¹⁴⁴ Williams 1989, F22, 265.

¹⁴⁵ Hayes 1983, F4, 53.

uygulanmıştır. Hayes Form 54 başlığı altında incelediği benzer örnekleri MS 4. yüzyılın sonlarına vermiştir¹⁴⁶. Benzer örnekler ve tabaka buluntuları ışığında Tabak T4 başlığı altında incelenen eserler MS 4. yüzyılın sonlarına tarihlendirilmiştir.

3.9.5. Tabak T5

Tabak T5 başlığı adı altında Afrika Kırmızı Astarlıları grubu içerisine girebilecek bir adet tabak parçası incelenmiştir. Kat. No. 80 numaralı seramik parçası Hastane Höyük alanında bulunmuştur. Eserin hamur rengi 10R, 6\8 light red, astar rengi ise 10R, 5\8 red'dir. Hamurunda az miktarda mika ve kireç katkısı gözlenmektedir. Dışa çekik geniş ağız tablasına sahiptir. Eserin içi ve dışı astarlıdır. Hayes Form 45 başlığı altında incelediği tabakları MS 4. yüzyılın başlarına tarihlendirmiştir¹⁴⁷. Benzer örnekler ve tabaka buluntuları ışığında Tabak T5 başlığı altında incelenen eser MS 4. yüzyılın başlarına tarihlendirilebilir.

3.10. Tava

Pişirme kapları içerisinde yer alan tavalar, Antik dönemde Teganon ya da Tegenon¹⁴⁸ olarak bilinmektedir. Günümüzde kullanılan tavalarla oldukça benzerdir. Kullanıldıkları alana göre iki guruba ayrılabilir. Birincisi geniş ağızlı, yayvan ve fazla derin olmayıp sığ olan kızartma tavaları, diğeri ise daha derin olan sos tavalarıdır. Ağız çapları kaide kısmından daima geniş olur. Sap kısmı tavanın ağırlığı göz önüne alınarak kalın, uzun ve kabadır. Kapla birleştiği kısımda yayvan olarak genişleyen bir yapıda yapılmaktadır. Ayrıca saplar hafif yükselir bir biçimde yapılırlar ve üzerinde sarmal spiral bir bezeme yer alır. Sapın iç kısmı boşluk bırakılır. Bunun sebebi ısıyı iletmeyen bir alet takmak içindir. Kabın boyutu çok büyük olursa tutamakta eklenir. Balık gibi yiyeceklerin pişirilmesinde kullanılmaktadır.

3.10.1. Tava T1

Thyateira Antik Kenti'nde 2012-2015 yılları arasında yapılan kazı çalışmalarında Hastane Höyük alanından iki adet tava buluntusu ele geçirilmiştir. Söz konusu eserler Tava T1 başlığı altında incelenmiştir. Hastane Höyük M-28\A açmasında bulunan Kat. No. 81-82 numaralı eserlerin hamur renkleri 2.5YR, 5\8 red ile 2.5YR, 6\6 light red'dir. Astar renkleri

¹⁴⁶ Hayes 1972, F15, B9.

¹⁴⁷ Hayes 1972, 65, F11.

¹⁴⁸ Akkurnaz 2016, 36.

ise 2.5YR, 5\4 reddish brown ve 5YR, 5\3 brown'dur. Yoğun kum, mika ve taşcık katkılı hamur yapısı dikkati çeker. Kaba hamurludur. Ağız kenarları basit bir şekilde profillendirilmiştir. Düz bir dibe sahiptirler. Sap kısmı spiral burguludur ve ortası deliktir. Yüzeylerinde yer yer patinalar yer almaktadır. Kızartma yapımında kullanılmıştır. Benzer örnekleri Sardeis¹⁴⁹, Knossos¹⁵⁰, Patara¹⁵¹, Gözlükule¹⁵² ve Phokaia¹⁵³, da görülmektedir. Patara buluntuları MS 1 ile 3. yüzyıl arasına, Knossos örnekleri ise MS 3. yüzyıla verilmiştir. Tava T1 başlığı altında incelenen eserler tabaka buluntuları ve benzer örnekler ışığında MS 1-3. yüzyıl arasına tarihlendirilmiştir.

3.11. Testi

Testiler sofralarda sıvıların konulmasında ve taşınmasında kullanılan kap formları arasında yer alır. Sıvı servis kapları olarak nitelendirebileceğimiz bu kap formlarından Thyateira kazılarında testi başlığı altında inceleyebileceğimiz yedi adet parça tespit edilmiştir. Söz konusu seramikler form ve ağız özellikleri dikkate alınarak iki alt başlık altında değerlendirilmiştir.

3.11.1. Testi T1

Testi T1 başlığı altında beş adet kırık oinochoe parçası incelenmiştir. Söz konusu seramik parçalarından üç tanesi ağız, iki tanesi ise kaide bölümüne aittir. Beş örneğin tamamı Hastane Höyük alanından ele geçmiştir. Kaide parçaları form açısından oinochoe örneklerine daha yakın olduğu için bu grup adı altında değerlendirilmiştir.

3.11.1.1. Oinochoe

Oinochoe, Grekçe Oinos (Şarap) ve Hoe (Taşıyıcı) kelimelerinden oluşturulmuş karakteristik bir şarap servis kabıdır¹⁵⁴. Ağız kısımların genellikle yonca şeklinde verilmektedir.

Thyateira kazılarından ele geçen, Kat. No. 83-87 numaralı örnekler göstermiş oldukları ağız profillerine göre oinochoe başlığı adı altında değerlendirilmiştir. Söz konusu

¹⁴⁹ Crawford 1990, W10, F58.

¹⁵⁰ Hayes 1983, 126-127, 139, n102.

¹⁵¹ Özdemir 2009, L22, 212

¹⁵² Goldman 1950, 163a.

¹⁵³ Özyiğit 1991, 138, 145, Ç.9a,9e.

¹⁵⁴ Ergürer 2012, 81.

eserlerin ağız yapıları göz önünde bulundurularak kendi içerisinde T1a ve T1b olmak üzere iki alt başlıkla incelenmiştir.

Oinochoe T1a

Kat. No. 83-84 numaralı oinochoe örnekleri Hastane Höyük alanında bulunmuştur. Eserlerin hamur renkleri 5YR, 5\8 yellowish red'dir. Astar renkleri ise 7.5YR, 7\3 Pink, 10YR, 7\4 very pale brown'dur. Hamurlarında kum, mika ve taşcık katkısı tespit edilmiştir. Oinochoe T1a başlığı altında eserlerin benzerleri Tralleis¹⁵⁵, Patara¹⁵⁶, Parion¹⁵⁷, Atina Agorası¹⁵⁸, Knossos¹⁵⁹ ve Hadrianopolis¹⁶⁰ yerleşimlerinde karşımıza çıkmaktadır. Tralleis örnekleri MS 3. yüzyıla, Patara örnekler, MS 2 ile 3. Yüzyıl arasına, Parion örnekleri MS 3 ile 4. yüzyıl arasına, Atina Agorası örnekleri ise MS 3. yüzyılın ortalarına tarihlendirilmiştir. Benzer örnekler ve tabaka buluntuları ışığında OinochoeT1a başlığı altında incelenen eserler MS 2 ile 3. yüzyıl arasına tarihlendirilmiştir.

Oinochoe T1b

Oinochoe T1b başlığı altında Kat. No. 85 numaralı parça incelenmiştir. Söz konusu eserin dudak profili Kat. No. 83-84 numaralı örneklere göre daha geniş yapıdadır. Hamur rengi 5YR, 6\6 reddish yellow, astar rengi ise 10YR, 7\4 very pale brown'dur. Hamurunda kum, mika ve taşcık katkısı tespit edilmiştir. Karşılaştırma örneği bulunamamıştır.

Oinochoe Kaideleri

Kat. No. 86-87 numaralı kaide parçalarının benzer örnekler ışığında oinochoe formlarına ait olduğu düşünülmektedir. Hastane Höyük alanından ele geçen eserlerin hamur renkleri 7.5YR, 7\6 reddish yellow ve 5YR, 6\4 light reddish brown'dur. Astar renkleri ise 10R, 4\6 red ve 2.5YR, 4\2 weak red'dir. Hamurlarında mika, kum ve taşcık katkısı tespit edilmiştir. Kat. No. 86 numaralı örnek hafif yükseltilmiş düz diplidir. Dış yüzeyi astarlıdır ve yüzeyinde yer yer patinalar gözlenmektedir. Kat. No. 87 numaralı örnek ise halka diplidir. Yalnızca iç yüzeyi astarlıdır. Kat. No.86 numaralı buluntunun benzer bir örneği

¹⁵⁵ Erön 2013, 275, K129, L139.

¹⁵⁶ Özdemir 2009, K125, 130.

¹⁵⁷ Ergürer 2012, K150, 358.

¹⁵⁸ Robinson 1959, P25, M168.

¹⁵⁹ Colstream-Forster 2001, 159, c.

¹⁶⁰ Akbuz 2008, L90, Ş533.

Tralleis yerleşimde karşımıza çıkmaktadır¹⁶¹. Tralleis örneği MS 3. yüzyıla tarihlendirilmiştir. Yine Kat. No. 87 numaralı buluntunun benzer bir örneğine Tralleis yerleşiminde rastlamaktayız¹⁶². Bu buluntunun benzeri de MS 3. yüzyıla tarihlendirilmiştir. Benzer örnekler ve tabaka buluntuları ışığında söz konusu oinochoe kaideleri MS 3. yüzyıla tarihlendirilmiştir.

3.11.2. Testi T2

Hastane Höyük alanından bulunan iki adet yuvarlak ağızlı testi parçası göstermiş oldukları form özellikleri dikkate alınarak Testi T2 başlığı adı altında incelenmiştir. Söz konusu eserlerin ağız ve boyun profilleri dikkate alınarak iki alt başlık altında değerlendirilmiştir.

3.11.2.1. Yuvarlak ağızlı testi T1a

Kat. No. 88 numaralı testi örneğinin hamur rengi 10YR, 4/2 dark grayish brown'dur. Astar rengi de hamur rengi ile aynıdır. Hamurunda yoğun mika, kum ve taşıçık katkısı gözlenmektedir. Dışa doğru açılan ağız kısmı boyuna doğru daralmaktadır. Boyundan omuza bir adet kulp yer almaktadır. Yüzeyinde yer yer patinalar gözlenmektedir. Ağız çapı 5,1 cm'dir. Korunan yüksekliği ise 4,1 cm'dir. Bu tipin benzer örnekleri Patara¹⁶³ ve Knossos¹⁶⁴ yerleşimlerinde karşımıza çıkmaktadır. Patara örnekleri MS 1 ile 3. yüzyıla, Knossos örnekleri ise yaklaşık olarak MS 1. yüzyıla tarihlendirilmiştir. Benzer örnekler ve tabaka buluntuları ışığında söz konusu testi örneği MS 1 ile 3. yüzyıl arasına tarihlendirilmiştir.

3.11.2.2. Yuvarlak ağızlı testi T1b

Kat. No. 89 numaralı testi örneğinin hamur rengi 10YR, 7/4 very pale brown, astar rengi ise 10YR, 3/1 very dark gray'dir. Hamurunda az miktarda mika ve kireç katkılı hamur yer almaktadır. Dışa çekik ağızlıdır. İç yüzeyinde ve dış yüzeyinde metalik astar uygulanmıştır. Dudağın hemen alt kısmında kırık bir kulp çıkıntısı yer almaktadır. Ağız çapı 6,4 cm, korunan yüksekliği ise 2,1 cm'dir. Bu tipin form olarak benzer örnekleri, Tralleis¹⁶⁵

¹⁶¹ Erön 2013, 281, K140, L150.

¹⁶² Erön 2013, 277, K133, L143.

¹⁶³ Özdemir 2009, 134, K143.

¹⁶⁴ Hayes 1983, F10, 139.

¹⁶⁵ Erön 2013, 285, K148.

ve Knossos¹⁶⁶ yerleşimlerinde karşımıza çıkmaktadır. Tralleis örnekleri MS 3. yüzyıla, Knossos örnekleri ise MS 1. yüzyıl verilmiştir. Benzer örnekler ve tabaka buluntuları ışığında söz konusu testi örneği MS 1 ile 3. yüzyıl arasına tarihlendirilmiştir.

3.12. Unguentarium

Latince kökenli unguentarium kelimesi güzellik merhemi ya da güzellik kokusu anlamına gelen “unguent” ve genel anlamda merhemler ve yağlar için kullanılan “unguenta” kelimelerinden türetilmiş olmalıdır¹⁶⁷. Unguentariumların Antik Dönemdeki ismi bilinmemektedir. Söz konusu kelime ilk defa 20. yüzyılda Fransız araştırmacılar tarafından kullanılmıştır¹⁶⁸. Unguentariumların genel olarak iki ana gruba ayrılır. Bunlar iç biçimli olanlar ve küresel gövdeli olanlar¹⁶⁹. Ancak bunların farkı tipleri de bilinmektedir. Unguentariumların gündelik hayatta kişisel bakım ve saklama kabı olarak kullanılmalarının dışında ölü gömme geleneklerinde mezar hediyesi olarak da kullanıldıkları bilinmektedir. Gündelik hayatta kozmetik eşyaların, parfümlerin, çeşitli yağların, merhemlerin konulduğu bir tür küçük saklama kabıdır. Ayrıca bal ve sirke gibi akışkan maddelerinde muhafaza edilmesinde kullanıldığı bilinmektedir¹⁷⁰. Gümü geleneğinde ise, içerisinde güzel kokular bulunan bu kapların mezarlarda oluşacak kötü kokuyu engellemeye yönelik olarak kullanıldığı düşünülmektedir. Böylece ölen kişinin ebedi istirahatinde güzel kokular içerisinde kalması amaçlanmış olmalıdır¹⁷¹. Form olarak gözyaşına benzemesinden kaynaklı olarak bu tür kaplara “Gözyaşı Şişesi” de denilmektedir.

Thyateira Antik Kenti’nde gerçekleştirilen kazı çalışmaları sırasında toplam altı adet sağlam ve sağlama yakın unguentarium örneği bulunmuştur. Söz konusu eserlerin beş tanesi Tepe Mezarlığı alanından bir tanesi ise Hastane Höyük’ten ele geçmiştir. Bulunan örnekler kendi içerisinde dört tipe ayrılarak incelenmiştir.

3.12.1. Unguentarium T1

Kat. No. 90-91 numaralı buluntular gösterdikleri form özellikleri bakımından Unguentarium T1 başlığı adı altında incelenmiştir. Söz konusu eserlerin bir tanesi Hastane Höyükten diğeri ise Tepe Mezarlığı alanından ele geçmiştir. Hamur renkleri 10R, 7/6 light

¹⁶⁶ Hayes 1983, F11, 130.

¹⁶⁷ Akkurnaz 2016, 172.

¹⁶⁸ Akkurnaz 2016, 172; Rotroff 2006, 138.

¹⁶⁹ Akkurnaz 2016, 173; Rotroff 2006, 137.

¹⁷⁰ Akkurnaz 2016, 173.

¹⁷¹ Akkurnaz 2016, 174; Dündar 2006, 10-12.

red ve 5YR, 6\6 reddish yellow'dur. İki buluntuda da astar gözlenmemektedir. Aşınmadan kaynaklı yok olmuş olması muhtemeldir. Hamurlarında mika ve kireç katkısı gözlenmektedir. Hafif dışa çekik ağız, küreselleşen gövde ve düz hafif yüksek kaideye sahiptir. Bu tipin benzer örnekleri Tyers'in¹⁷² yapmış olduğu çalışmalarda karşımıza çıkmaktadır. Tyers bu formu MS 3. yüzyıl başı ile MS 4. Yüzyıl sonu arasına tarihlendirmiştir. Thyateira Antik Kenti'nde bulunan söz konusu eser benzer veriler ışığında MS 3. yüzyıl başı ile MS 4. Yüzyıl sonu arasına tarihlendirilmiştir.

3.12.2. Unguentarium T2

Kat. No. 92 numaralı buluntu göstermiş olduğu form özellikleri bakımından Unguentarium T2 başlığı altında incelenmiştir. Söz konusu eser Tepe Mezarlığı alanından bütün halde ele geçmiştir. Hamur rengi 10R, 6/6 light red'dir. Astar ise gözlenmemektedir. Muhtemelen aşınmadan kaynaklı yok olmuştur. Hamurunda az miktarda mika ve kireç katkısı gözlenmektedir. Uzun silindirik boyunlu, şişkin tabana doğru genişleyen karın bir konik biçim almaktadır ve düz diplidir. Bu tipin benzer örnekleri Tralleis (Cam varyasyonu)¹⁷³, Parion¹⁷⁴, Hadrianopolis¹⁷⁵, Labraunda¹⁷⁶ yerleşimlerinde ve Milet Müzesi'nde¹⁷⁷ karşımıza çıkmaktadır. Tralleis'teki cam örnekler MS 1. yüzyılın ortalarına, Milet Müzesindeki benzer örnekler MS 2. yüzyıla, Parion örnekleri MS 1. yüzyıl sonları ile MS 2. yüzyıl ilk yarısı arasına, Hadrianopolis örnekleri ise MS 2. yüzyıla tarihlendirilmiştir. Benzer örnekler ve tabaka buluntuları ışığında T2 başlığı altında incelenen eser MS 2. yüzyıla tarihlendirilmiştir.

3.12.3. Unguentarium T3

Kat. No. 93 numaralı buluntu göstermiş olduğu form özellikleri bakımından Unguentarium T3 başlığı altında incelenmiştir. Söz konusu unguentarium Tepe Mezarlığı alanından bütüne yakın olarak ele geçmiştir. Hamur rengi 10R, 7/4 pale red'dir. Astar rengi ise gözlenmemektedir. Yüzeyi yer yer patina kaplıdır. Silindiriğe yakın gövde profili tabana doğru hafif daralan yapıdadır. Gövde üzerinde yatay yiv kuşakları yer almaktadır. Bu

¹⁷² Tyers 1996, 176, C23.1.

¹⁷³ Civelek 2001, 128, L39, U33.

¹⁷⁴ Ergüner 2012, 341, L55, 115.

¹⁷⁵ Akbuz 2008, L6, F16.

¹⁷⁶ Hellström 1965, P12, 196.

¹⁷⁷ Yaşar 2010, L20, U145.

tipin benzer örnekleri Tralleis yerleşiminde karşımıza çıkmaktadır¹⁷⁸. Tralleis örnekleri MS 3. yüzyıla tarihlendirilmiştir. Thyateira buluntusu da benzer örnekler ve tabaka buluntuları ışığında eser MS 3. yüzyıla tarihlendirilmiştir.

3.12.4. Unguentarium T4

Kat. No. 94-95 numaralı buluntular göstermiş oldukları form özellikleri bakımından Unguentarium T4 başlığı altında incelenmiştir. Söz konusu buluntular Tepe Mezarlığı alanından ele geçmiştir. Unguentariumlardan bir tanesi sağlam olarak ele geçmiş, diğeri ise kırık halde bulunmuştur. Hamur renkleri 5YR, 6\4 light reddish brown ve 10R, 7/6 light red'dir. Astar rengi ise 10R, 7/4 pale red'dir. Bu tipin form olarak benzer bir örneği Atina Agora'sında¹⁷⁹ (ağız kısmında farklılık göstermektedir) karşımıza çıkmaktadır. Atina Agorasındaki örnek MS 3. yüzyılın ortalarına verilmiştir. Benzer örnekler ve tabaka buluntuları ışığında Unguentarium T4 başlığı adı altında incelenen eserler MS 3. yüzyılın ortalarına tarihlendirilmiştir.

3.13. Terra-Sigillata

Terra-Sigillata terimi, 'Sigillum' sözcüğünden türetilmiştir. Sigillum kalıpta yapılmış figürünler için kullanılan bir terimdir¹⁸⁰. İlk olarak İtalya'daki bazı merkezlerde ortaya çıkmıştır. Son derece kaliteli kilden yapılan parlak kırmızı ile koyu turuncu arasında değişen astar boyasına sahiptirler. Terra-Sigillata konusundaki ilk çalışmalar 19. yüzyılın sonunda yapılmaya başlanmıştır. Terra-Sigillata üretiminin MÖ 2. yüzyılın ikinci yarısında başladığı ve MS 3. yüzyılın başlarına kadar devam ettiği tespit edilmiştir¹⁸¹.

Antik yazar Plinius'un, "Naturalis Historie" adlı kitabında bahsetmiş olduğu kırmızı astarlı güzel kapların Terra-Sigillata olduğu bilinmektedir. Ancak Antik Dönemde bu kap grubunun isimleri hakkında kesin bir bilgi yoktur. Plinius ayrıca bu kapların Tralleis'te üretildiğinde de bahseder¹⁸².

Terra-Sigillata seramik grubu kendi içerisinde Doğu ve Batı olmak üzere iki ana gruba ayrılmaktadır. Batı Grubu 19. yüzyıldan itibaren çalışılmaya başlanması nedeniyle

¹⁷⁸ Erön 2013, 297, L182, K172.

¹⁷⁹ Robinson 1959, P13, K74.

¹⁸⁰ Akbuz 2008, 29.

¹⁸¹ Waagé 1948, 25; Robinson 1959, 11.

¹⁸² Erol 2011, 29.

Doğu Grubuna göre daha kolay çözümlenmiştir. Söz konusu grubun üretim yerleri tespit edilmiştir¹⁸³.

Batı Terra Sigillataları konusundaki ilk çalışmayı Dragendorff gerçekleştirmiştir¹⁸⁴. Dragendorff seramikleri teknik ve biçimsel olarak inceleyerek, form tipolojisi oluşturmuştur¹⁸⁵. Yine Dragendorff ile birlikte Loeschke ve Oxe, İtalyan Sigillataları ile ilgili yeni bir çalışma başlatmışlardır. Bu çalışmada bezeme stil gelişimi, bezemesiz kap tipolojileri ve usta baskılarını gruplandırıp listelemişlerdir¹⁸⁶. Simpson, Hartley ve Stanfield yaptıkları çalışmalar sonucunda, Roma İmparatorluğunun Batı eyaletlerindeki sigillata üretiminin sadece İtalya da olmadığı, İspanya, Almanya ve Fransa'da da üretimin yapıldığı tespit edilmiştir¹⁸⁷.

Doğu Sigillata grubunun türleri ve üretim merkezleri konusunda birçok fikir kargaşası yaşanmaktadır. Doğu Sigillata grubu A, B ve C olmak üzere üç alt gruba ayrılmıştır. 1957 yılında Kenyon'nun, Samaria Sebaste kentinde bulunan sigillatalar üzerine yaptığı çalışma terminoloji kargaşasını çözmüştür¹⁸⁸. 1948 yılında Antiocheia'da çalışmalarda bulunan Waagé, Kenyon'nun Doğu Sigillata olarak tanımladığı grubu, sadece Pergamon'da üretildiğini iddia etmiş ve bu isim altında toplamıştır¹⁸⁹. Goldman ise 1950 yılında, Tarsus'ta yapmış olduğu çalışmalarda Doğu Sigillata A grubu seramiklerini Hellenistik ve Roma Pergamon olarak ikiye ayırmıştır¹⁹⁰. 1959 yılında ise Robinson, Atina Agorası üzerine yapmış olduğu çalışmalarda, Kenyon'nun yapmış olduğu gruplamayı kabul etmemiş ve A grubu Terra-Sigillatalarını sadece Pergamon başlığı adı altında gruplandırmıştır¹⁹¹. Daha sonra yapılan araştırmalar sonucunda bu grubun ilk olarak Kuzey Suriye ve çevresinde üretilmeye başlandığını tespit edilmiştir¹⁹².

Doğu Sigillata B grubunun üretim yerinin ilk önce Samos olduğu kabul edilmiştir. Waagé, Antioch'daki sigillata buluntuları içerisinde yer alan B grubu sigillatalarının Samos

¹⁸³ Erol 2011, 29.

¹⁸⁴ Dragendorff'un 1896-97 yıllarında Arretine kapları olarak da bilinen Batı Sigillataları üzerine gerçekleştirdiği çalışma oldukça önemlidir.

¹⁸⁵ Erol 2011, 30; Akbuz 2008, 29.

¹⁸⁶ Erol 2011, 30.

¹⁸⁷ Erol 2011, 30.

¹⁸⁸ Kenyon 1957, 281-284.

¹⁸⁹ Erol 2011, 30.

¹⁹⁰ Goldman 1950, 176.

¹⁹¹ Robinson 1959, 5.

¹⁹² Erol 2011, 31.

üretimi olduğunu iddia etmiştir¹⁹³. Robinson ise Atina Agorasında yer alan örnekleri Samos başlığı altında inceleyerek, A ve B grubu olarak ikiye ayırmıştır¹⁹⁴.

1911 yılında Çandarlı'da yapılan çalışmalar sonrasında ortaya çıkan yeni tür sigillata, Çandarlı Grubu olarak adlandırılmıştır¹⁹⁵. Kenyon'un yapmış olduğu terminolojide Çandarlı örnekleri Doğu Sigillata C grubuna denk gelmektedir¹⁹⁶.

Thyateira Antik Kenti'nde 2012-2015 yılları arasında yapılan kazı çalışmalarında ele geçen dokuz adet Terra-Sigillata parçası kendi içerisinde form özelliklerine göre ayrılarak incelenmiştir.

3.13.1. Fincan

Fincanlar masa kaplarının içerisinde önemli bir kısmı oluşturmaktadır. Thyateira Antik Kenti'nde 2012-2015 yılları arasında yapılan kazı çalışmaları sırasında bulunan üç fincan parçası iki alt başlıkta incelenmiştir.

3.13.1.1. Fincan T1

Fincan T1 başlığı altında Doğu Sigillata A grubu içerisine girebilecek iki seramik parçası incelenmiştir. DSA grubu seramiklerin kili kaliteli ve açık tondadır. Hamurları mika ve kireç katkılıdır. Kil üzerine kırmızı ya da koyu kırmızı kalın ve pürüzsüz firnis uygulanır¹⁹⁷.

Doğu Sigillata A seramik grubu, bu türün üretilen ilk seramik grubudur. Üretim çıkış noktasının tam olarak bilinmemesinin yanı sıra son yıllarda Hayes ve Gunnewag'ın yapmış olduğu çalışmalar çıkış yerinin Suriye ve çevresi olduğunu göstermektedir¹⁹⁸. Tarsus, Antiokheia, Samaria ve Tel Anafa buluntuları bu açıdan oldukça önemlidir. Kıta Yunanistan, Batı Anadolu, Ege Adaları, Kilikia, Pamphylia, İtalya ve Trablus'taki yerleşimlerde DSA grubu içerisine dahil edebileceğimiz seramik örnekleri tespit edilmiştir¹⁹⁹.

¹⁹³ Erol 2011, 31.

¹⁹⁴ Goldman 1950, 186-187.

¹⁹⁵ Akbuz 2008, 29; Erol 2011, 31.

¹⁹⁶ Erol 2011, 31.

¹⁹⁷ Akbuz 2008, 32.

¹⁹⁸ Erol 2011, 33.

¹⁹⁹ Akbuz 2008, 31.

Robinson, Waagé ve Jones DSA grubu seramiklerin ilk olarak MÖ 2. yüzyılın ortalarında üretildiğini önermektedir²⁰⁰. Hayes İsrail ve Filistin'deki malzemeler ışığında MÖ 2. yüzyılın ortalarında üretimin başlayabileceği fikrine katılmaktadır²⁰¹. Zoroğlu diğer araştırmacılardan farklı olarak MÖ 2. yüzyılın sonlarını²⁰², Kenyon ise MÖ 86 yılını önermişlerdir.

Thyateira buluntusu Kat. No. 96-97 numaralı seramikler Hastane Höyük alanından ele geçmiştir. Söz konusu iki adet kırık kaide parçasının hamur renkleri 10R, 6\6 light red ve 2.5YR, 6\6 light red'dir. Astar renkleri ise 2.5YR, 5\8 red ve 10R,4\8 red'dir. Hamurlarında az miktarda mika katkı gözlenmektedir. Oluklu halka bir kaideye sahiptirler. Kat. No. 97 numaralı seramiğin tondo kısmı ince yivle belirginleştirilmiştir. Bu tipin benzer bir örneği Anemurium²⁰³ yerleşiminde karşımıza çıkmaktadır.

3.13.1.2. Fincan T2

Fincan T2 başlığı adı altında incelenen eser göstermiş olduğu form ve bezeme özellikleri bakımından Doğu Sigillata B grubu ile benzerlik göstermektedir.

Doğu Sigillata B grubu seramikler ilk defa Zahn tarafından Samos sigillataları olarak tanımlanmıştır²⁰⁴. Atina Agorası, Tarsus ve Antioch gibi yerleşimlerde bulunan bu gruba dahil seramikler Samian sigillataları olarak adlandırılmıştır²⁰⁵. Kenyon, Samaria'da yapmış olduğu çalışmalarda bu gruba ait seramikleri Doğu Sigillata B olarak değerlendirmiştir²⁰⁶. Hayes bu gruba ait seramikleri Doğu Sigillata B1 ve Doğu Sigillata B2 olarak iki başlık adı altında incelemiştir²⁰⁷. Üretim yeri ile çeşitli tartışmalar olmasına karşın bu grup seramiklerin üretim yerinin Tralleis olduğu kabul görmektedir. Bu fikri ortaya ilk atan Hayes, Plinius'un verdiği bilgilerden yola çıkarak bu görüşü sunmuştur²⁰⁸.

²⁰⁰ Robinson 1959, 11; Waagé 1948, 286; Akbuz 2008, 32.

²⁰¹ Akbuz 2008, 32.

²⁰² Akbuz 2008, 32.

²⁰³ Williams 1989, F4, 62.

²⁰⁴ Goldman 1950, 186.

²⁰⁵ Goldman 1950, 186.

²⁰⁶ Erol 2011, 56.

²⁰⁷ Erol 2011, 56.

²⁰⁸ Plinius 1967, 36, “ ...Bu maksat için insanlar ekseriyeti pismis toprak kaplar kullanıyor. Masa kapları arasında Samos malzemesinin İtalya'da Arezzo ve sadece fincanlar için Sorrento, Asti, ve Pollenza, İspanya'da Sagantum ve Anadolu'da Bergama. Aynı zamanda Anadolu'da Tralleis ve İtalya'da Modena. Onların her birinin kendine ait üretimleri vardır. Çünkü ülkelere seref getiriyor ve bunların malları çömlükçünün çarkından çıkan malzeme o kadar ünlü ki deniz ve kara yolu ile naklediliyor.”

Fincana T2 başlığı altında incelen Kat. No. 98 numaralı seramik parçası Hastane Höyük alanından ele geçmiştir. Eserin sadece kaide ve gövdeye yakın olan bir kısmı korunmuştur. Hamur rengi 2.5R, 6\6 light red, astar rengi ise 10R, 5\8 red'dir. Hamurunda az miktarda mika ve kireç katkısı gözlenmektedir. Eser kısa konik kaideye sahip olup, gövdeye doğru hafifçe genişleyen bir yapıdadır. Bu tipteki fincanların ağız yapıları farklı olabilmektedir. Kalıp yapımı, dışa çekik veya düz ağızlı varyasyonları da bilinmektedir. Konik bir gövdeye sahiptirler. Bu tip bardakların ya da fincanların ağızları genellikle kalıp yapımı olmakta ve çoğu örnekte aplike spiral ya da düz çentiklerden oluşan rulet bantlarından oluşan bezemeler yer almaktadır. BI grubu sigillatalarında aplike spiral bezemeleri genellikle MS 1.yüzyılın ilk yarısının sonlarına doğru kullanım görmüştür²⁰⁹. Bu tipin benzer örnekleri Symrna²¹⁰ ve Assos²¹¹ yerleşimlerinde karşımıza çıkmaktadır. Smyrna örnekleri MS 1. yüzyılın ilk yarısına tarihlendirilmiştir. Thyateira Antik Kenti'nde 2012-2015 yılları arasında yapılan kazı çalışmalarında ele geçen, Fincan T2 başlığı adı altında incelenen benzer örnekler yardımıyla MS 1. yüzyılın ilk yarısına tarihlendirilmiştir.

3.13.2. Kase

Thyateira Antik Kenti'nde 2012-2015 yılları arasında gerçekleştirilen kazı çalışmaları sırasında Terra Sigillata tekniğinde yapılmış iki adet kase parçası bulunmuştur. Söz konusu seramikler Doğu Sigillata C grubuna girmektedir.

3.13.2.1. Kase T1

Kase T1 başlığı altında incelenen iki seramik parçasının Doğu Sigillata C (Çandarlı Grubu) grubu içerisine girdiği tespit edilmiştir. Doğu Sigillata grubunun önemli bir kolunu oluşturan Çandarlı seramikleri, Doğu Sigillata C grubu ismiyle de birçok yayında karşımıza çıkmaktadır. Söz konusu seramikler ilk olarak Loeschcke tarafından yayınlanmıştır²¹². Loeschcke bu seramikleri iki gruba ayırarak incelemiş, ilk grubu erken, ikinci grubu ise geç diye ayırmıştır. İlk grubun Tiberius Döneminde (MS 14-37), ikinci grubun ise MS 2. Yüzyılda üretildiğini ifade etmiştir²¹³. Çoğunluğu kaselerden oluşan 42 form saptamıştır. Son yapılan araştırmalar doğrultusunda DCS grubunun MS 3. yüzyılın sonlarına kadar

²⁰⁹ Erol 2011, 67.

²¹⁰ Erol 2011, K47.

²¹¹ Zelle 1997, Abb.8-55.

²¹² Anderson-Stajanovic 1992, 53.

²¹³ Akbuz 2008, 33.

üretildiği tespit edilmiştir²¹⁴. DSC grubu seramiklerin açık ve koyu kiremit rengi veya kahverengi hamurları, turuncu-kırmızıdan kiremit rengine değişen astar boyaları bulunmaktadır. Ayrıca seramiklerin hamurlarında gümüş veya beyaz mika katkısı dikkat çekmektedir²¹⁵.

Thyateira buluntusu Kat. No. 99-100 numaralı eserlerin hamur renkleri 5YR, 7\4 Pink, 10R, 7\6 light red'dir. Seramiklerin içi ve dışı tamamen astarlıdır. Dik ve hafif oval ağız yapısına sahip olup, gövde profilleri ağzın hemen alt kısmında dışa doğru omurga yapmaktadır. Gövdeden kaideye doğru daralmaktadır. Ağız çapları 14 cm'dir. Bu tipin benzer örnekleri Knossos²¹⁶, Anemurium²¹⁷, Assos²¹⁸, Parion²¹⁹ ve Symrna²²⁰ yerleşimlerinde karşımıza çıkmaktadır. Hayes Geç Roma seramiklerini incelediği yayınında benzer form özelliğine sahip örnekleri incelemiştir²²¹. Hayes bu tip kaseleri MS 3. yüzyılın başına tarihlemiştir. Symrna buluntuları MS 2. yüzyılın ikinci yarısına tarihlendirilmiştir. Parion buluntuları ise MS 2. yüzyılın ikinci yarısı ile MS 4. yüzyılın ilk çeyreğine tarihlendirilmiştir. Benzer örnekler ve tabaka buluntuları ışığında Kase T1 başlığı adı altında incelenen söz konusu eserler MS 2. yüzyılın ikinci yarısı ile MS 4. yüzyılın ilk çeyreği arasına tarihlendirilmiştir.

3.13.3. Tabak

Thyateira Antik Kenti'nde 2012-2015 yılları arasında gerçekleştirilen kazı çalışmaları sırasında Terra Sigillata tekniğinde yapılmış dört tabak parçası bulunmuştur. Söz konusu seramiklerden bir tanesinin DSA grubuna, iki tanesinin ise DSB grubuna, bir tanesinin ise DSC grubu içerisine girdiği tespit edilmiştir.

3.13.3.1. Tabak T1

Tabak T1 başlığı adı altında bir adet tabak parçası incelenmiştir. Söz konusu eser göstermiş olduğu form ve bezeme özellikleri bakımından Doğu Sigillata A grubunun özelliklerini yansıtmaktadır.

²¹⁴ Hayes 1972, 316.

²¹⁵ Anderson-Stajanovic 1992, 53.

²¹⁶ Hayes 1983, F3,26.

²¹⁷ Williams 1989, F23,278.

²¹⁸ Zelle 1997, Abb18, 253.

²¹⁹ Ergüner 2012, 384, K201.

²²⁰ Erol 2011, 371, K163.

²²¹ Hayes 1972, 320, F64.

Doğu Sigillata A grubuna ait örneklerin özelliklerinden daha önceki başlıklarda bahsetmiştik. Kat. No. 101 numaralı Hastane Höyük alanında bulunan eserin hamur rengi 2.5YR, 6\6 light red, astar rengi ise 2.5YR, 5\8 red'dir. Hamurunda az miktarda ince tanecikli taşı ve yine az miktar mika katkı gözlenmektedir. Dik ağız kenarına sahip olup, düz diplidir. İç yüzey ve dış yüzey tamamen astarlıdır. Gövde yapısı olarak sığ bir yapıdadır. Bu tipe ait benzer örnekler Anemurium²²² ve Assos²²³ yerleşimlerinde karşımıza çıkmaktadır.

3.13.3.2. Tabak T2

Tabak T2 başlığı adı altında iki adet tabak parçası incelenmiştir. Söz konusu eserlerin Doğu Sigillata B grubu içerisine girdiği tespit edilmiştir. Doğu Sigillata B grubuna ait örneklerin genel form ve bezeme özelliklerini daha önceki başlıklarda bahsetmiştik Kat. No. 102-103 numaralı seramik parçaları Hastane Höyük alanında bulunmuştur. Eserlerin hamur renkleri 2.5YR, 6\8 light red ve 2.5YR, 6\6 light red'dir. Astar renkleri ise 10R, 5\8 red ve 2.5YR, 5\6 red'dir. Hamurlarında az miktar mika ve kireç katkısı tespit edilmiştir. Alçak kaideye sahip olan tabak parçalarının içi ve dışı tamamen astarlıdır. Kat. No. 102 numaralı eserin tondo kısmı yivle belirginleştirilmiştir. Bu tipe ait benzer örnekler Assos²²⁴ yerleşiminde karşımıza çıkmaktadır.

3.13.3.3. Tabak T3

Tabak T3 başlığı adı altında bir adet tabak parçası incelenmiştir. Söz konusu tabak parçasının Doğu Sigillata C grubu içerisine girdiği tespit edilmiştir. Doğu Sigillata C grubuna ait örneklerin genel form ve bezeme özelliklerini daha önceki başlıklarda bahsetmiştik. Kat. No. 104 numaralı eser Hastane Höyük alanında bulunmuştur. Eserin hamur rengi 2.5YR 6\4 light reddish brown, astar rengi ise 10R, 4\6 red'dir. Hamurunda az miktarda kum, mika ve kireç katkısı gözlenmiştir. Eser düz diplidir. İçte ve dışta tamamen astar uygulanmıştır. Bu tipe ait benzer örnekler Symrna²²⁵ yerleşiminde karşımıza çıkmaktadır. Symrna örnekleri MS 2. yüzyılın sonuna tarihlendirilmiştir. Benzer örnekler ve tabaka buluntuları ışığında Tabak T3 başlığı altında incelenen eser MS 2. yüzyılın sonuna tarihlendirilmiştir.

²²² Williams 1989, F4, 42.

²²³ Zelle 1997, Abb24, 468.

²²⁴ Zelle 1997, Abb10, 91.

²²⁵ Erol 2011, 385, K201.

4. TARTIŞMA VE SONUÇ

Antik Dönemin önemli yerleşim merkezlerinden biri olan Thyateira Antik Kenti, bulunduğu konum itibari ile tarih boyunca birçok gezgin ve araştırmacının uğradığı bir merkez olmuştur. Lydia Bölgesi sınırları içerisinde kalan Thyateira, Lykos (Gürdük) Çayı'nın bulunduğu ova üzerine kurulmuştur.

Antik kente dair ilk kazılar 20. yüzyılın ilerleyen evrelerinde başladığı bilirse de, 18. yüzyılda epigrafik anlamda yapılan bir takım çalışmalar söz konusudur. Antik kentteki kazılar, 1962 yılında Prof. Dr. Yusuf Boysal'ın idaresinde ören yeri olarak ziyaret edilen Tepe Mezarlığı alanında başlamıştır. Prof. Dr. Yusuf Boysal'ın idaresinde bir dönem yapılan çalışmaya ait kazı sonucu yayınlanmamıştır. Sonrasında 1968-1971 yılları arasında, Arkeolog Rüstem Duyuran tarafından, Tepe Mezarlığı alanında çalışmalar sürdürülmüştür²²⁶. Arkeolog Rüstem Duyuran'nın yapmış olduğu çalışmalar sonucunda Tepe Mezarlığı alanı SİT olarak korunmaya başlamış ve ören yeri halinde düzenlenmiştir.

Thyateira Antik Kenti'nde en geniş kapsamlı kazı çalışmaları Adnan Menderes Üniversitesi adına, Prof. Dr. Engin Akdeniz'in başkanlığında başlamış ve devam etmektedir²²⁷.

Antik kaynaklardan edindiğimiz bilgiler doğrultusunda Thyateira Antik Kenti'nin önemli bir garnizon kenti olmasının yanı sıra Asia eyaletindeki en erken tarihli yedi kiliseden birinin burada bulunması da oldukça önemlidir. Ayrıca İncil'de bahsedildiği üzere kent Sardeis Metropolisine bağlı bir piskoposluk merkezidir. Yedi kilisenin yer aldığı kentlerin, bu dönemde önemli bir ticaret yol güzergahını oluşturduğu bilinmesi de kentin önemini ayrıca vurgulamaktadır. Ayrıca Thyateira'nın bu ticaret yolunun çıkış noktasına yakın bir konumda olduğu bilinmektedir.

Thyateira Antik Kenti'nde, Roma Dönemi seramik buluntularına ait daha öncesinde kapsamlı bir çalışma gerçekleştirilmemiştir. Tez çalışmamız içerisinde incelenen Tepe Mezarlığı ve Hastane Höyük alanına ait Roma Dönemi seramik buluntuları bu bakımdan oldukça önemlidir.

²²⁶ Duyuran 1969, 17-27; Duyuran 1974, 73-76.

²²⁷ Akdeniz 2013, 429-435; Akdeniz 2014, 124-139; Akdeniz-Şahin-Erön 2014, 121-138; Akdeniz-Erön 2016, 81-94; Akdeniz-Erön 2017, 403-416.

“Thyateira Antik Kenti Roma Dönemi Seramikleri” isimli tez çalışmasında, 2012-2015 yılları arasında, Tepe Mezarlığı ve Hastane Höyük alanında yürütülen kazı çalışmaları sırasında bulunan 104 seramik örneği değerlendirilmiştir.

Tablo 4.1. Tez Çalışması Kapsamında İncelenen Seramiklerin Genel Buluntu Alanlarına Göre Dağılımı.

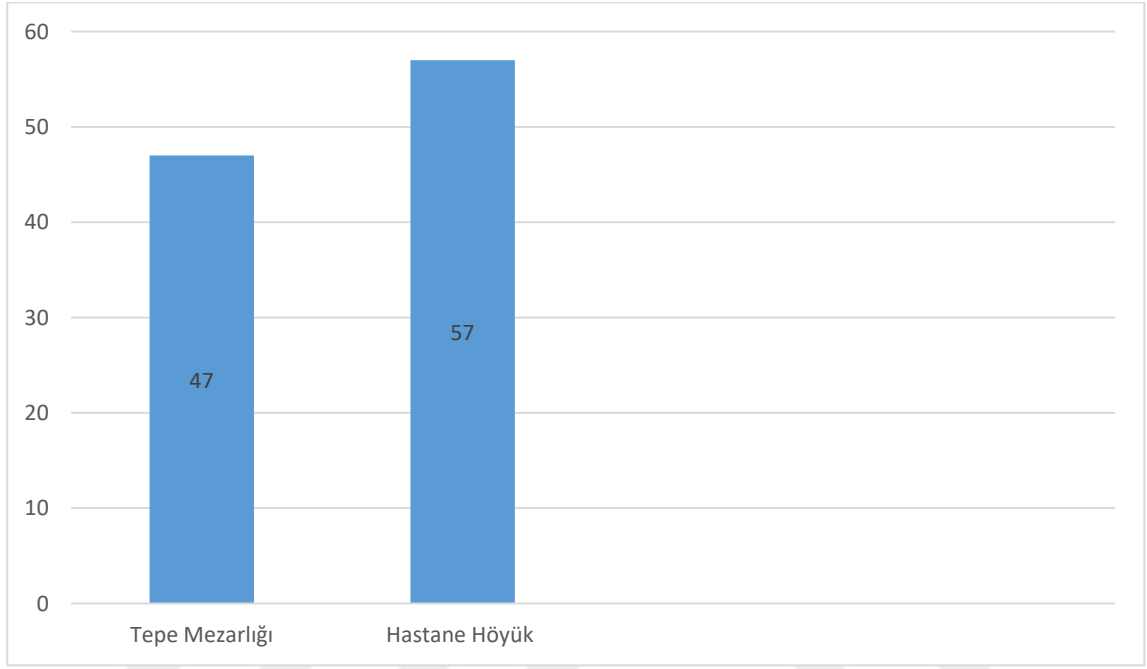

Tablo 4.2. Tez Çalışması Kapsamında İncelenen Seramiklerin Genel Form Dağılımı

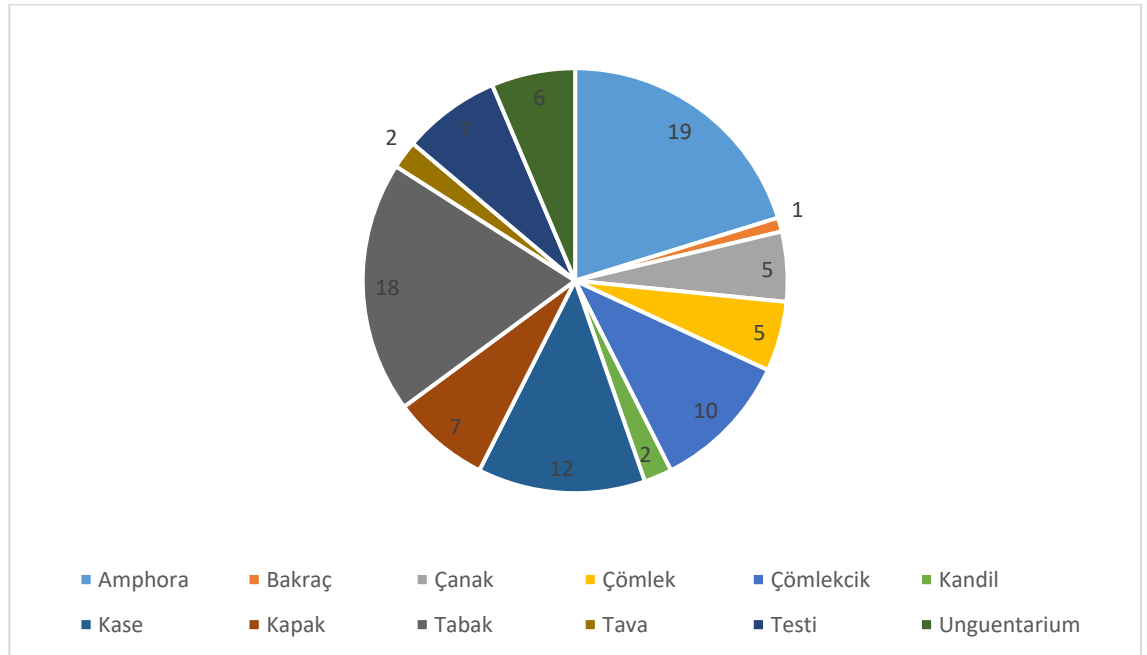

Tablo 4.3. Tez Çalışması Kapsamında İncelenen Terra-Sigillataların Genel Form Dağılımı

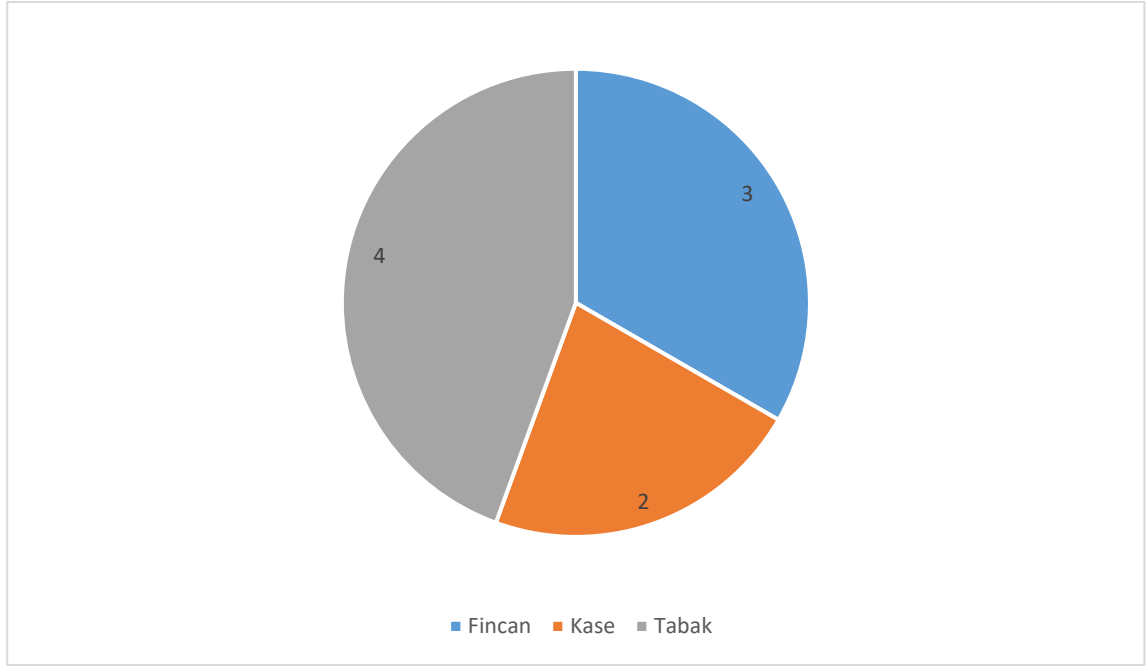

Thyateira Antik Kenti'nde 2012-2015 yılları arasında gerçekleştirilen kazı çalışmaları sonucunda ele geçen Roma Dönemine ait seramik buluntuları diğer merkezlerdeki benzer örneklerle karşılaştırmaları sonucunda, MS 1. yüzyılın ilk çeyreği ile MS 7. yüzyıl arasına tarihlendirilmiştir. Hastane Höyük alanında, M-28a plan karesinde ele geçen metalik astarlı kaseler buluntu grubunun en erken örnekleridir. En geç örnekleri ise hem Tepe Mezarlığı alanından hem de Hastane Höyük alanından ele geçen çanak buluntuları oluşturmaktadır.

Thyateira Antik Kenti'nin buluntuları içerisinde önemli bir grubu amphoralar oluşturmaktadır. Yapılan incelemeler sonucunda toplamda dört tip amphora tespit edilmiştir. Bulunan amphora örneklerinin önemli bir kısmını Late Roman 3 olarak bilinen tek kulplu amphora buluntuları oluşturmaktadır. Akdeniz ticaretinde önemli bir yere sahip olan bu tip amphoralar genellikle ağız yapısının dar oluşundan anlaşılacağı üzere sıvıların saklanması ve taşınması işlevinde kullanılmış olması kanısına varmak yanlış olmayacaktır. Ayrıca Thyateira Antik Kenti'nin iklim ve coğrafi konumu göz önünde bulundurulduğunda, bu bölgede yetişen üzümünden üretilen şarapların saklanmasında ve taşınmasında, yine bu bölgede üretilen zeytinyağının saklanmasında ve taşınmasında kullanılmış olması yüksek olasılıktır. Kentin tarihçesinde bahsettiğimiz ticaret alanlarından biri olması kanısı ile de doğrudan bağlantılı olduğunu gösteren bir durumdur. MS 2. yüzyılın sonu ile MS 3. yüzyılın başına tarihlendirilen bu tip amphoralardan yola çıkılarak özellikle MS 2 ile 3.

yüzyılda kentin iyi bir ticaret potansiyeline sahip olduğunu söyleyebiliriz. Diğer üç tip amphora örnekleri ise tekil olarak ele geçmiştir. Her türlü yiyecek ve içeceklerin muhafaza edilmesinde kullanılmış olduğunu söylemek mümkündür.

Thyateira Antik Kenti'nde yapılan kazılar sonucunda ele geçen bir diğer buluntu grubunu ise mutfaklarda saklama ve yiyeceklerin pişirilmesinde kullanılan araç ve gereçler oluşturmaktadır. Yiyeceklerin muhafaza edilmesinde kullanılan bakraç ve çanaklar kaba hamurlu mal gruplarından. Thyateira'da, Tepe Mezarlığı alanında bulunan bakraç örneği MS 2. yüzyıla tarihlendirilmiştir. Çanak örnekleri ise genel olarak MS 6 ile 7. yüzyıl arasına verilmiştir. Yiyeceklerin pişirilmesinde ise öne çıkan iki form grubunu güveçler ve balık tavaları oluşturmaktadır. Yapılan kazılar sonucunda iki tip çömlek formu ele geçmiştir. Birinci tip kulplu örneklerden oluşurken ikinci grup örneklerde kulp yer almaz. Benzer örnekler ışığında kulplu örneklerin MS 2 ile 3. yüzyıl arasında, kulpsuz örneklerin ise MS 3. yüzyılda kullanım gördüğünü söylemek mümkündür. Diğer bir önemli pişirme kabı ise balık tavalardır. Thyateira Antik Kentinde bulunan kızartma tavaları sap delikli tek bir kulpa sahiptir. Sonradan ilave edilen uzun bir sap yardımı ile pişirme esnasında kolaylık sağlanmaktadır. MS 1 ile 3. yüzyılda kullanım gören bu tip tavalarda kızartılabilecek yiyeceklerin sık tüketildiğinin bir göstergesi sayılabilir.

Thyateira kazılarında ele geçen önemli buluntu gruplarından bir diğeri ise sıvı servis kaplarıdır. Kazı çalışmaları sırasında yoğun miktarda ele geçen çömlekcikler ve testiler bu grup dahilinde önemli bir yere sahiptir. Sıvı servis kaplarının içerisinde yoğun grubu çömlekcikler oluşturmaktadır. Özellikle Tepe Mezarlığı alanında ŞŞ-8 açmasında gerçekleştirilen kazı çalışmalarında çok sayıda bu forma ait örnekler ele geçmiştir. Dört farklı tipten oluşan çömlekciklerde ince bir işçilik dikkat çekmektedir. Özellikle MS 2. yüzyılın sonu ile MS 3. yüzyılın ortalarında kullanım görmüşlerdir. Kazı çalışmalarında ele geçen diğer bir sıvı servis kapları ise yonca ağızlı ve yuvarlak ağızlı testilerdir. Söz konusu testilerde yuvarlak ağızlı forma sahip olan buluntular MS 1. yüzyıl ile MS 3. yüzyıl arasında kullanım görülürken, yonca ağızlı örnekler MS 2 ile 3. yüzyılları arasında kullanım gördüğü söylemek mümkündür.

Thyateira Antik Kenti'nde 2012-2015 yılları arasında sürdürülen kazı çalışmalarında ele geçen önemli buluntu gruplarında bir tanesi de Geç Roma Kırmızı Astarlı mal gruplarıdır. Tez çalışması kapsamında incelenen eserlerin önemli bir bölümünü kase ve tabak formları oluşturmaktadır. Thyateira buluntusu kaseler form ve astar özellikleri

bakımından Phokaia Kırmızı Astarlı grubu ile benzer özellikler taşımaktadır. MS 4. yüzyılın ortalarından itibaren Doğu Akdeniz’de yaygın olarak kullanılmaya başlayan bu kırmızı astarlı seramik grubuna ait buluntular, Thyateira Antik Kenti’nde kazı yapılan iki alanda da ele geçmiştir. Bu seramik grubunun MS 7. yüzyıla kadar kullanım gördüğü bilinmektedir. Thyateira Antik Kenti’nde bulunan bu gruba ait kase buluntuları MS 5. yüzyılın başı ile MS 5. yüzyılın ortaları arasında kullanım görmüştür. Tez kapsamında incelenen diğer bir Geç Roma Kırmızı Astarlı grubuna ait form ise tabaklardır. Kaseler ile birlikte sofraya takımlarının önemli bir bölümünü oluşturan tabaklar Thyateira Antik Kenti’nde kazı yapılan iki alanda da bol miktarda ele geçmiştir. Kentte ele geçen tabaklar Afrika Kırmızı Astarlı seramikleri ile benzer özellikler taşımaktadır. Akdeniz dünyasında Geç Roma Kırmızı Astarlı kapları içerisinde en önemli grubu oluşturan bu seramik grubunun üretim ve çıkış yeri olarak Kuzey Afrika olduğu bilinmektedir. MS 1. yüzyıldan MS 7. yüzyıla kadar olan süreçte kullanım gören bu seramik grubu tüm Akdeniz dünyasında pazar alanı bulmuştur. Thyateira Antik Kenti’nde de yoğun olarak ele geçen bu seramik grubu kentte özellikle MS 4 ile 5. yüzyılda kullanım görmüştür. Kuzey Afrika kökenli bu seramik grubunun Thyateira Antik Kenti’nde ele geçmesi, özellikle MS 4 ile 5. yüzyılları arasında, kentin doğrudan veya dolaylı olarak dönemin pazar piyasasından etkilendiğini göstermektedir.

Thyateira Antik Kenti’nde önemli buluntu gruplarından biri de metalik astarlı seramiklerdir. Metal kapların taklit üretimi olarak piyasaya çıkan bu mal grubuna ait buluntuların tamamı Hastane Höyük alanından ele geçmiştir. Bulunan eserlerin hepsi kase formundan oluşmaktadır. Tez çalışması kapsamında incelenen Roma Dönemi seramiklerinin en erken örneklerinin metalik astarlı seramikler olduğu tespit edilmiştir. Thyateira Antik Kenti’nde MS 1. yüzyılın ilk çeyreğinde kullanım gören bu seramikler maliyet açısından ucuz üretimin bir göstergesidir.

Thyateira Antik Kenti’nde yapılan kazı çalışmaları sonucunda ele geçen kandil ve unguentariumlar da önemli buluntu gruplarındandır. 2012 yılında Tepe Mezarlığı alanında yapılan kazı çalışmaları sonucunda ele geçen kandiller iki tipe ayrılarak tez kapsamında değerlendirilmiştir. Eserler MS 2 ile 3. yüzyılları arasına kullanım görmüştür. Bulunan kandillerin gerek buluntu alanları, gerekse de burun bölgelerinde görülen is izlerinden hareketle, bu eserlerin ritüel veya ölü hediyesi olarak kullanılmadığı, daha çok günlük yaşamda aydınlatma amaçlı kullanıldığını söylemek mümkündür. Kazı çalışmalarında ele geçen diğer önemli bir grup ise unguentariumlardır. Yapılan değerlendirmeler sonucunda

dört farklı tip unguentarium tespit edilmiştir. Bulunan eserlerin en erken örneği MS 2. yüzyıla ait olup, en geç örneğin ise MS 3 ile 4. yüzyıl arasına ait olduğu tespit edilmiştir.

Thyateira Antik Kenti'nde 2012-2015 yılları arasında yapılan kazı çalışmaları sonucunda ele geçen önemli buluntu guruplarından bir diğeri ise Terra-Sigillatalardır. Bu seramik grubu oldukça kaliteli kile ve astara sahiptir. Bir dönem sofrta takımlarının vazgeçilmezi olarak kullanılan bu mal grubu buluntu yerlerinden yola çıkılarak Doğu ve Batı Terra-Sigillata'ları olmak üzere ikiye ayrılmıştır. Thyateira Antik Kenti'nde bulunan Terra- Sigillatalar ise hem konumu itibari ile hem de göstermiş olduğu astar ve kil özellikleri bakımından söz konusu eserler Doğu grubu içerisinde ele alınmıştır. Bu gruba ait üç farklı form grubu üzerinde incelenen eserler astar ve kil özellikleri dikkate alınarak yakın üretim merkezinde bulunan benzer örnekler ışığında değerlendirilmiştir. Söz konusu eserler Doğu Sigillata A (Samos), Doğu Sigillata B (Tralleis) ve Doğu Sigillata C (Çandarlı) özellikleri gösteren formlar tez kapsamında tespit edilmiştir. Bulunan eserlerden en erken tarihli olanlar Doğu Sigillata B grubuna ait olan fincan örnekleridir. En geç buluntular ise MS 2. yüzyılın ikinci yarısı ile MS 4. yüzyılın ilk çeyreği arasına tarihlenen kaselerdir.

Thyateira Antik Kenti'nde iki alanda gerçekleştirilen kazı çalışmalarında ele geçen Roma Dönemi'ne tarihlendirilen seramiklerin formlarına bakıldığında, Hastane Höyük alanı ile Tepe Mezarlığı alanından bulunan aynı form eserlerde bir takım farklılıklar gözlemek mümkündür. Örneğin; iki alanda ele geçen Late Roman 3 amphoralarının genel form hatlarındaki farklılıklar farklı atölyelerde üretildiğinin veya farklı süreç içerisinde üretildiğinin bir kanıtı olabilir niteliktedir.

5. KAYNAKLAR

Antik Kaynaklar

Homeros, *İlyada*, (Çev. A. Erat-A. Kadir), İstanbul 2014.

Plinius, *Naturalis Historie*, (Çev. H. Rachman), Press, 1967.

Polybius, *The Histories*, trans. (H. W. Paton), 1927.

Strabon, *Geographika*, (Çev. S. Sinanoğlu), Ankara, 1990.

Elektronik Kaynaklar

<http://thyateirakazisi.com/thyateira-hakkinda-tarihsel-bilgiler/>

Modern Kaynaklar

Abadie-Reynal-Soldini 1992 C. Abadie-Reynal-Soldini, *La Céramique Paléochrétienne De Thasos*, Etudes Thasiennes XIII, Paris, 1992.

Akbuz 2008 L. A. Akbuz, “*Hadrianapolis Roma Dönemi Seramiği*”, (Yayınlanmamış Doktora Tezi, Dokuz Eylül Üniversitesi Sosyal Bilimler Enstitüsü), İzmir 2008.

Akdeniz 2013 E. Akdeniz, “2011 Yılı Akhisar-Thyateira Kazıları”, 34. *Kazı Sonuçları Toplantısı 2. Cilt*, Çorum, 2013, 429-444.

Akdeniz 2014 E. Akdeniz, “2012 Yılında Thyateira Antik Kenti ve Hastane Höyüğünde Gerçekleştirilen Arkeolojik Çalışmalar”, 35. *Kazı Sonuçları Toplantısı 2. Cilt*, Muğla, 2014, 124-139.

Akdeniz-Erön 2016 E. Akdeniz, A. Erön, “2014 Yılı Akhisar-Thyateira Antik Kenti ve Hastane Höyüğü Kazısı”, 37. *Kazı Sonuçları Toplantısı 2. Cilt*, Ankara, 2016, 81-94.

Akdeniz-Erön 2017 E. Akdeniz, A. Erön, “2015 Yılı Akhisar-Thyateira Antik Kenti ve Hastane Höyüğü Kazısı”, 38. *Kazı Sonuçları Toplantısı 2. Cilt*, 2017, Ankara, 403-416.

Akdeniz-Şahin-Erön 2014 E. Akdeniz, M. K. Şahin, A. Erön, “2013 Yılı Akhisar-Thyateira Antik Kenti ve Hastane Höyüğü Kazısı”, 36. *Kazı Sonuçları Toplantısı 2. Cilt*, 2014, Ankara, 121-138.

Akkurnaz 2016 F. B. Akkurnaz, *Eski Yunan ve Roma Kaplar-İşlevler*, İstanbul 2016.

Allom 1838 T. Allom, *Constantinople And The Scenery of Seven Churches of Asia Minor*, London, 1838.

Anderson- Stajanović 1992 V.R. Anderson- Stajanović, *Stobi: The Hellenistic and Roman Pottery*, New Jersey, 1992.

- Annis 1975** M. B. Annis, “Amphora Sixti”, Festoen Opgedragen aan A. N. Zadoks Josephus Jitta bij haar zeventigste verjaarda, *Scripta Archaeologica Gröningana*, 6, 1975, 29-40.
- Bailey 1972** D. M. Bailey, *Greek and Roman Pottery Lamps*, London, 1972.
- Bailey 1993** D. M. Bailey, “Excavations at Sparta: The Roman Stoa, 1988-91 Preliminary Report, Part I, The British School at Rome, London 1993.
- Bezczky 2005** T. Bezczky, “Late Roman Amphorae from the Ephesian Agora”, *Spätantike und mittelalterliche Keramik aus Ephesus*, *Aforsch* 13, 2005, 203-229.
- Bezczky 2010** T. Bezczky, “Trade Connections Between Ephesus and Adriatic Region”, *Histria Antiqua* 19, 2010, 351-358.
- Civelek 2001** A. Civelek, *Tralleis Nekropolisini Buluntularını Işığında Hellenistisi ve Roma Dönemi Seramiği*, (Yayınlanmamış Doktora Tezi, Ege Üniversitesi Sosyal Bilimler Enstitüsü), İzmir, 2001.
- Colstream-Eiring-Foster 2001** J. N. Colstream- L. J. Eiring-G. Foster, “Greek and Roman”, *British School at Athens Studies*, Vol. 7, 2001, 1-178.
- Crawford 1990** J. S. Crawford, “The Byzantine Shop at Sardis, *Archaeological Exploration of Sardis*”, London, 1990.
- Doyduk 2006** S. Doyduk, *Tarihi Kent Dokusuyla Akhisar*, Akhisar, 2006.
- Duman 2010** B. Duman, *Laodikeia Helenistik ve Erken Roma Dönemi Seramiği*, (Yayınlanmamış Doktora Tezi, Selçuk Üniversitesi Sosyal Bilimler Enstitüsü), Konya, 2010.
- Duyuran 1969** R. Duyuran, “Akhisar Tepe Mezarlığında Yapılan Arkeolojik Araştırmalar”, *Türk Arkeoloji Dergisi* XVII - 2, Ankara, 1969, 73-76.
- Duyuran 1974** R. Duyuran, “Akhisar Tepe Mezarlığında Yapılan Arkeolojik Araştırmalar II”, *Türk Arkeoloji Dergisi* XX - 2, Ankara, 1974, 17-27.
- Dündar 2012** E. Dündar, “Patara Kazılarında Ele Geçen (1989-2010 Yılları) Arkaik, Klasik ve Hellenistik Dönem Ticari Amphoralar ve Amphora Mühürleri”, (Yayınlanmamış Doktora Tezi, Akdeniz Üniversitesi Sosyal Bilimler Enstitüsü), Antalya, 2012.
- Ergürer 2012** H. E. Ergürer, *Parion Roma Dönemi Seramiği*, (Atatürk Üniversitesi Sosyal Bilimler Enstitüsü Yayınlanmamış Doktora Tezi), Erzurum, 2012.
- Erol 2011** D. Erol, *Smyrna Agorasında Ele Geçen Terra Sigillata ve Geç Roma Seramiği*, (Yayınlanmamış Doktora Tezi, Dokuz Eylül Üniversitesi Sosyal Bilimler Enstitüsü), İzmir, 2011.
- Erön 2013** A. Erön, “Tralleis Hamam-Gymnasion Kompleksi Seramikleri”, (Yayınlanmamış Doktora Tezi, Adnan Menderes Üniversitesi Sosyal Bilimler Enstitüsü), Aydın, 2013.

- Fırat 2011** M. Fırat, *Phokaia Geç Roma Dönemi Mutfak Kapları*, (Ege Üniversitesi, Sosyal Bilimler Enstitüsü, Yayınlanmamış Doktora Tezi), İzmir 2011.
- Goldman 1950** H. Goldman, *Excavations At Gözlü Kule, Tarsus, Volume I-Text, The Hellenistic and Roman Periods*, New Jersey, 1950.
- Hayes 1972** J. W. Hayes, *Late Roman Pottery*, The British School at Rome, London, 1972.
- Hayes 1973** J.W. Hayes, “The Roman Deposits”, *Excavations at Tocra 1963-1965: The Archaic Deposits II and Later Deposits*, 1973, 107-119.
- Hayes 1983** J. W. Hayes, “The Villa Dionysos Excavations, Knossos: The Pottery”, *The Annual of the British School at Athens* 78, 1983, 105-108.
- Hayes 2003** J. W. Hayes, “Hellenistic and Roman Pottery Deposits From The ‘Saranda Kolones’ Castle Site At Paphos” The British School At Athens, 2003.
- Hayes 2008** J. W. Hayes, *Roman Pottery Fine- Ware Imports*, The Athenian Agora Vol. XXXII, New Jersey, 2008.
- Hellström 1965** P. Hellström, *Labraunda Pottery of Classical and Later Date Terracotta Lamp and Glass*, Lund, 1965.
- Kenyon 1957** M. N. Kenyon, *Samaria Sebaste Objects*, London, 1957.
- Krinzinger 2005** F. Krinzinger, *Spätantike und mittelalterliche Keramik aus Ephesos (Archaeologische Forschungen 13)*, Wien, 2005.
- Ladstätter 2003** S. Ladstätter, “Zur Charakterisierung des Spätantiken Keramikspektrums im Ostalpenraum”, *Frühe Kirchen im östlichen Alpengebiet*, 2003.
- Ladstätter 2005** S. Ladstätter, “Keramik”, *Hanghaus, 2 in Ephesos Die Wohneinheit 4, Forschungen in Ephesos VIII/6*, Wien, 2005.
- Lang 1955** M. Lang, “Dated Jars of Early Imperial Times”, *Hesperia* 24, 1955, 277-285.
- Malay 1987** H. Malay, “*Bati Anadolu’da Aristonikos Ayaklanması (İ.S. 133-139)*”, E.Ü. Edebiyat Fakültesi, Tarih İnceleme Dergisi, III-1987, 13-48.
- Ok 2018** M. Ok, *Tripolis Hellenistik ve Roma Dönemi Seramiği*, (Yayınlanmamış Doktora Tezi, Pamukkale Üniversitesi Sosyal Bilimler Enstitüsü), Denizli, 2018.
- Özdemir 2009** B. Özdemir, *Patara Roma Dönemi Günlük Kullanım Seramikleri*, (Akdeniz Üniversitesi Sosyal Bilimler Enstitüsü Yayınlanmamış Yüksek Lisans Tezi), Antalya 2009.
- Özyiğit 1991** Ö. Özyiğit, “1989 Yılı Phokaia Kazı Çalışmaları”, XII. *Kazı Sonuçları Toplantısı* I. Cilt, Ankara, 1991, 127-153.
- Riley 1979** J. A. Riley, “The Coarse Pottery from Benghazi”, *Excavations at Sidi Khrebish Benghazi (Berenice) II*, LibyaAnt Suppl. Vol.2, Tripoli, 1979, 91-446.

- Robinson 1959** H. S. Robinson, *Pottery of the Roman Period, The Athenian Agora*, Vol. V, New Jersey, 1959.
- Rotroff 2006** S. I. Rotroff, *Hellenistic Pottery the Plain Wares, The Athenian Agora Vol. XXXIII*, New Jersey, 2006.
- Satış 1994** B. Satış, *İlkçağdan Günümüze Akhisar*, İzmir, 1994.
- Sevin 2007** V. Sevin, *Anadolu'nun Tarihi Coğrafyası I*, Ankara, 2007.
- Slane 1990** K. W. Slane, *The Sanctuary of Demeter and Kore: The Roman Pottery and Lamps, Corinth 18-2*, New Jersey, 1990, 72- 84.
- Şenol 2000** A. K. Şenol, *İskenderiye Kazılarında Ele Geçen Amphoralar Işığında Kentin Roma Dönemi Şarap, Zeytinyağı, Salamura Balık ve Sos Ticareti* (Ege Üniversitesi, Sosyal Bilimler Enstitüsü, Yayınlanmamış Doktora Tezi), İzmir, 2000.
- Şimşek 2011** C. Şimşek, *Leodikeia Nekropolü*, İstanbul, 2011.
- Tekocak 2006** M. Tekocak, *Kelenderis Roma Çağı Seramiği*, (Selçuk Üniversitesi, Sosyal Bilimler Enstitüsü, Yayınlanmamış Doktora Tezi), Konya, 2006.
- Tyers 1996** P. A. Tyers, *Roman Pottery in Britain*, London, 1996.
- Vapur 2001** Ö. Vapur, *Magnesia Ad Maeandrum Gymnasion'u Roma Dönemi Seramikleri*, (Ankara Üniversitesi, Sosyal Bilimler Enstitüsü, Yayınlanmamış Yüksek Lisans Tezi), Ankara, 2001.
- Vapur 2009** Ö. Vapur 2009, *Menderes Magnesiası Hypokaustlu Yapı Yerel Üretim Seramikleri*, (Ankara Üniversitesi, Sosyal Bilimler Enstitüsü, Yayınlanmamış Doktora Tezi), Ankara, 2009.
- Waage 1948** F. Waage 1948, *Antioch On The Orontes IV Part One Ceramics and Islamic Coins*, U.S.A. 1948.
- Williams 1989** C. Williams, *Anemurium The Roman and Early Byzantine Pottery*, Toronto, 1989.
- Yaşar 2010** A. Yaşar 2010, *Milet Müzesinde Bulunan Hellenistik ve Roma Dönemi Unguentariumları*, (Adnan Menderes Üniversitesi, Sosyal Bilimler Enstitüsü, Yayınlanmamış Yüksek Lisans Tezi), Aydın, 2010.
- Zeest 1960** I. B. Zeest 1960, *Keramicheskaya Tara Bospora*, MIA 83, 1960.
- Zelle 1997** M. Zelle 1997, *Die Terra Sigillata aus der Westtor-Nekropole in Assos*, Düsseldorf, 1997.

6. KATALOG

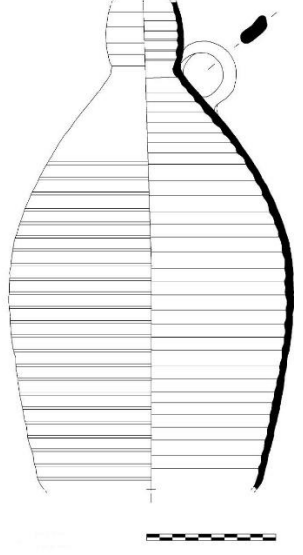
<p>Kat. No : 1</p> <p>Kazı No : ŞŞ-8\T12</p> <p>Buluntu Yeri : Tepe Mezarlığı</p> <p>Adı/Formu : Amphora - LR3-T1</p> <p>Ölçüleri : Yükseklik: 38 cm Boyun Çapı: 4,7 cm</p> <p>Hamur Rengi: 2.5YR, 6\4 light reddish brown</p> <p>Astar Rengi : -</p> <p>Tanım : Az miktarda mika ve kireç katkılı hamur, ince boyunlu, boyunun orta kısmı hafif şişkindir. Boyunda bir adet kayış kulp yer almaktadır. Kulp boyundan omuza bağlanmaktadır. Kulp aplike bir biçimde yapılmıştır. Boyun kısmında hafif biçimde yatay yivler, gövde kısmının tamamında ise yivler yer almaktadır. Ağız ve kaide kısmı korunmamıştır. 9 adet kırık parça restore edilerek birleştirilmiştir.</p> <p>Benzeri : Robinson 1959, 56, Pl. 11, M 125. Krinzing 2005, 225, Pl.1. Vapur 2009, 132, Çiz. 68-69, Kat. No. 481-484. Tyers 1996, 102. S1,8. Lang 1955, p79.</p> <p>Tarih : MS 2. yüzyıl sonu - MS 3. yüzyıl başı</p>	 
---	--

Kat. No : 2
Kazı No : THY12\239
Buluntu Yeri : Tepe Mezarlığı
Adı/Formu : Amphora - LR3-T1
Ölçüleri : **Yükseklik:** 11,9 cm **Ağız**
Çapı: 3 cm
Hamur Rengi: 5YR, 7\4 Pink
Astar Rengi : -
Tanım : Az miktarda mika katkılı hamur, dar ağızlı, ince boyunlu, boynun orta kısmı hafif şişkindir. Boyundan omuza bir adet kayış kulp yer almaktadır. Kulp aplike bir biçimde yapılmıştır. Boyun kısmının tamamında yatay yivler yer almaktadır. Eserin yüzeyi yer yer patina ile kaplıdır.
Benzeri : Robinson 1959, 56, Pl. 11, M 125. Krinzinger 2005, 225, Pl.1. Vapur 2009, 132, Çiz. 68-69, Kat. No. 481-484. Tyers 1996, 102. S1,8. Lang 1955, p79.
Tarih : MS 2. yüzyıl sonu - MS 3. yüzyıl başı

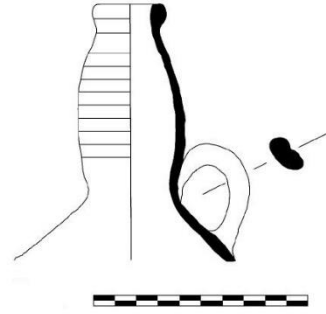

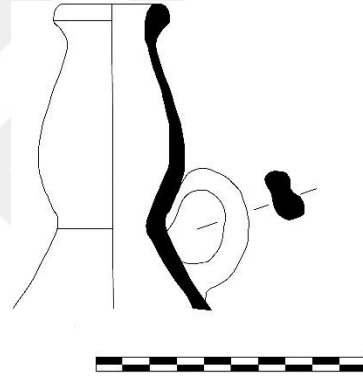

Kat. No : 3
Kazı No : THY12\247
Buluntu Yeri : Tepe Mezarlığı
Adı/Formu : Amphora - LR3-T1
Ölçüleri : **Yükseklik:** 13,1 cm **Ağız**
Çapı: 3,5 cm
Hamur Rengi: 5YR, 6\6 reddish yellow
Astar Rengi : 7.5YR, 8\2 pinkish white
Tanım : : Az miktarda mika ve kireç katkılı hamur, dar ağızlı, ince boyunlu, boynun orta kısmı hafif şişkindir. Boyundan omuza bir adet kayış kulp yer almaktadır. Kulp aplike bir biçimde yapılmıştır. Boyun kısmında hafif biçimde yatay yivler yer almaktadır. Astar sadece dış kısmına uygulanmıştır.
Benzeri : Robinson 1959, 56, Pl. 11, M 125. Krinzinger 2005, 225, Pl.1. Vapur 2009, 132, Çiz. 68-69, Kat. No. 481-484. Tyers 1996, 102. S1,8. Lang 1955, p79.
Tarih : MS 2. yüzyıl sonu - MS 3. yüzyıl başı

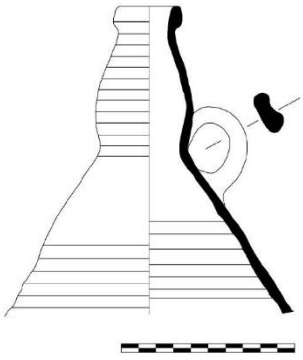

<p>Kat. No : 4</p> <p>Kazı No : THY12\238</p> <p>Buluntu Yeri : Tepe Mezarlığı</p> <p>Adı/Formu : Amphora - LR3-T1</p> <p>Ölçüleri : Yükseklik: 18 cm Ağız</p> <p>Çapı: 3,6 cm</p> <p>Hamur Rengi: 5YR, reddish yellow</p> <p>Astar Rengi : Gley 2, 4\5PB dark bluish gray</p> <p>Tanım : Az miktarda mika ve taşcık katkılı hamur, dar ağızlı, ince boyunlu, boyunun orta kısmı hafif şişkindir. Boyundan omuza bir adet kayış kulp yer almaktadır. Kulp aplike bir biçimde yapılmıştır. Ağız kısmından boyun kısmına kadar ve omuz kısmından karın bölgesine kadar korunmuş olan bölgelerde yatay yivler yer almaktadır. Dış yüzeyin tamamı, iç kısımda ise sadece dudak kısmı astarlanmıştır. 5 adet kırık parça restore edilerek birleştirilmiştir.</p> <p>Benzeri : Robinson 1959, 56, Pl. 11, M 125. Krinzinger 2005, 225, Pl.1. Vapur 2009, 132, Çiz. 68-69, Kat. No. 481-484. Tyers 1996, 102. S1,8. Lang 1955, p79.</p> <p>Tarih : MS 2. yüzyıl sonu - MS 3. yüzyıl başı</p>	
	

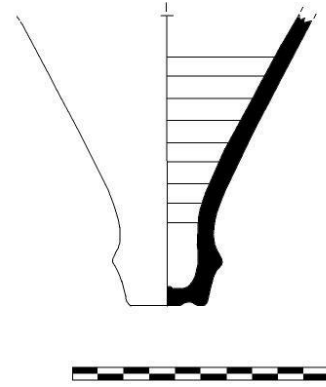
Kat. No : 5
Kazı No : THY12\246
Buluntu Yeri : Tepe Mezarlığı
Adı/Formu : Amphora - LR3-T1
Ölçüleri : **Yükseklik:** 10,5 cm **Kaide**
Çapı: 2,6 cm
Hamur Rengi: 2.5YR, 6\6 light red
Astar Rengi : 7.5YR, 8\2 pinkish white
Tanım : Az miktarda mika ve kireç katkılı hamur, düğme dipli olmakla birlikte iç yüzeyinde yatay yivler yer almaktadır. Dış yüzey tamamen astarlıdır.
Benzeri : Robinson 1959, 56, Pl. 11, M 125. Krinzing 2005, 225, Pl.1. Vapur 2009, 132, Çiz. 68-69, Kat. No. 481-484. Tyers 1996, 102. S1,8. Lang 1955, p79.
Tarih : MS 2. yüzyıl sonu - MS 3. yüzyıl başı



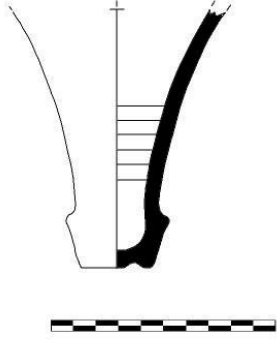

<p>Kat. No : 6</p> <p>Kazı No : THY12\245</p> <p>Buluntu Yeri : Tepe Mezarlığı</p> <p>Adı/Formu : Amphora - LR3-T1</p> <p>Ölçüleri : Yükseklik: 9 cm Kaide Çapı: 2,6 cm</p> <p>Hamur Rengi: 5YR, 6\6 reddish yellow</p> <p>Astar Rengi : 2.5YR, 4\6 red</p> <p>Tanım : Az miktarda mika ve kireç katkılı hamur, düğme dipli olmakla birlikte iç yüzeyinde yatay yivler yer almaktadır. Dış yüzeyde astar boya az miktarda görülmektedir.</p> <p>Benzeri : Robinson 1959, 56, Pl. 11, M 125. Krinzinger 2005, 225, Pl.1. Vapur 2009, 132, Çiz. 68-69, Kat. No. 481-484. Tyers 1996, 102. S1,8. Lang 1955, p79.</p> <p>Tarih : MS 2. yüzyıl sonu - MS 3. yüzyıl başı</p>	 
--	--

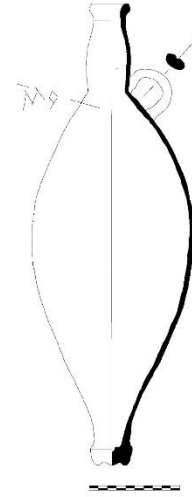
Kat. No : 7
Kazı No : ŞŞ-8-187
Buluntu Yeri : Tepe Mezarlığı
Adı/Formu : Amphora - LR3-T1
Ölçüleri : **Yükseklik:** 50,7 cm **Ağız Çapı:** 4 cm
Hamur Rengi: 2.5YR, 8/4 pink
Astar Rengi : 2.5YR, 6/8 light red
Tanım : Az miktarda mika ve kireç katkılı hamur, ince boyunlu, boyunun orta kısmı hafif şişkindir. Boyunda bir adet kayış kulp yer almaktadır. Kulp boyundan omuza bağlanmaktadır. Kulp aplike bir biçimde yapılmıştır. Gövde kısmında yatay yivler yer alır. Kırık parçalar restore edilerek birleştirilmiştir.
Benzeri : Robinson 1959, 56, Pl. 11, M 125. Krinzinger 2005, 225, Pl.1. Vapur 2009, 132, Çiz. 68-69, Kat. No. 481-484. Tyers 1996, 102. S1,8. Lang 1955, p79.
Tarih : MS 2. yüzyıl sonu - MS 3. yüzyıl başı

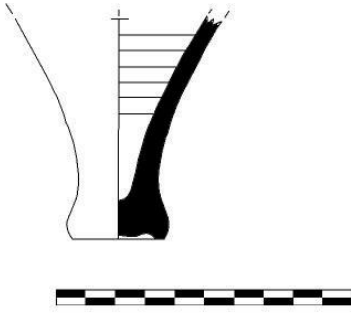

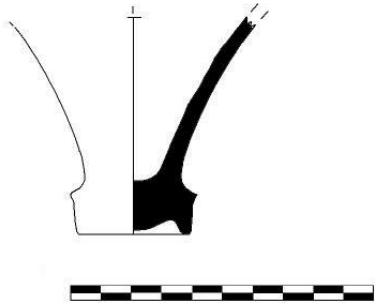

<p>Kat. No : 8</p> <p>Kazı No : F-33\ a-c-255</p> <p>Buluntu Yeri : Hastane Höyük</p> <p>Adı/Formu : Amphora - LR3-T1</p> <p>Ölçüleri : Yükseklik: 7 cm Kaide</p> <p>Çapı: 3 cm</p> <p>Hamur Rengi: 5YR, 7\6 reddish yellow</p> <p>Astar Rengi : 10Y, 8\3 very pale brown</p> <p>Tanım : Yoğun mika, kum ve kireç katkılı hamur, düğme diptir.</p> <p>Benzeri : Robinson 1959, 56, Pl. 11, M 125. Krinzing 2005, 225, Pl.1. Vapur 2009, 132, Çiz. 68-69, Kat. No. 481-484. Tyers 1996, 102. S1,8. Lang 1955, p79.</p> <p>Tarih : MS 2. yüzyıl sonu - MS 3. yüzyıl başı</p>	 
---	--

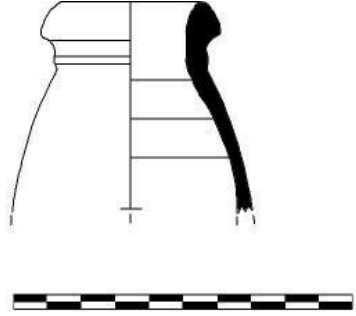

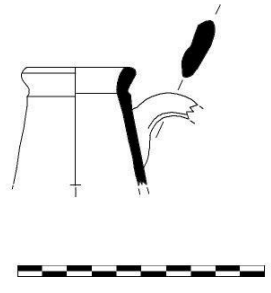
<p>Kat. No : 9</p> <p>Kazı No : M-28\ a- 375</p> <p>Buluntu Yeri : Hastane Höyük</p> <p>Adı/Formu : Amphora - LR3-T1</p> <p>Ölçüleri : Yükseklik: 7,2 cm Kaide</p> <p>Çapı: 3,5 cm</p> <p>Hamur Rengi: 5YR, 7\6 reddish yellow</p> <p>Astar Rengi : 5YR, 3\2 dark reddish brown</p> <p>Tanım : Az miktarda mika, kireç ve kum katkılı hamur, düğme diptir.</p> <p>Benzeri : Robinson 1959, 56, Pl. 11, M 125. Krinzing 2005, 225, Pl.1. Vapur 2009, 132, Çiz. 68-69, Kat. No. 481-484. Tyers 1996, 102. S1,8. Lang 1955, p79.</p> <p>Tarih : MS 2. yüzyıl sonu - MS 3. yüzyıl başı</p>	 
---	--

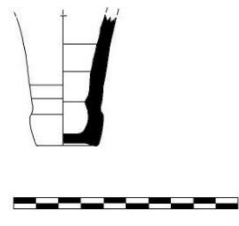

<p>Kat. No : 10</p> <p>Kazı No : M-28\ a-489</p> <p>Buluntu Yeri : Hastane Höyük</p> <p>Adı/Formu : Amphora - LR3-T1</p> <p>Ölçüleri : Yükseklik: 5,3 cm Ağız</p> <p>Çapı: 3,5 cm</p> <p>Hamur Rengi: 2.5YR, 6\8 light red</p> <p>Astar Rengi : 10R, 5\8 red</p> <p>Tanım : Kum, mika ve kireç katkılı hamur, dışa çekik ağız, şişkin boyun, yalnızca dış yüzey astarlıdır. 3 adet kırık parça restore edilerek birleştirilmiştir.</p> <p>Benzeri : Robinson 1959, 56, Pl. 11, M 125. Krinzinger 2005, 225, Pl.1. Vapur 2009, 132, Çiz. 68-69, Kat. No. 481-484. Tyers 1996, 102. S1,8. Lang 1955, p79.</p> <p>Tarih : MS 2. yüzyıl sonu - MS 3. yüzyıl başı</p>	 
--	---

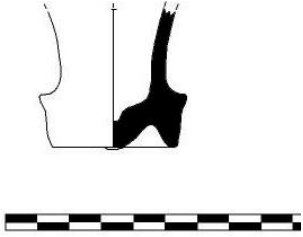

<p>Kat. No : 11</p> <p>Kazı No : F-33c-T2</p> <p>Buluntu Yeri : Hastane Höyük</p> <p>Adı/Formu : Amphora - LR3-T1</p> <p>Ölçüleri : Yükseklik: 4,6 cm Ağız Çapı: 4,1 cm</p> <p>Hamur Rengi: 5YR, 6\6 reddish yellow</p> <p>Astar Rengi : 7.5YR, 7\4 Pink</p> <p>Tanım : Kum, mika ve kireç katkılı hamur, kalınlaştırılmış ağız kenarı, şişkin boyun, boyundan kulpludur. 3 adet kırık parça restore edilerek birleştirilmiştir.</p> <p>Benzeri : Robinson 1959, 56, Pl. 11, M 125. Krinzinger 2005, 225, Pl.1. Vapur 2009, 132, Çiz. 68-69, Kat. No. 481-484. Tyers 1996, 102. S1,8. Lang 1955, p79.</p> <p>Tarih : MS 2. yüzyıl sonu - MS 3. yüzyıl başı</p>	
	

<p>Kat. No : 12</p> <p>Kazı No : F-33c-T1</p> <p>Buluntu Yeri : Hastane Höyük</p> <p>Adı/Formu : Amphora - LR3-T1</p> <p>Ölçüleri : Yükseklik: 5,7 cm Kaide Çapı: 2,6 cm</p> <p>Hamur Rengi: 2.5YR, 6\8 light red</p> <p>Astar Rengi : 7.5YR, 7\6 reddish yellow</p> <p>Tanım : Yoğun mika, kum ve kireç katkılı hamur, düğme diplidir.</p> <p>Benzeri : Robinson 1959, 56, Pl. 11, M 125. Krinzinger 2005, 225, Pl.1. Vapur 2009, 132, Çiz. 68-69, Kat. No. 481-484. Tyers 1996, 102. S1,8. Lang 1955, p79.</p> <p>Tarih : MS 2. yüzyıl sonu - MS 3. yüzyıl başı</p>	
	

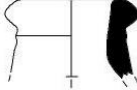
<p>Kat. No : 13</p> <p>Kazı No : F-33c-T1</p> <p>Buluntu Yeri : Hastane Höyük</p> <p>Adı/Formu : Amphora - LR3-T1</p> <p>Ölçüleri : Yükseklik: 4,3 cm Kaide Çapı: 3,8 cm</p> <p>Hamur Rengi: 5YR, 7\6 reddish yellow</p> <p>Astar Rengi : 10YR, 8\3 very pale brown</p> <p>Tanım : Yoğun kum ve mika katkılı hamur, düğme diplidir.</p> <p>Benzeri : Robinson 1959, 56, Pl. 11, M 125. Krinzinger 2005, 225, Pl.1. Vapur 2009, 132, Çiz. 68-69, Kat. No. 481-484. Tyers 1996, 102. S1,8. Lang 1955, p79.</p> <p>Tarih : MS 2. yüzyıl sonu - MS 3. yüzyıl başı</p>	
	

<p>Kat. No : 14</p> <p>Kazı No : İ-36\d-350</p> <p>Buluntu Yeri : Hastane Höyük</p> <p>Adı/Formu : Amphora - LR3-T1</p> <p>Ölçüleri : Yükseklik: 7,6 cm Ağız Çapı: -</p> <p>Hamur Rengi: 5YR, 7\8 reddish yellow</p> <p>Astar Rengi : 10YR, 8\3 very pale brown</p> <p>Tanım : Yoğun kum, taşçık ve mika katkılı hamur, şişkin boyun, boyun ile omuz birleşiminden başlayıp omuzda biten tek oluklu kayış kulp. İç ve dış yüzey astar boyalı ve patina kaplıdır.</p> <p>Benzeri : Robinson 1959, 56, Pl. 11, M 125. Krinzinger 2005, 225, Pl.1. Vapur 2009, 132, Çiz. 68-69, Kat. No. 481-484. Tyers 1996, 102. S1,8. Lang 1955, p79.</p> <p>Tarih : MS 2. yüzyıl sonu - MS 3. yüzyıl başı</p>	
	

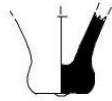
<p>Kat. No : 15</p> <p>Kazı No : M-28a-T3</p> <p>Buluntu Yeri : Hastane Höyük</p> <p>Adı/Formu : Amphora - LR3-T1</p> <p>Ölçüleri : Yükseklik: 2,6 cm Ağız Çapı: 3,4 cm</p> <p>Hamur Rengi: 2.5YR, 6\6 light red</p> <p>Astar Rengi : İki farklı astar kullanılmıştır.</p> <p>1. İç: 10R, 4\8 red</p> <p>2. Dış: 5YR, 3\2 dark reddish brown</p> <p>Tanım : Kum ve mika katkılı hamur, dışa sarkıtılmış ağıza sahiptir.</p> <p>Benzeri : Robinson 1959, 56, Pl. 11, M 125. Krinzinger 2005, 225, Pl.1. Vapur 2009, 132, Çiz. 68-69, Kat. No. 481-484. Tyers 1996, 102. S1,8. Lang 1955, p79.</p> <p>Tarih : MS 2. yüzyıl sonu - MS 3. yüzyıl başı</p>	  
---	---

<p>Kat. No : 16</p> <p>Kazı No : F-33a-T3</p> <p>Buluntu Yeri : Hastane Höyük</p> <p>Adı/Formu : Amphora - LR3-T1</p> <p>Ölçüleri : Yükseklik: 2,6 cm Kaide Çapı: 1,7 cm</p> <p>Hamur Rengi: 5YR, 5\4 reddish brown</p> <p>Astar Rengi : 10YR, 8\2 very pale brown</p> <p>Tanım : Yoğun mika, taşcık ve kum katkılı hamur, düğme diplidir.</p> <p>Benzeri : Robinson 1959, 56, Pl. 11, M 125. Krinzinger 2005, 225, Pl.1. Vapur 2009, 132, Çiz. 68-69, Kat. No. 481-484. Tyers 1996, 102. S1,8. Lang 1955, p79.</p> <p>Tarih : MS 2. yüzyıl sonu - MS 3. yüzyıl başı</p>	  
--	---

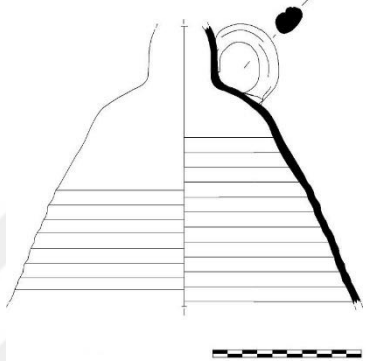
<p>Kat. No : 17</p> <p>Kazı No : F-33a-T3</p> <p>Buluntu Yeri : Hastane Höyük</p> <p>Adı/Formu : Amphora-T2</p> <p>Ölçüleri : Yükseklik: 18,8 cm Ağız</p> <p>Çapı : -</p> <p>Hamur Rengi: 2.5YR, 6\8 light red</p> <p>Astar Rengi : 7.5YR, 4\2 brown</p> <p>Tanım : Yoğun kum, mika ve kireç katkılı hamur, boyun ile omuzun bittiği yerden başlayan omuzda biten tek kayış oluklu kulp, yalnızca dış yüzey astarlıdır. Şişkin gövdelidir. Gövde üzerinde yatay yivler yer almaktadır. 15 adet kırık parça restore edilerek birleştirilmiştir.</p> <p>Benzeri : Goldman 1950, 162, Pl.797.</p> <p>Tarih : MS 2. yüzyıl sonrası</p>	 
--	--

Kat. No	: 18
Kazı No	: ŞŞ-8a\727
Buluntu Yeri	: Tepe Mezarlığı
Adı/Formu	: Amphora - T3
Ölçüleri	: Yükseklik: 22,2 cm Ağız
Çapı:	14,8 cm
Hamur Rengi:	2.5YR, 6\6 light red
Astar Rengi	: 2 farklı astar uygulanmıştır;
1.	Gley 2, 4\5PB dark bluish gray
2.	7.5YR, 8\2 pinkish white
Tanım	: Az miktarda mika, kireç ve taşçık katkılı hamur, basit ağız kenarı, ağız kenarının hemen altından başlayıp hemen karında biten çift oluklu kulp, kısa boyun, küresel gövde kaideye doğru daralmaktadır. Birinci astar ağız kenarından başlayıp kulp bitişine kadar uygulanmıştır. Kulp bitişinden itibaren kabın geri kalanı iki astar ile kaplanmıştır. 7 adet kırık parça restore edilerek birleştirilmiştir.
Benzeri	: Crawford 1990, E14.Fig486.
Tarih	: -

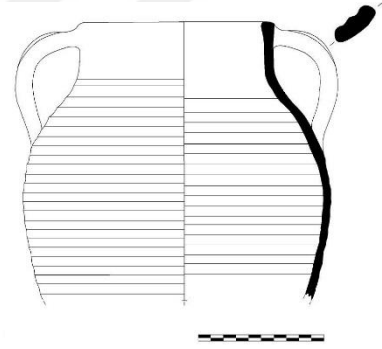

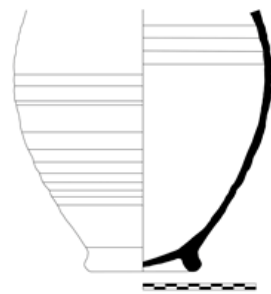

<p>Kat. No : 19</p> <p>Kazı No : THY12\248</p> <p>Buluntu Yeri : Tepe Mezarlığı</p> <p>Adı/Formu : Amphora - T4</p> <p>Ölçüleri : Yükseklik: 22,5 cm Kaide</p> <p>Çapı: 8,7 cm</p> <p>Hamur Rengi: 2.5YR, 5\6 red</p> <p>Astar Rengi : -</p> <p>Tanım : Az miktarda mika ve kireç katkılı hamur, halka dipli kaideye sahip olup gövdeye doğru genişleyen bir formdadır. İç ve dış yüzeyde belirli aralıklarda yatay yivler yer almaktadır. 3 adet kırık parça restore edilerek birleştirilmiştir.</p> <p>Benzeri : Crawford 1990, 94, E16.Fig533. Robinson 1959, Pl40, M174; Pl27, M220.</p> <p>Tarih : MS 4. yüzyıl civarı.</p>	 
---	--

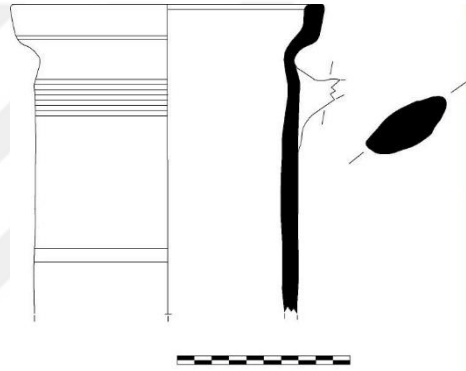
Kat. No : 20
Kazı No : ŞŞ-8c-690
Buluntu Yeri : Tepe Mezarlığı
Adı/Formu : Bakraç - T1
Ölçüleri : **Yükseklik:** 17,8 cm **Ağız**
Çapı: 18 cm
Hamur Rengi: 5YR, 6\6 reddish yellow
Astar Rengi : 2.5YR, 4\8 red
Tanım : Yoğun, kum, mika ve az miktarda kireç katkılı hamur, basit ağız kenarından boyuna geçiş iç bükey bir profil ile sağlamıştır. Uzun düz boyun, dış yüzeyde ve ağız kenarında yer yer astar boya kalıntıları vardır ve yüzeyi patina kaplıdır.
Benzeri : Riley 1979, 343-344 Res.125, 900, 902; Hayes 1983, 132 Res.14, 174; Sackett 1992, 243 Lev. 184, 12; Forster 2001, 164 Res.4.15 h.j; Korkut 2007a 204, 22; Korkut 2007c 166 Res. 12, 67.
Tarih : M.S. 2. yüzyıl.

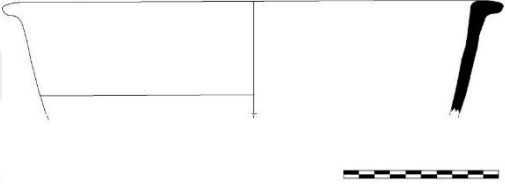

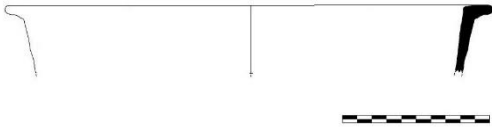
<p>Kat. No : 21</p> <p>Kazı No : ŞŞ-8\195</p> <p>Buluntu Yeri : Tepe Mezarlığı</p> <p>Adı/Formu : Çanak - T1</p> <p>Ölçüleri : Yükseklik: 7,2 cm Ağız</p> <p>Çapı: 30,4 cm</p> <p>Hamur Rengi: 5YR, 6\4 light reddish brown</p> <p>Astar Rengi : 10R, 5\8 red</p> <p>Tanım : Az miktarda kum, kireç ve mika katkılı hamur, dışa çekik ağız kenarı, muhtemelen derin gövdeye sahiptir. Astar ağız kenarının dışından başlayıp iç kısmının tamamına uygulanmıştır. 2 adet kırık parça restore edilerek birleştirilmiştir.</p> <p>Benzeri : Williams 1989, 81, Res. 47, 481. Özdemir 2009, 174, Kat. 306-307.</p> <p>Tarih : MS 6 ile 7. yüzyıl arası</p>	 
---	---

<p>Kat. No : 22</p> <p>Kazı No : M-28\a-253</p> <p>Buluntu Yeri : Hastane Höyük</p> <p>Adı/Formu : Çanak - T1</p> <p>Ölçüleri : Yükseklik: 4,6 cm Ağız</p> <p>Çapı: 32 cm</p> <p>Hamur Rengi: 7.5YR, 7\4 Pink</p> <p>Astar Rengi : 10R, 6\8 light red</p> <p>Tanım : Az miktarda mika ve kum katkılı hamur, dışa çekik ağız, ağzın dış kenarından başlayıp iç gövdenin tamamını kaplayan astara sahiptir.</p> <p>Benzeri : Williams 1989, 81, Res. 47, 481. Özdemir 2009, 174, Kat. 306-307.</p> <p>Tarih : MS 6 ile 7. yüzyıl arası</p>	 
---	--

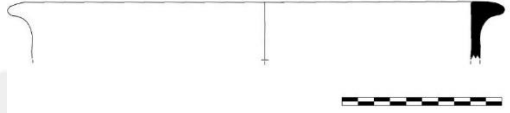
<p>Kat. No : 23</p> <p>Kazı No : F-33\c-T2</p> <p>Buluntu Yeri : Hastane Höyük</p> <p>Adı/Formu : Çanak - T1</p> <p>Ölçüleri : Yükseklik: 3,6 cm Ağız</p> <p>Çapı: 28 cm</p> <p>Hamur Rengi: 5YR, 6\6 reddish yellow</p> <p>Astar Rengi : 10R, 5\8 red</p> <p>Tanım : Kum, mika ve taşcık katkılı hamur, dışa çekik ağız kenarı, ağız kenarı dışından başlayıp iç gövdenin tamamını saran astar.</p> <p>Benzeri : Williams 1989, 81, Res. 47, 481. Özdemir 2009, 174, Kat. 306-307.</p> <p>Tarih : MS 6 ile 7. yüzyıl arası</p>	
	

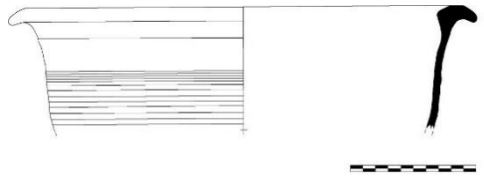

<p>Kat. No : 24</p> <p>Kazı No : ŞŞ-8\T12-195</p> <p>Buluntu Yeri : Tepe Mezarlığı</p> <p>Adı/Formu : Çanak - T1</p> <p>Ölçüleri : Yükseklik: 9,6 cm Ağız</p> <p>Çapı: 34,6 cm</p> <p>Hamur Rengi: 2.5YR, 6\6 light red</p> <p>Astar Rengi : 7.5YR, 7\4 Pink</p> <p>Tanım : Yoğun kum, mika, kireç az miktarda taşcık katkılı hamur, dışa çekik ağız kenarına sahip ve geniş gövdelidir. Gövde üzerinde belirli aralıklarla yapılmış yivler yer almaktadır.</p> <p>Benzeri : Williams 1989, 81, Res. 47, 481. Özdemir 2009, 174, Kat. 306-307.</p> <p>Tarih : MS 6 ile 7. yüzyıl arası</p>	
	

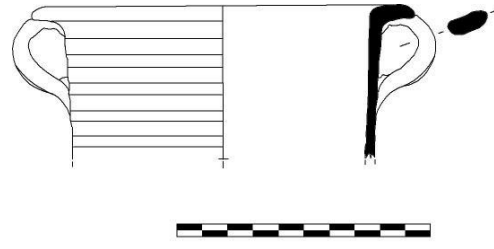
<p>Kat. No : 25</p> <p>Kazı No : ŞŞ-8\T12-196</p> <p>Buluntu Yeri : Tepe Mezarlığı</p> <p>Adı/Formu : Çanak - T1</p> <p>Ölçüleri : Yükseklik: 9,3 cm Ağız</p> <p>Çapı: 28 cm</p> <p>Hamur Rengi: 2.5YR, 6\8 light red</p> <p>Astar Rengi : 2.5YR, 7\6 light red</p> <p>Tanım : Yoğun kum, mika, kireç az miktarda taşcık katkılı hamur, geniş gövdelidir. Gövde üzerinde belirli aralıklarla yapılmış yivler yer almaktadır. 2 adet kırık parça restore edilerek birleştirilmiştir.</p> <p>Benzeri : Williams 1989, 81, Res. 47, 481. Özdemir 2009, 174, Kat. 306-307.</p> <p>Tarih : MS 6 ile 7. yüzyıl arası</p>	 
---	---

<p>Kat. No : 26</p> <p>Kazı No : M-28a-T3</p> <p>Buluntu Yeri : Hastane Höyük</p> <p>Adı/Formu : Çömlek - T1a</p> <p>Ölçüleri : Yükseklik: 6 cm Ağız Çapı: 14 cm</p> <p>Hamur Rengi: 5YR, 4\6 yellowish red</p> <p>Astar Rengi : -</p> <p>Tanım : Yoğun kum, mika, taşcık ve kireç katkılı hamur, dışa çekik ağız, ağızdan gövdeye kayış kulpludur. Yüzeyi siyah alacalıdır.</p> <p>Benzeri : Bailey 1993, F21, 194.</p> <p>Tarih : MS 3. yüzyıl</p>	 
--	--

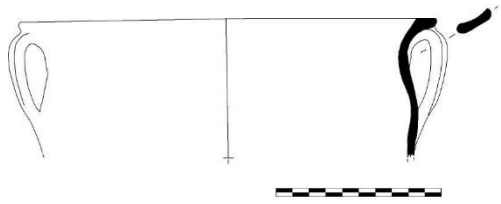
<p>Kat. No : 27</p> <p>Kazı No : M-28\A-393</p> <p>Buluntu Yeri : Hastane Höyük</p> <p>Adı/Formu : Çömlek - T1b</p> <p>Ölçüleri : Yükseklik: 5,3 cm Ağız</p> <p>Çapı: 10 cm</p> <p>Hamur Rengi: 2.5Y, 5\1 gray</p> <p>Astar Rengi : -</p> <p>Tanım : Mika, kum, ince taneli taşcık katkılı hamur, dışa çekik ağız, kısa boyun, boyundan gövdeye geçerken profil yapmıştır. Ağız kenarının hemen altından başlayıp küresel gövdede biten dikey kulp.</p> <p>Benzeri : Hayes 1983, s125, F7,81.</p> <p>Tarih : MS 2-3. yüzyıl arası</p>	 
---	--

<p>Kat. No : 28</p> <p>Kazı No : İ-36\D-T2</p> <p>Buluntu Yeri : Hastane Höyük</p> <p>Adı/Formu : Çömlek - T1b</p> <p>Ölçüleri : Yükseklik: 8,4 cm Ağız</p> <p>Çapı: 24,6 cm</p> <p>Hamur Rengi: Gley 2, 4\5PB dark bluish gray</p> <p>Astar Rengi : -</p> <p>Tanım : Kum, mika, taşcık ve kireç katkılı hamur, dışa çekik ağız, dikey şerit kulp ağız kısmının hemen altından başlayıp gövdede birleşmiştir.</p> <p>Benzeri : V.R. Anderson-Stajonovic 1992, P136, 1173. Hayes 1983, s125, F7,89.</p> <p>Tarih : MS 2-3. yüzyıl arası</p>	 
--	--

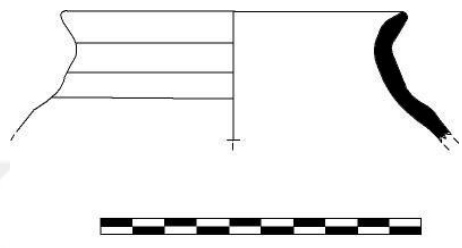
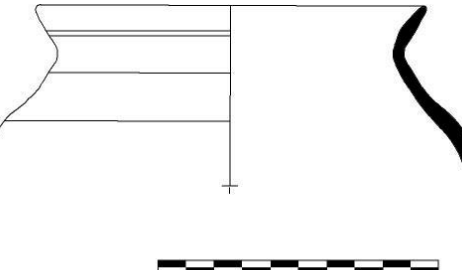
<p>Kat. No : 29</p> <p>Kazı No : F-33\d-T1</p> <p>Buluntu Yeri : Hastane Höyük</p> <p>Adı/Formu : Çömlek - T2</p> <p>Ölçüleri : Yükseklik: 4 cm Ağız</p> <p>Çapı: 10,4 cm</p> <p>Hamur Rengi: 10YR, 5\2 grayish brown</p> <p>Astar Rengi : -</p> <p>Tanım : Kum, mika, kireç ve taşçık katkılı hamur, dışa sarkık ağızlı, küreselleşen gövdeye sahiptir. Yüzeyi yer yer patina kaplıdır.</p> <p>Benzeri : Crawford 1990, F158.</p> <p>Tarih : MS 3. yüzyıl</p>	
<p>Kat. No : 30</p> <p>Kazı No : F-33\d-T1</p> <p>Buluntu Yeri : Hastane Höyük</p> <p>Adı/Formu : Çömlek - T2</p> <p>Ölçüleri : Yükseklik: 6,4 cm Ağız</p> <p>Çapı: 13,4 cm</p> <p>Hamur Rengi: 10R, 5\4 weak red</p> <p>Astar Rengi : -</p> <p>Tanım : Kum, mika, kireç ve taşçık katkılı hamur, Dışa sarkık ağızlı, küreselleşen gövdeye sahiptir. Dış boyun ve omuz üzerinde yatay oluk şeklinde üç adet bezeme yer almaktadır. Yüzeyi yer yer patina kaplıdır.</p> <p>Benzeri : Crawford 1990, F158.</p> <p>Tarih : MS 3. yüzyıl</p>	
<p>Kat. No : 30</p> <p>Kazı No : F-33\d-T1</p> <p>Buluntu Yeri : Hastane Höyük</p> <p>Adı/Formu : Çömlek - T2</p> <p>Ölçüleri : Yükseklik: 6,4 cm Ağız</p> <p>Çapı: 13,4 cm</p> <p>Hamur Rengi: 10R, 5\4 weak red</p> <p>Astar Rengi : -</p> <p>Tanım : Kum, mika, kireç ve taşçık katkılı hamur, Dışa sarkık ağızlı, küreselleşen gövdeye sahiptir. Dış boyun ve omuz üzerinde yatay oluk şeklinde üç adet bezeme yer almaktadır. Yüzeyi yer yer patina kaplıdır.</p> <p>Benzeri : Crawford 1990, F158.</p> <p>Tarih : MS 3. yüzyıl</p>	
<p>Kat. No : 30</p> <p>Kazı No : F-33\d-T1</p> <p>Buluntu Yeri : Hastane Höyük</p> <p>Adı/Formu : Çömlek - T2</p> <p>Ölçüleri : Yükseklik: 6,4 cm Ağız</p> <p>Çapı: 13,4 cm</p> <p>Hamur Rengi: 10R, 5\4 weak red</p> <p>Astar Rengi : -</p> <p>Tanım : Kum, mika, kireç ve taşçık katkılı hamur, Dışa sarkık ağızlı, küreselleşen gövdeye sahiptir. Dış boyun ve omuz üzerinde yatay oluk şeklinde üç adet bezeme yer almaktadır. Yüzeyi yer yer patina kaplıdır.</p> <p>Benzeri : Crawford 1990, F158.</p> <p>Tarih : MS 3. yüzyıl</p>	

Kat. No : 31
Kazı No : ŞŞ-8-206
Buluntu Yeri : Tepe Mezarlığı
Adı/Formu : Çömlekcik - T1
Ölçüleri : Yükseklik: 5,8 cm **Ağız**
Çapı: 6,2 cm
Hamur Rengi: 7.5YR, 7/4 pink
Astar Rengi : 7.5YR, 8/3 pink
Tanım : Az miktarda mika ve taşcık katkılı hamur, dışa doğru açılan ağız omuz kısmına doğru daralmaktadır. Tek kulp ağız ile omzun kesiştiği noktadan başlayarak gövdede birleşmiştir. Eserin yalnızca dış yüzeyi astarlıdır. Gövde üzerinde belirli aralıklarla yapılmış yivler yer almaktadır. 5 adet kırık parça restore edilerek birleştirilmiştir.
Benzeri : Robinson 1959, 64,Pl.13,K 58; Hayes 2008, 268, 285, F51,1606, 1609, F55, 1752. Erön 2013, 230, K55, L65. Şimşek 2011, L104,K1163.
Tarih : MS 2. yüzyıl sonu -3. yüzyılın ortası

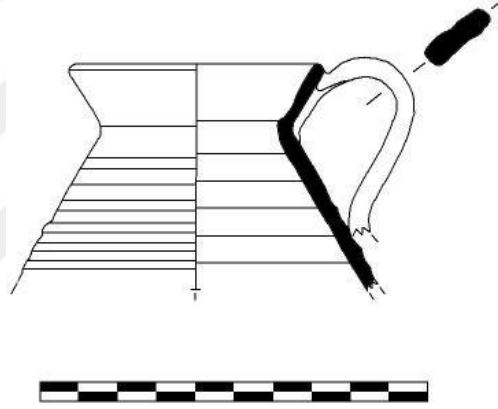

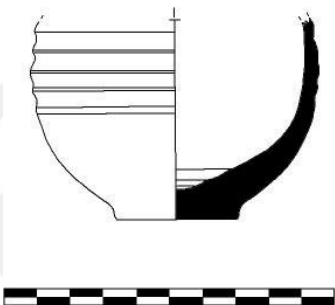

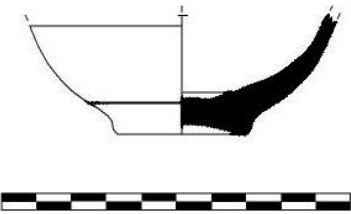

<p>Kat. No : 32</p> <p>Kazı No : ŞŞ-8-206</p> <p>Buluntu Yeri : Tepe Mezarlığı</p> <p>Adı/Formu : Çömlekcik - T1</p> <p>Ölçüleri : Yükseklik: 6 cm Kaide Çapı: 3,6 cm</p> <p>Hamur Rengi: 2.5Y, 8/2 pale yellow</p> <p>Astar Rengi : 2.5Y, 8/1 white</p> <p>Tanım : Az miktarda taşcık ve mika katkılı hamur, küresel gövde, halka dip. İç ve dış yüzey astarlıdır, gövde üzerinde belirli aralıklarla yapılmış yivler yer almaktadır. Eserin yüzeyi yer yer patina kaplıdır.</p> <p>Benzeri : Robinson 1959, 64,Pl.13,K 58; Hayes 2008, 268, 285, F51,1606, 1609, F55, 1752. Erön 2013, 230, K55, L65. Şimşek 2011, L104,K1163.</p> <p>Tarih : MS 2. yüzyıl sonu -3. yüzyılın ortası</p>	
	

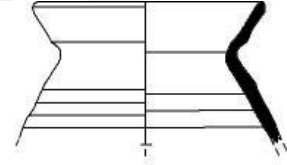
<p>Kat. No : 33</p> <p>Kazı No : ŞŞ-8-206</p> <p>Buluntu Yeri : Tepe Mezarlığı</p> <p>Adı/Formu : Çömlekcik - T1</p> <p>Ölçüleri : Yükseklik: 2,4 cm Kaide Çapı: 3,5 cm</p> <p>Hamur Rengi: 10YR, 7/4 very pale brown</p> <p>Astar Rengi : -</p> <p>Tanım : Az miktarda taşcık ve mika katkılı hamur, küresel gövde, halka dip.</p> <p>Benzeri : Robinson 1959, 64,Pl.13,K 58; Hayes 2008, 268, 285, F51,1606, 1609, F55, 1752. Erön 2013, 230, K55, L65. Şimşek 2011, L104,K1163.</p> <p>Tarih : MS 2. yüzyıl sonu -3. yüzyılın ortası</p>	
	

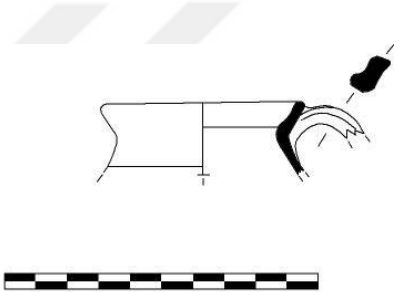
Kat. No : 34
Kazı No : ŞŞ-8-206
Buluntu Yeri : Tepe Mezarlığı
Adı/Formu : Çömlekcik - T1
Ölçüleri : Yükseklik: 3,4 cm **Ağız**
Çapı: 5,4 cm
Hamur Rengi: 7.5YR, 8/4 pink
Astar Rengi : 10YR, 8/3 very pale brown
Tanım : Az miktarda mika ve taşcık katkılı hamur, dışa doğru açılan ağız omuz kısmına doğru daralmaktadır. İç ve dış yüzeyi astarlıdır. Gövde üzerinde belirli aralıklarla yapılmış yivler yer almaktadır. 2 adet kırık parça restore edilerek birleştirilmiştir.
Benzeri : Robinson 1959, 64,Pl.13,K 58; Hayes 2008, 268, 285, F51,1606, 1609, F55, 1752. Erön 2013, 230, K55, L65. Şimşek 2011, L104,K1163.
Tarih : MS 2. yüzyıl sonu -3. yüzyılın ortası



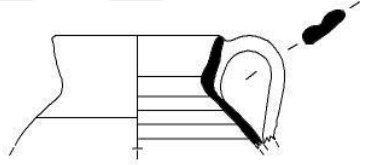

<p>Kat. No : 35</p> <p>Kazı No : ŞŞ-8-206</p> <p>Buluntu Yeri : Tepe Mezarlığı</p> <p>Adı/Formu : Çömlekcik - T2</p> <p>Ölçüleri : Yükseklik: 2,3 cm Ağız</p> <p>Çapı: 6,4 cm</p> <p>Hamur Rengi: 7.5YR, 8/3 pink</p> <p>Astar Rengi : 7.5YR, 8/4 pink</p> <p>Tanım : Az miktarda mika ve taşcık katkılı hamur, dışa doğru açılan ağız omuz kısmına doğru daralmaktadır. Tek kulp ağız ile omzun kesiştiği noktadan başlayarak gövdede birleşmiştir. İç ve dış yüzeyi astarlıdır.</p> <p>Benzeri : Robinson 1959, 41, Pl.7G; Hayes 2008, 268, Pl. 76. V.R. Anderson-Stajanovic 1992, 43,220. Vapur 2009, 36-37, Ç5, L9. Erön 2013, 228, K51, L61.</p> <p>Tarih : MS 2. yüzyılın ortası</p>	 
---	---

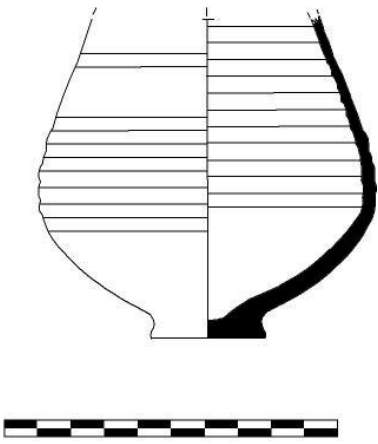

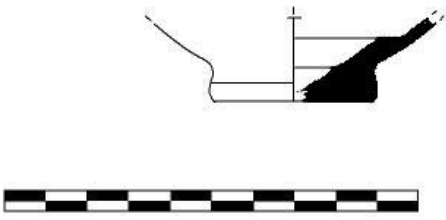
<p>Kat. No : 36 Kazı No : ŞŞ-8-206 Buluntu Yeri : Tepe Mezarlığı Adı/Formu : Çömlekcik - T2 Ölçüleri : Yükseklik: 3,3 cm Ağız Çapı: 4,8 cm Hamur Rengi: 7.5YR, 8/3 pink Astar Rengi : 7.5YR, 8/4 pink Tanım : Az miktarda mika ve taşçık katkılı hamur, dışa doğru açılan ağız omuz kısmına doğru daralmaktadır. Tek kulp ağız ile omzun kesiştiği noktadan başlayarak gövdede birleşmiştir. İç ve dış yüzeyi astarlıdır. Benzeri : Robinson 1959, 41, Pl.7G; Hayes 2008, 268, Pl. 76; V.R. Anderson-Stajanovic 1992, 43,220. Vapur 2009, 36-37, Ç5, L9. Erön 2013, 228, K51, L61. Tarih : MS 2. yüzyılın ortası</p>	  
---	--

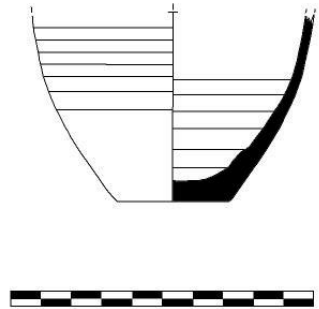
<p>Kat. No : 37</p> <p>Kazı No : ŞŞ-8-206</p> <p>Buluntu Yeri : Tepe Mezarlığı</p> <p>Adı/Formu : Çömlekcik - T3a</p> <p>Ölçüleri : Yükseklik: 9,5 cm Kaide Çapı: 3,5 cm</p> <p>Hamur Rengi: 10YR, 7/4 very pale brown</p> <p>Astar Rengi : 7.5YR, 7/4 pink</p> <p>Tanım : Az miktarda taşçık ve mika katkılı hamur, küresel gövde, halka dip. Yalnızca dış yüzey astarlıdır ve gövde üzerinde belirli aralıklarla yapılmış yivler yer almaktadır. Eserin yüzeyi yer yer patina kaplıdır. 9 adet kırık parça restore edilerek birleştirilmiştir.</p> <p>Benzeri : Robinson 1959, 55, Pl.9,J20. Hayes 1983, 109,F10.</p> <p>Tarih : MS 3. yüzyılın başı</p>	 
---	---

<p>Kat. No : 38</p> <p>Kazı No : ŞŞ-8-206</p> <p>Buluntu Yeri : Tepe Mezarlığı</p> <p>Adı/Formu : Çömlekcik - T3b</p> <p>Ölçüleri : Yükseklik: 2 cm Kaide Çapı: 3,8 cm</p> <p>Hamur Rengi: 10YR, 7/4 very pale brown</p> <p>Astar Rengi : 10YR, 8/3 very pale brown</p> <p>Tanım : Az miktarda kum, mika ve kireç katkılı hamur, halka dip. Yalnızca dış yüzey astarlıdır.</p> <p>Benzeri : Robinson 1959, 55, Pl.9,J20. Hayes 1983, 109,F10.</p> <p>Tarih : MS 3. yüzyılın başı</p>	 
---	--

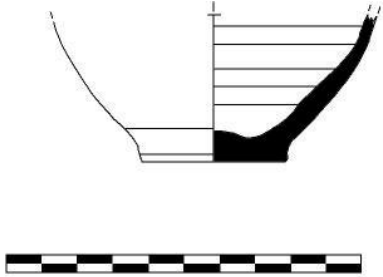
<p>Kat. No : 39</p> <p>Kazı No : ŞŞ-8-206</p> <p>Buluntu Yeri : Tepe Mezarlığı</p> <p>Adı/Formu : Çömlekcik - T4a</p> <p>Ölçüleri : Yükseklik: 6,2 cm Kaide Çapı: 3,6 cm</p> <p>Hamur Rengi: 7.5YR, 7/4 pink</p> <p>Astar Rengi : -</p> <p>Tanım : Az miktarda kireç, taşcık ve mika katkılı hamur, küresel gövde, düz dip. Gövde üzerinde belirli aralıklarla yapılmış yivler yer almaktadır. Eserin yüzeyi yer yer patina kaplıdır.</p> <p>Benzeri : Robinson 1959, 64, Pl.13,K58. Hayes 2008, 285, F50, 1592. Erön 2013, 230, K46,L66.</p> <p>Tarih : MS 2 ile 3. yüzyıl</p>	 
---	---

<p>Kat. No : 40</p> <p>Kazı No : ŞŞ-8-206</p> <p>Buluntu Yeri : Tepe Mezarlığı</p> <p>Adı/Formu : Çömlekcik - T4b</p> <p>Ölçüleri : Yükseklik: 4,1 cm Kaide Çapı: 4 cm</p> <p>Hamur Rengi: 2.5YR, 7/8 light red</p> <p>Astar Rengi : 7.5YR, 8/3 pink</p> <p>Tanım : Az miktarda kireç, taşcık ve mika katkılı hamur, küresel gövde, halka dip. Yalnızca dış yüzey astarlıdır. 2 adet kırık parça restore edilerek birleştirilmiştir.</p> <p>Benzeri : Robinson 1959, 64, Pl.13,K58. Hayes 2008, 285, F50, 1592. Erön 2013, 230, K46,L66.</p> <p>Tarih : MS 2 ile 3. yüzyıl</p>	 
--	--

<p>Kat. No : 41</p> <p>Kazı No : THY-2012-ENV27</p> <p>Buluntu Yeri : Tepe Mezarlığı</p> <p>Adı/Formu : Kandil-T1</p> <p>Ölçüleri : Yükseklik: 4,9 cm Uzunluk: 7,2 cm</p> <p>Hamur Rengi: 10R, 7/4 pale red</p> <p>Astar Rengi : 10R, 5/8 red</p> <p>Tanım : Hamurunda kireç ve az miktarda mika katkısı gözlenmektedir. Discus bölümü iç bükey derinlik verilerek omuzdan ayrılmıştır. Omuz kısmı dışa dönük ve üzerinde bezeme yer almaz. Discusun içinde yer alan yağ deliği kandilin sağ orta kısmında özensiz olarak yapılmıştır. Discus kısmında muhtemelen bir bezeme yer almaktadır ancak aşınmadan kaynaklı görülmemektedir. Burun kısmında yer alan is lekisi, kandilin kullanıldığını ispatlamaktadır. Dikey bir kulp yer almaktadır.</p> <p>Benzeri : Hellström 1965, P25, 66. Bailey 1972, P13.b.</p> <p>Tarih : MS 2. yüzyıl başı ile MS 3. yüzyıl sonu arası</p>	
	

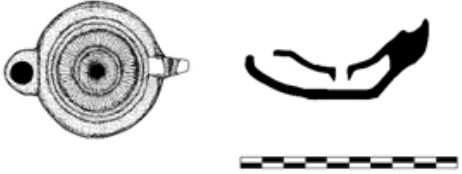
<p>Kat. No : 42 Kazı No : THY-2012-ENV28 Buluntu Yeri : Tepe Mezarlığı Adı/Formu : Kandil - T2 Ölçüleri : Yükseklik: 4,9 cm Uzunluk: 7,8 cm Hamur Rengi: 2,5YR, 7/4 light reddish brown</p>	
<p>Astar Rengi : 10R, 6/4 pale red Tanım : Hamurunda az miktarda kireç katkı gözlenmektedir. Kalıp yapımıdır. Discus bölümü iç bükey derinlik verilerek omuzdan ayrılmıştır. Omuz kısmı hafif dışa dönük ve üzerinde bezeme yer almaz. Discus bölümünde ise belirli aralıklarla yapılmış dikey çizgi dizisi yer alır. Burun kısmında yer alan is lekesi, kandilin kullanıldığını ispatlamaktadır. Dikey bir kulp yer almaktadır. Kulpun yarısı kırık haldedir. Benzeri : Şimşek 2011, L76, K831. Tarih : MS 2 ile 3. yüzyıl arası</p>	

<p>Kat. No : 43</p> <p>Kazı No : THY12\259</p> <p>Buluntu Yeri : Tepe Mezarlığı</p> <p>Adı/Formu : Kase - PK - T1</p> <p>Ölçüleri : Yükseklik: 3,9 cm Ağız Çapı: 12,4 cm</p> <p>Hamur Rengi: 2.5YR, 4\3 reddish brown</p> <p>Astar Rengi : 2.5YR, 4\4 reddish brown</p> <p>Tanım : Az miktarda mika ve kireç katkılı hamur, içe çekik ağızlı olup kaideye doğru daralan bir formdadır. Kaidenin başlangıç noktası hafif biçimde omurga yapmıştır. Düz diplidir. İç ve dış yüzey tamamen astarlıdır. Kabın iç kısmı fırınlanma veya çarkta yapımı esnasında zarar görmüştür.</p> <p>Benzeri : Hayes 1972, 325. Ergüner 2012, 415, K263. Slane 1990, F10, 58, 120. Fırat 2011, L94, 591. Tekocak 2006, L10, 65.</p> <p>Tarih : MS 5. yüzyılın başı - MS 5. yüzyılın ortaları</p>	
	

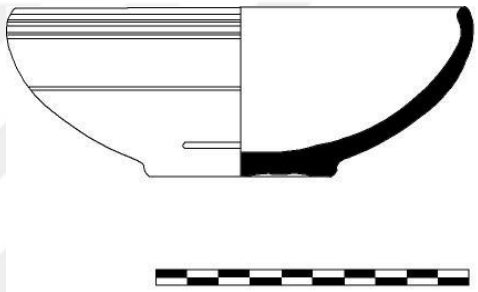
<p>Kat. No : 44</p> <p>Kazı No : THY12\260</p> <p>Buluntu Yeri : Tepe Mezarlığı</p> <p>Adı/Formu : Kase - PK - T1</p> <p>Ölçüleri : Yükseklik: 5,4 cm Ağız</p> <p>Çapı: 14,4 cm</p> <p>Hamur Rengi: 2.5YR, 6\6 light red</p> <p>Astar Rengi : 10R, 5\6 red</p> <p>Tanım : Az miktarda mika ve kireç katkılı hamur, içe çekik ağıza sahip olup kaideye doğru daralan bir formdadır. Halka bir kaideye sahiptir. Karın bölgesinde bant şeklinde yatay bir yiv yer almaktadır. Dış yüzeyin dudak kısmı, iç yüzeyin ise tamamı astarlıdır. İki adet kırık parça restore edilerek birleştirilmiştir.</p> <p>Benzeri : Hayes 1972, 325. Ergürer 2012, 415, K263. Slane 1990, F10, 58, 120. Fırat 2011, L94, 591. Tekocak 2006, L10, 65.</p> <p>Tarih : MS 5. yüzyılın başı - MS 5. yüzyılın ortaları</p>	 
--	---

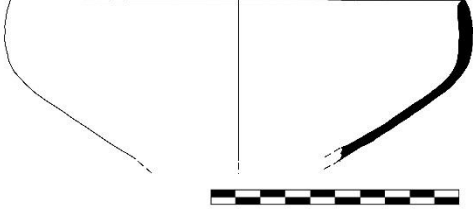
<p>Kat. No : 45</p> <p>Kazı No : THY12\261</p> <p>Buluntu Yeri : Tepe Mezarlığı</p> <p>Adı/Formu : Kase - PK - T1</p> <p>Ölçüleri : Yükseklik: 6,3 cm Ağız</p> <p>Çapı: 17,8 cm</p> <p>Hamur Rengi: 2.5YR, 6\6 light red</p> <p>Astar Rengi : 10R, 5\4 weak red</p> <p>Tanım : : Az miktarda kireç katkılı hamur, hafif dışa çekik dudak, kaideye doğru daralan bir forma sahip olup omuz kısmı çizgisel keskin bir hat oluşturmuştur. İç tamamen, dış ise karın bölgesine kadar astarlıdır. İki adet kırık parça restore edilerek birleştirilmiştir.</p> <p>Benzeri : Hayes 1972, 325. Ergürer 2012, 415, K263. Slane 1990, F10, 58, 120. Fırat 2011, L94, 591. Tekocak 2006, L10, 65.</p> <p>Tarih : MS 5. yüzyılın başı - MS 5. yüzyılın ortaları</p>	 
---	--

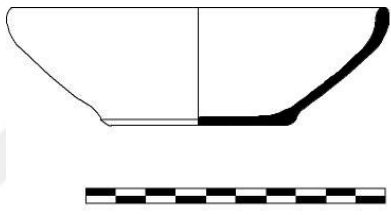
<p>Kat. No : 46</p> <p>Kazı No : ŞŞ-8/T12-138</p> <p>Buluntu Yeri : Tepe Mezarlığı</p> <p>Adı/Formu : Kase - PK - T1</p> <p>Ölçüleri : Yükseklik: 3, 8 cm Kaide Çapı: 12 cm</p> <p>Hamur Rengi: 5 YR, 8/4 pink</p> <p>Astar Rengi : -</p> <p>Tanım : Az miktarda mika ve kireç katkılı hamur, basit ağız kenarı, kürese gövde kaide doğru daralmaktadır. Hafif halka bir kaideye sahiptir.</p> <p>Benzeri : Hayes 1972, 325. Ergürer 2012, 415, K263. Slane 1990, F10, 58, 120. Fırat 2011, L94, 591. Tekocak 2006, L10, 65.</p> <p>Tarih : MS 5. yüzyılın başı - MS 5. yüzyılın ortaları</p>	 
---	--

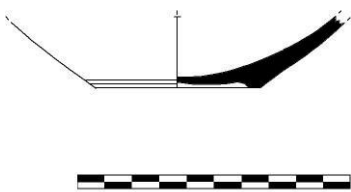
<p>Kat. No : 47</p> <p>Kazı No : M-28a-T2</p> <p>Buluntu Yeri : Hastane Höyük</p> <p>Adı/Formu : Kase - PK - T1</p> <p>Ölçüleri : Yükseklik: 2,6 cm Kaide Çapı: 6 cm</p> <p>Hamur Rengi: 5YR, 7\6 reddish yellow</p> <p>Astar Rengi : 2.5YR, 6\8 light red</p> <p>Tanım : Mika ve kireç katkılı hamur, küresel gövdeden halka dibe geçiş iki adet ince yiv ile sağlanmıştır. İç ve dış tamamen astarlıdır.</p> <p>Benzeri : Hayes 1972, 325. Ergürer 2012, 415, K263. Slane 1990, F10, 58, 120. Fırat 2011, L94, 591. Tekocak 2006, L10, 65.</p> <p>Tarih : MS 5. yüzyılın başı - MS 5. yüzyılın ortaları</p>	 
---	--

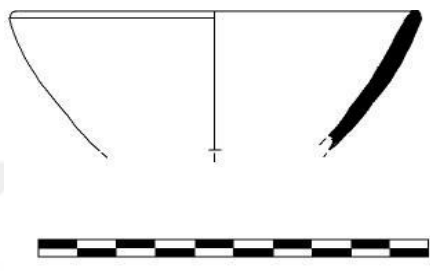

<p>Kat. No : 48 Kazı No : ŞŞ\8-194 Buluntu Yeri : Tepe Mezarlığı Adı/Formu : Kase - LRC - T2 Ölçüleri : Yükseklik: 4,3 cm Ağız Çapı:18,8 cm Hamur Rengi: 6\6 reddish yellow Astar Rengi : 6\8 light red Tanım : Az miktarda mika ve kireç katkılı hamur, omurgalı geniş ağız, kaideye doğru daralan gövdeye sahiptir. Gövde kısmında çeşitli aralıklarda yatay yivler yer almaktadır. İç dudak kısmı ve dış yüzey gövdeye kadar astarlıdır. 2 adet kırık parça restore edilerek birleştirilmiştir. Benzeri : Ladstatter 2005, 188,T2,17. Tekocak 2006, L12, 76. Ok 2018, L65, 473. Hayes 1972, 330, F67,F3C. Tarih : MS 5. yüzyılın başı</p>	 
---	---

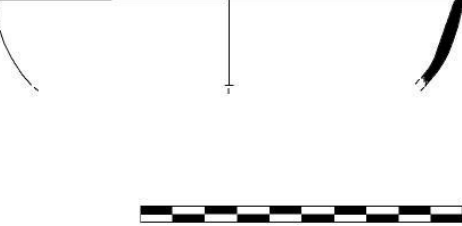

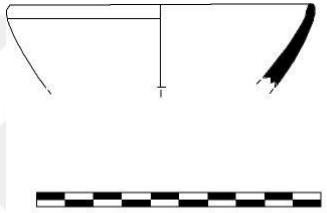
<p>Kat. No : 49</p> <p>Kazı No : M-28a-T3</p> <p>Buluntu Yeri : Hastane Höyük</p> <p>Adı/Formu : Kase - MA- T1</p> <p>Ölçüleri : Yükseklik: 4 cm Ağız</p> <p>Çapı: 10,2 cm</p> <p>Hamur Rengi: 7.5YR, 6/4 light brown</p> <p>Astar Rengi : 5YR, 4/1 dark gray</p> <p>Tanım : Az miktarda mika ve kireç katkılı hamur, dik ağız kenarı. İç ve dış metalik renkte astarlıdır.</p> <p>Benzeri : Zelle 1997, 186, Abb.16,182. Bailey 1993, 226, F4, 27. Tekocak 2006, 96, L3, 18. Hayes 2003, 474, F15, 143.</p> <p>Tarih : MS 1. yüzyılın ilk çeyreği</p>	 
---	--

<p>Kat. No : 50</p> <p>Kazı No : M-28a-T3</p> <p>Buluntu Yeri : Hastane Höyük</p> <p>Adı/Formu : Kase - MA - T1</p> <p>Ölçüleri : Yükseklik: 2,7 cm Ağız</p> <p>Çapı: 14,4 cm</p> <p>Hamur Rengi: 7.5YR, 7/6 reddish yellow</p> <p>Astar Rengi : 7.5YR, 5/1 gray</p> <p>Tanım : Az miktarda mika ve kireç katkılı hamur, dik ağız kenarı. İç ve dış metalik renkte astarlıdır.</p> <p>Benzeri : Zelle 1997, 186, Abb.16,182. Bailey 1993, 226, F4, 27. Tekocak 2006, 96, L3, 18. Hayes 2003, 474, F15, 143.</p> <p>Tarih : MS 1. yüzyılın ilk çeyreği</p>	 
--	--

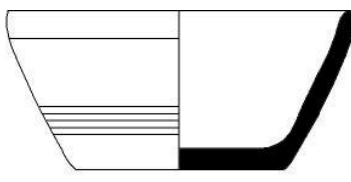
<p>Kat. No : 51</p> <p>Kazı No : M-28a-T3</p> <p>Buluntu Yeri : Hastane Höyük</p> <p>Adı/Formu : Kase - MA -T1</p> <p>Ölçüleri : Yükseklik: 2,9 cm Ağız Çapı: 10,6 cm</p> <p>Hamur Rengi: 5YR, 6/6 reddish yellow</p> <p>Astar Rengi : İki farklı astar uygulanmıştır.</p> <p>1. Astar (Ağız kenarı): 7.5YR, 5/1 gray</p> <p>2. Astar (Kabın diğer kısımları): 10R, 5/8 red</p> <p>Tanım : Az miktarda mika ve kireç katkılı hamur, dik ağız kenarı. Ağız kenarı metalik renkte 1. astar ile kaplı, kabın geri kalan kısımları 2. astar ile kaplıdır.</p> <p>Benzeri : Zelle 1997, 186, Abb.16,182. Bailey 1993, 226, F4, 27. Tekocak 2006, 96, L3, 18. Hayes 2003, 474, F15, 143.</p> <p>Tarih : MS 1. yüzyılın ilk çeyreği</p>	
	

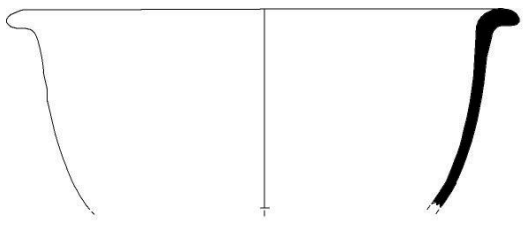

<p>Kat. No : 52</p> <p>Kazı No : M-28\ a-175</p> <p>Buluntu Yeri : Hastane Höyük</p> <p>Adı/Formu : Kase - MA - T1</p> <p>Ölçüleri : Yükseklik: 3,3 cm Ağız Çapı: 8,5 cm</p> <p>Hamur Rengi: 5YR, 6\6 reddish yellow</p> <p>Astar Rengi : 5YR, 4\1 dark gray</p> <p>Tanım : Az miktarda mika katkılı hamur, basit ağız kenarı, ağız kenarının hemen altına kazıma oluk, içte ve dışta metalik astarlıdır.</p> <p>Benzeri : Zelle 1997, 186, Abb.16,182. Bailey 1993, 226, F4, 27. Tekocak 2006, 96, L3, 18. Hayes 2003, 474, F15, 143.</p> <p>Tarih : MS 1. yüzyılın ilk çeyreği</p>	
	

<p>Kat. No : 53</p> <p>Kazı No : M-28\a-481</p> <p>Buluntu Yeri : Hastane Höyük</p> <p>Adı/Formu : Kase - MA - T2</p> <p>Ölçüleri : Yükseklik: 4,6 cm Ağız</p> <p>Çapı: 10 cm</p> <p>Hamur Rengi: 5YR, 6\6 reddish yellow</p> <p>Astar Rengi : 10R, 5\4 weak red</p> <p>Tanım : Az miktarda kum, mika ve ince taneli taşcık katkılı hamur, dik ağız kenarı, düz diplidir. İç ve dış yüzeyi metalik astarlıdır.</p> <p>Benzeri : Anderson-Stajanovic 1992, P38, 326. Erol 2005, 90, Ç17.</p> <p>Tarih : MS 1. yüzyılın ilk çeyreği</p>	  
---	---

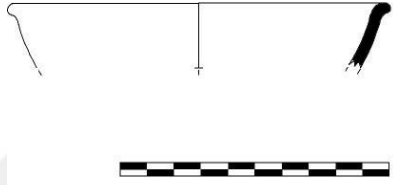
<p>Kat. No : 54</p> <p>Kazı No : M-28a-T3</p> <p>Buluntu Yeri : Hastane Höyük</p> <p>Adı/Formu : Kase - MA - T3</p> <p>Ölçüleri : Yükseklik: 7,9 cm Ağız</p> <p>Çapı: 19,4 cm</p> <p>Hamur Rengi: 7.5YR, 7/6 reddish yellow</p> <p>Astar Rengi : 10R, 5/4 weak red</p> <p>Tanım : Yoğun miktarda mika ve kireç katkılı hamur, dışa çekik ağız, yarı küresel gövde. Ağız kenarının dışından başlayıp kabın iç kısmının tamamı metalik tonda astar ile kaplıdır. Dış yüzeyde astar boya kalıntıları (?) mevcuttur.</p> <p>Benzeri : Robinson 1959, P66, G65. Bailey 1993, 239, F11, 109; F11, 112.</p> <p>Tarih : MS 1. yüzyılın ilk çeyreği</p>	  
--	---

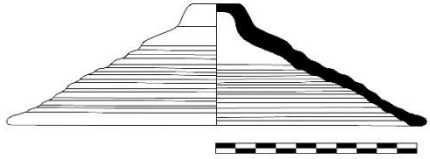
<p>Kat. No : 55</p> <p>Kazı No : M-28a-T1</p> <p>Buluntu Yeri : Hastane Höyük</p> <p>Adı/Formu : Kase - MA - T3</p> <p>Ölçüleri : Yükseklik: 2,4 cm Ağız Çapı: 13,8 cm</p> <p>Hamur Rengi: 5YR, 7\6 reddish yellow</p> <p>Astar Rengi : 2.5YR, 4\4 reddish brown</p> <p>Tanım : Az miktarda mika ve kum katkılı hamur, dışa çekik ağız, iç ve dış yüzeyi tamamen astarlı olup metalik yüzeylidir.</p> <p>Benzeri : Robinson 1959, P66, G65. Bailey 1993, 239, F11, 109; F11, 112.</p> <p>Tarih : MS 1. yüzyılın ilk çeyreği</p>	
	

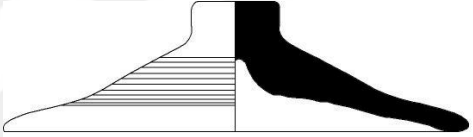
<p>Kat. No : 56</p> <p>Kazı No : ŞŞ-8\207</p> <p>Buluntu Yeri : Tepe Mezarlığı</p> <p>Adı/Formu : Kapak - T1a</p> <p>Ölçüleri : Yükseklik: 6 cm Ağız Çapı: 20,8 cm</p> <p>Hamur Rengi: 7.5YR, 6\4 light brown</p> <p>Astar Rengi : 7.5YR, 7\4 Pink</p> <p>Tanım : Kireç ve az miktarda mika katkılı hamur, konik formlu kapak, kısa silindirik tutamak, tamamı belirli aralıklarla yapılmış yiv ile kaplıdır. Tamamı astarlıdır. 3 adet kırık parça restore edilerek birleştirilmiştir.</p> <p>Benzeri : Robinson 1959, P11, J58. Fırat 2011, L66, 39. Crawford 1990, F293. Erön 2013, L127, KN117, Reynal-Sodini 1992, F22, CC199</p> <p>Tarih : MS 2 ile 3. yüzyıl arası</p>	
	

<p>Kat. No : 57</p> <p>Kazı No : ŞŞ-8\T12-47</p> <p>Buluntu Yeri : Tepe Mezarlığı</p> <p>Adı/Formu : Kapak - T1b</p> <p>Ölçüleri : Yükseklik: 5,4 cm Ağız</p> <p>Çapı: 19,2 cm</p> <p>Hamur Rengi: 7.5YR, 7\6 reddish yellow</p> <p>Astar Rengi : 7.5YR, 7\4 Pink</p> <p>Tanım : Kireç ve az miktarda mika katkılı hamur, konik formlu kapak, kısa silindirik tutamak, tamamı belirli aralıklarla yapılmış yiv ile kaplıdır. Tamamı astarlıdır. 3 adet kırk parça restore edilerek birleştirilmiştir.</p> <p>Benzeri : Robinson 1959, P11, J58. Fırat 2011, L66, 39. Crawford 1990, F293. Erön 2013, L127, KN117, Reynal-Sodini 1992, F22, CC199</p> <p>Tarih : MS 2 ile 3. yüzyıl arası</p>	  
--	--

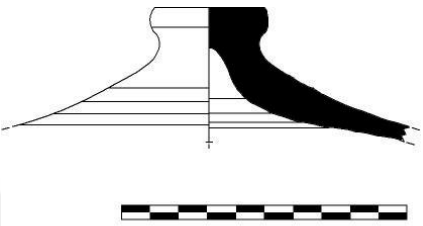

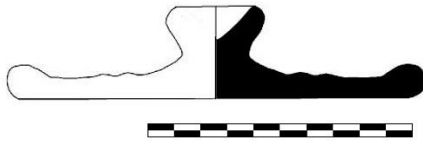
<p>Kat. No : 58</p> <p>Kazı No : M-28a-T3</p> <p>Buluntu Yeri : Hastane Höyük</p> <p>Adı/Formu : Kapak - T1b</p> <p>Ölçüleri : Yükseklik: 4,7 cm Tut. Çapı: 3,9 cm</p> <p>Hamur Rengi: 10YR, 5\2 greyish brown</p> <p>Astar Rengi : -</p> <p>Tanım : Yoğun kum, mika, taşcık ve kireç katkılı hamur, konik formlu kapak, yivli gövde, yüzeyi yer yer patina kaplıdır.</p> <p>Benzeri : Robinson 1959, P11, J58. Fırat 2011, L66, 39. Crawford 1990, F293. Erön 2013, L127, KN117, Reynal-Sodini 1992, F22, CC199</p> <p>Tarih : MS 2 ile 3. yüzyıl arası</p>	 
--	--

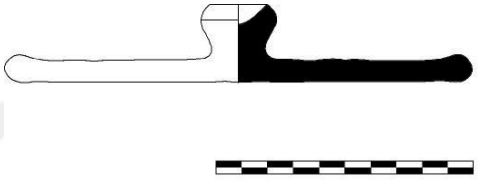

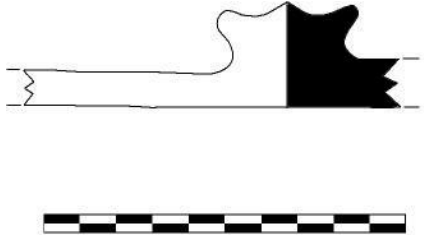
<p>Kat. No : 59</p> <p>Kazı No : ŞŞ-8\208</p> <p>Buluntu Yeri : Tepe Mezarlığı</p> <p>Adı/Formu : Kapak - T2</p> <p>Ölçüleri : Yükseklik: 3,6 cm Ağız Çapı: 16,2 cm</p> <p>Hamur Rengi: 7.5YR, 6\4 light brown</p> <p>Astar Rengi : 10YR, 7\3 very pale brown</p> <p>Tanım : Kireç ve taşcık katkılı hamur, kaba oturan kenar kısmı dışa doğru kavis yapmıştır. Ortası çukur konik bir adet tutamağa sahiptir. Üzerinde belirli aralıklarda yivler mevcuttur. 2 adet kırık parça restore edilerek birleştirilmiştir.</p> <p>Benzeri : Crawford 1990, E6,F297. Vapur 2001, Ç38, 177.</p> <p>Tarih : MS 1. yüzyıl.</p>	 
--	--

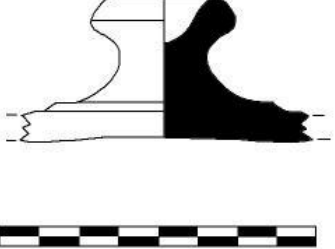
<p>Kat. No : 60</p> <p>Kazı No : ŞŞ-8\T12-41</p> <p>Buluntu Yeri : Tepe Mezarlığı</p> <p>Adı/Formu : Kapak - T2</p> <p>Ölçüleri : Yükseklik: 3 cm Ağız Çapı: 18 cm</p> <p>Hamur Rengi: 10YR, 6\3 pale brown</p> <p>Astar Rengi : 10YR, 6\2 light brownish gray</p> <p>Tanım : Yoğun miktarda kum, mika, kireç ve taşcık katkılı hamur, kaba oturan kenar kısmı kalınlaştırılmış, ortası oyuk konik tutamaktır.</p> <p>Benzeri : Crawford 1990, E6,F297. Vapur 2001, Ç38, 177.</p> <p>Tarih : MS 1. yüzyıl.</p>	 
--	--

<p>Kat. No : 61</p> <p>Kazı No : İ-36\d-T2</p> <p>Buluntu Yeri : Hastane Höyük</p> <p>Adı/Formu : Kapak - T2</p> <p>Ölçüleri : Yükseklik: 2,9 cm Tut. Çapı: 3,5 cm</p> <p>Hamur Rengi: 2.5Y, 6\2 light brownish gray</p> <p>Astar Rengi : -</p> <p>Tanım : Az miktarda kum, mika, kireç ve taşcık katkılı hamur, ortası çukur konik bir adet tutamağa sahiptir.</p> <p>Benzeri : Crawford 1990, E6,F297. Vapur 2001, Ç38, 177.</p> <p>Tarih : MS 1. yüzyıl.</p>	 
---	--



<p>Kat. No : 62</p> <p>Kazı No : M-28a-T3</p> <p>Buluntu Yeri : Hastane Höyük</p> <p>Adı/Formu : Kapak - T2</p> <p>Ölçüleri : Yükseklik: Ağız</p> <p>Çapı:</p> <p>Hamur Rengi: 7.5YR, 7\6 reddish yellow</p> <p>Astar Rengi : 10YR, 8\3 very pale brown</p> <p>Tanım : Az miktarda mika, kireç ve taşçık katkılı hamur, içte ve dışta astarlı, ortası çukur konik bir adet tutamağa sahiptir.</p> <p>Benzeri : Crawford 1990, E6,F297. Vapur 2001, Ç38, 177.</p> <p>Tarih : MS 1. yüzyıl.</p>	 
---	---



<p>Kat. No : 63</p> <p>Kazı No : THY12\258</p> <p>Buluntu Yeri : Tepe Mezarlığı</p> <p>Adı/Formu : Tabak - AFK - T1a</p> <p>Ölçüleri : Yükseklik: 6,2 cm Ağız</p> <p>Çapı: 34 cm</p> <p>Hamur Rengi: 2.5YR, 6\8 light red</p> <p>Astar Rengi : 2.5YR, 5\6 red</p> <p>Tanım : Az miktarda mika katkılı hamur, Geniş ve içe çekik ağızlı olup kaideye doğru hafif daralan yapıdadır. Düz diplidir. İç kısmı tamamen, dış kısmında ise ağız bölgesi astar boyalıdır. 2 adet kırık parça restore edilerek birleştirilmiştir.</p> <p>Benzeri : Hayes 1972, 301, F58, b. Bailey 1993, 245, F17, 175.</p> <p>Tarih : MS 4 ile 5. yüzyıl arası</p>	 
--	---

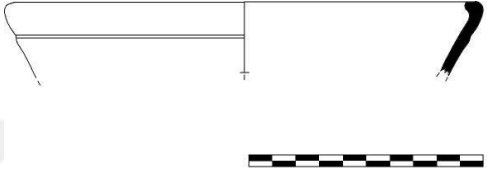

<p>Kat. No : 64</p> <p>Kazı No : THY12\253</p> <p>Buluntu Yeri : Tepe Mezarlığı</p> <p>Adı/Formu : Tabak - AFK - T1a</p> <p>Ölçüleri : Yükseklik: 4,6 cm Ağız Çapı: 28,8 cm</p> <p>Hamur Rengi: 2.5YR, 7\4 light red</p> <p>Astar Rengi : 10R, 5\8 red</p> <p>Tanım : Az miktarda mika, kireç ve çok az bir orada da taşçık katkılı hamur, İç çekik geniş ağızlı olup kaideye doğru daralmaktadır. Düz diplidir. İç ve dış yüzey tamamen astarlıdır. 2 adet kırık parça restore edilerek birleştirilmiştir.</p> <p>Benzeri : Hayes 1972, 301, F58, b. Bailey 1993, 245, F17, 175.</p> <p>Tarih : MS 4 ile 5. yüzyıl arası</p>	 
---	---

<p>Kat. No : 65</p> <p>Kazı No : THY-2012</p> <p>Buluntu Yeri : Tepe Mezarlığı</p> <p>Adı/Formu : Tabak - AFK - T1a</p> <p>Ölçüleri : Yükseklik: 4 cm Ağız Çapı: 28 cm</p> <p>Hamur Rengi: 5YR, 6/8 reddish yellow</p> <p>Astar Rengi : 5YR, 5/8 yellowish red</p> <p>Tanım : Az miktarda mika ve kireç katkılı hamura sahip olan kabın yüzeyi yer yer patina ile kaplıdır. Hafif iç çekik ağız kenarı, geniş sığ gövdeli ve düz tabanlıdır. 11 adet kırık parça restore edilerek birleştirilmiştir. İç ve dış yüzeyinde astar gözlenmektedir.</p> <p>Benzeri : Hayes 1972, 301, F58, b. Bailey 1993, 245, F17, 175.</p> <p>Tarih : MS 4 ile 5. yüzyıl arası</p>	 
--	---



<p>Kat. No : 66</p> <p>Kazı No : F-33\ a-c-259</p> <p>Buluntu Yeri : Hastane Höyük</p> <p>Adı/Formu : Tabak - AFK - T1a</p> <p>Ölçüleri : Yükseklik: 3 cm Ağız</p> <p>Çapı: 20 cm</p> <p>Hamur Rengi: 5YR, 6\4 light reddish brown</p> <p>Astar Rengi : 2.5YR, 3\4 dark reddish brown</p> <p>Tanım : Az miktarda mika ve kum katkılı hamur, içe çekik ağız, yalnızca dış yüzey astarlıdır.</p> <p>Benzeri : Hayes 1972, 301, F58, b. Bailey 1993, 245, F17, 175.</p> <p>Tarih : MS 4 ile 5. yüzyıl arası</p>	 
---	--

<p>Kat. No : 67</p> <p>Kazı No : M-28 a-T3</p> <p>Buluntu Yeri : Hastane Höyük</p> <p>Adı/Formu : Tabak - AFK - T1b</p> <p>Ölçüleri : Yükseklik: 2,8 cm Ağız</p> <p>Çapı: 16,6 cm</p> <p>Hamur Rengi: 5YR, 6/4 light reddish brown</p> <p>Astar Rengi : 10R, 4/1 dar reddish gray</p> <p>Tanım : Yoğun miktarda mika ve az miktarda ince taneli taşcık katkılı hamur, basit ağız kenarı, düz dip. Kabin iç yüzeyinin tamamı dış yüzey ise dip kısmına kadar metalik renkte astarlıdır.</p> <p>Benzeri : Hayes 1972, 108-110, F62,14. Hayes 1973, 108-110, F62, 15. Williams 1989, 38, F18, 217. Erol 2011, 390,K216.</p> <p>Tarih : MS 4. yüzyıl</p>	 
---	--

<p>Kat. No : 68 Kazı No : M-28a-T3 Buluntu Yeri : Hastane Höyük Adı/Formu : Tabak - AFK - T1b Ölçüleri : Yükseklik: 2, 6 cm Ağız Çapı: 17,1 cm Hamur Rengi: 7.5YR, 6/4 light brown Astar Rengi : 2.5YR, 6/6 light red Tanım : Yoğun miktarda mika katkılı hamur, basit ağız kenarı, düz dip. Kabın iç yüzeyinin tamamı dış yüzey ise dip kısmına kadar astarlıdır. Benzeri : Hayes 1972, 108-110, F62,14. Hayes 1973, 108-110, F62, 15. Williams 1989, 38, F18, 217. Erol 2011, 390,K216. Tarih : MS 4. yüzyıl</p>	 
---	---

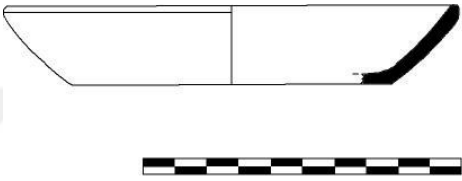

<p>Kat. No : 69</p> <p>Kazı No : THY12\250</p> <p>Buluntu Yeri : Tepe Mezarlığı</p> <p>Adı/Formu : Tabak - AFK - T1b</p> <p>Ölçüleri : Yükseklik: 2.7cmAğız Çapı: 26.3 cm</p> <p>Hamur Rengi: 2.5YR, 5\4 reddish brown</p> <p>Astar Rengi : 2.5YR, 4\3 reddish brown</p> <p>Tanım : Az miktarda kireç katkılı hamur, geniş basit ağız yapısına sahip olup sığ biçimde kaideye doğru daralan bir forma sahiptir. Düz diplidir. İç ve dış yüzey tamamen astarlıdır.</p> <p>Benzeri : Hayes 1972, 108-110, F62,14. Hayes 1973, 108-110, F62, 15. Williams 1989, 38, F18, 217. Erol 2011, 390,K216.</p> <p>Tarih : MS 4. yüzyıl</p>	 
---	--

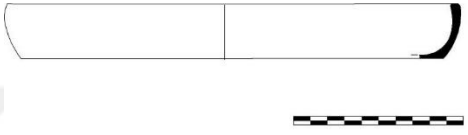

<p>Kat. No : 70</p> <p>Kazı No : M-28\ a-189</p> <p>Buluntu Yeri : Hastane Höyük</p> <p>Adı/Formu : Tabak - AFK - T1b</p> <p>Ölçüleri : Yükseklik: 2,5 cm Ağız</p> <p>Çapı: 14 cm</p> <p>Hamur Rengi: 5YR, 7\4 Pink</p> <p>Astar Rengi : 2.5YR, 4\3 reddish brown</p> <p>Tanım : Az miktarda mika ve kum katkılı hamur, basit ağız kenarı, düz diplidir. İç ve dış yüzeyi alacalı astarlıdır.</p> <p>Benzeri : Hayes 1972, 108-110, F62,14. Hayes 1973, 108-110, F62, 15. Williams 1989, 38, F18, 217. Erol 2011, 390,K216.</p> <p>Tarih : MS 4. yüzyıl</p>	 
--	--

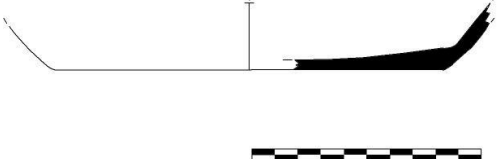
<p>Kat. No : 71</p> <p>Kazı No : F-33\ c-T2</p> <p>Buluntu Yeri : Hastane Höyük</p> <p>Adı/Formu : Tabak - AFK - T1b</p> <p>Ölçüleri : Yükseklik: 3,1 cm Ağız</p> <p>Çapı: 18,2 cm</p> <p>Hamur Rengi: 5YR, 7\6 reddish yellow</p> <p>Astar Rengi : 10R, 6\8 light red</p> <p>Tanım : Az miktarda mika ve kum içerikli hamur, basit ağız kenarı, düz diplidir. İç ve dış tamamen astarlıdır.</p> <p>Benzeri : Hayes 1972, 108-110, F62,14. Hayes 1973, 108-110, F62, 15. Williams 1989, 38, F18, 217. Erol 2011, 390,K216.</p> <p>Tarih : MS 4. yüzyıl</p>	 
---	--



<p>Kat. No : 72</p> <p>Kazı No : M-28\a-456-T2</p> <p>Buluntu Yeri : Hastane Höyük</p> <p>Adı/Formu : Tabak - AFK - T1b</p> <p>Ölçüleri : Yükseklik: 3,2 cm Ağız</p> <p>Çapı: 25 cm</p> <p>Hamur Rengi: 5YR, 6\6 reddish yellow</p> <p>Astar Rengi : 2.5YR, 5\8 red</p> <p>Tanım : Kum, mika ve kireç katkılı hamur, içe çekik ağız, geniş gövde düz diplidir. İçte ve dışta astarlıdır.</p> <p>Benzeri : Hayes 1972, 108-110, F62,14. Hayes 1973, 108-110, F62, 15. Williams 1989, 38, F18, 217. Erol 2011, 390,K216.</p> <p>Tarih : MS 4. yüzyıl</p>	
	

<p>Kat. No : 73</p> <p>Kazı No : M-28a-T2</p> <p>Buluntu Yeri : Hastane Höyük</p> <p>Adı/Formu : Tabak - AFK - T1b</p> <p>Ölçüleri : Yükseklik: 2,9 cm Kaide</p> <p>Çapı: 16,8 cm</p> <p>Hamur Rengi: 7.5YR, 6\6 reddish yellow</p> <p>Astar Rengi : 10R, 5\8 red</p> <p>Tanım : Kum ve mika katkılı hamur, düz dip, içte ve dışta dip kısmının ortasına kadar astarlıdır. Yüzeyi yer yer patina kaplıdır.</p> <p>Benzeri : Hayes 1972, 108-110, F62,14. Hayes 1973, 108-110, F62, 15. Williams 1989, 38, F18, 217. Erol 2011, 390,K216.</p> <p>Tarih : MS 4. yüzyıl</p>	
	

<p>Kat. No : 74</p> <p>Kazı No : ŞŞ8\A-192</p> <p>Buluntu Yeri : Tepe Mezarlığı</p> <p>Adı/Formu : Tabak - GH - T1</p> <p>Ölçüleri : Yükseklik: 3.7 cm Ağız</p> <p>Çapı: 28.4 cm</p> <p>Hamur Rengi: Gley 2, 6\5B bluish gray</p> <p>Astar Rengi : Gley 2, 4\10B dark bluish gray</p> <p>Tanım : Az miktarda mika ve kireç katkılı hamur, hafif içe çekik ağız kenarı, sığ ve geniş gövde, dış kısım gövde üzerinde yatay yivler yer almakta ve düz diplidir. 5 adet kırık parça restore edilerek birleştirilmiştir.</p> <p>Benzeri : Duman 210, D23. Ok 2018, L6, 43.</p> <p>Tarih : MS 1. yüzyılın ilk yarısı</p>	 
--	---

<p>Kat. No : 75</p> <p>Kazı No : THY12\255</p> <p>Buluntu Yeri : Tepe Mezarlığı</p> <p>Adı/Formu : Tabak - LRC - T2</p> <p>Ölçüleri :Yükseklik: 4cm Ağız Çapı: 23 cm</p> <p>Hamur Rengi: 2.5YR, 7\6 light red</p> <p>Astar Rengi : 10R, 5\8 red</p> <p>Tanım : Az miktarda mika katkılı hamur, düz ve oval bir ağıza sahip olup kaideye doğru daralan bir formdadır. Halka bir dibe sahiptir. Karın bölgesinde hafif belirgin biçimde aralıklı yatay yivler yer almaktadır. İç ve dış yüzey tamamen astarlıdır.</p> <p>Benzeri : Fırat 2011, K452, L93. Vapur 2001, Ç10, 47. Erol 2011, K418, 469. Ergürer 2012, L122, 265. Hayes 1972, 327.</p> <p>Tarih : MS 5. yüzyılın ilk çeyreği</p>	 
---	---



<p>Kat. No : 76</p> <p>Kazı No : THY12\254</p> <p>Buluntu Yeri : Tepe Mezarlığı</p> <p>Adı/Formu : Tabak - LRC - T3</p> <p>Ölçüleri : Yükseklik:7,2 cm Ağız Çapı:36,2 cm</p> <p>Hamur Rengi: 10R, 6\4 pale red</p> <p>Astar Rengi : 10R, 5\6 red</p> <p>Tanım : Az miktarda mika katkılı hamur, dışa çekik geniş ağıza sahip olup kaideye doğru daralan bir forma sahiptir. Karın bölgesinde üç adet yatay yiv yer almaktadır. İç ve dış yüzey tamamen astarlıdır.</p> <p>Benzeri : Fırat 2011, K343. Tekocak 2006, L10, 66. Williams 1989, F22, 265. Hayes 1983, F4, 53.</p> <p>Tarih : MS 5. yüzyılın ortaları</p>	 
---	---



<p>Kat. No : 77</p> <p>Kazı No : ŞŞ\8-197</p> <p>Buluntu Yeri : Tepe Mezarlığı</p> <p>Adı/Formu : Tabak - LRC - T3</p> <p>Ölçüleri : Yükseklik: 6,3 cm Ağız</p> <p>Çapı: 25,4 cm</p> <p>Hamur Rengi: 10R, 6\4 pale red</p> <p>Astar Rengi : 10R, 5\8 red</p> <p>Tanım : Az miktarda mika katkılı hamur, dışa çekik geniş ağızlı olup kabın iç yüzeyi tamamen, dış yüzey ise karn bölgesine kadar astar boyalıdır. Ağızdan kaide kısmına doğru daralan bir yapıdadır. 6 adet kırık parça restore edilerek birleştirilmiştir.</p> <p>Benzeri : Fırat 2011, K343. Tekocak 2006, L10, 66. Williams 1989, F22, 265. Hayes 1983, F4, 53.</p> <p>Tarih : MS 5. yüzyılın ortaları</p>	 
--	---

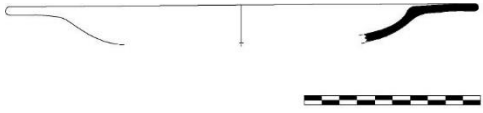

<p>Kat. No : 78</p> <p>Kazı No : M-28a-T3</p> <p>Buluntu Yeri : Hastane Höyük</p> <p>Adı/Formu : Tabak - AFK - T4</p> <p>Ölçüleri : Yükseklik: 3,5 cm Ağız</p> <p>Çapı: 27,9 cm</p> <p>Hamur Rengi: 5YR, 6/6 reddish yellow</p> <p>Astar Rengi : 2.5YR, 6/8 light red</p> <p>Tanım : Yoğun miktarda mika katkılı hamur, dışa çekik ağız kenarı, ağız kenarı yukarıya doğru kavislidir. Ağızdan gövdeye geçiş ince bir adet yiv ile sağlanmıştır. Düz diplidir. İç ve dışta astarlıdır.</p> <p>Benzeri : Hayes 1972, 98, F15, B9</p> <p>Tarih : MS 4. yüzyıl civarı</p>	 
---	--

<p>Kat. No : 79</p> <p>Kazı No : M-28a-T1</p> <p>Buluntu Yeri : Hastane Höyük</p> <p>Adı/Formu : Tabak - AFK - T4</p> <p>Ölçüleri : Yükseklik: 2.3 cm Ağız</p> <p>Çapı: 32 cm</p> <p>Hamur Rengi: 2.5YR, 6/6 light red</p> <p>Astar Rengi : 2.5YR, 5/8 red</p> <p>Tanım : Az miktarda kireç katkılı hamur, dışa eğik çift oluklu ağız, içte ve dışta astarlıdır.</p> <p>Benzeri : Hayes 1972, 98, F15, B9</p> <p>Tarih : MS 4. yüzyıl civarı</p>	 
---	--

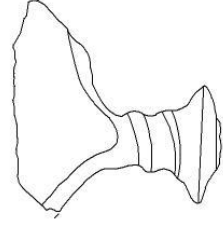
<p>Kat. No : 80</p> <p>Kazı No : F-33\c-T2</p> <p>Buluntu Yeri : Hastane Höyük</p> <p>Adı/Formu : Tabak - AFK - T5</p> <p>Ölçüleri : Yükseklik: 2,1 cm Ağız</p> <p>Çapı: 26,4 cm</p> <p>Hamur Rengi: 10R, 6\8 light red</p> <p>Astar Rengi : 10R, 5\8 red</p> <p>Tanım : Az miktarda mika ve kireç katkılı hamur, dışa çekik geniş ağız tablası, iç ve dış astarlı, 5 adet kırık parça restore edilerek birleştirilmiştir.</p> <p>Benzeri : Hayes 1972, 64, F11, B9.</p> <p>Tarih : MS 3. yüzyıl civarı</p>	 
--	---

<p>Kat. No : 81</p> <p>Kazı No : M-28\a-404-T2</p> <p>Buluntu Yeri : Hastane Höyük</p> <p>Adı/Formu : Tava - T1</p> <p>Ölçüleri : Yükseklik: 4,4 cm Kaide</p> <p>Çapı: 24 cm</p> <p>Hamur Rengi: 2.5YR, 6\6 light red</p> <p>Astar Rengi : 2.5YR, 5\4 reddish brown</p> <p>Tanım : Yoğun kum, mika ve taşcık katkılı hamur, ortası delik burgulu tutamak, basit ağız kenarı düz diplidir.</p> <p>Benzeri : Crawford 1990, W10, F58. Hayes 1983, 126-127, 139, n102. Özdemir 2009, L22, 212. Goldman 1950, 163a. Özyiğit 1991, 138, 145, ç9a,9e.</p> <p>Tarih : MS 1. ile 3. yüzyıl arası</p>	 
---	--

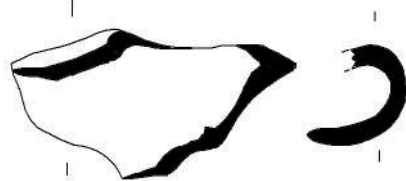
<p>Kat. No : 82</p> <p>Kazı No : M-28\A-338-T2</p> <p>Buluntu Yeri : Hastane Höyük</p> <p>Adı/Formu : Tava - T1</p> <p>Ölçüleri : Yükseklik: 6,7 cm Genişlik: 7 cm</p> <p>Hamur Rengi: 2.5YR, 5\8 red</p> <p>Astar Rengi : 7.5YR, 5\3 brown</p> <p>Tanım : Yoğun kum, mika ve taşcık katkılı hamur, ortası delik konik burgulu tutamağa sahiptir.</p> <p>Benzeri : Crawford 1990, W10, F58. Hayes 1983, 126-127, 139, n102. Özdemir 2009, L22, 212. Goldman 1950, 163a. Özyiğit 1991, 138, 145, ç9a,9e.</p> <p>Tarih : MS 1. ile 3. yüzyıl arası</p>	  
--	--

<p>Kat. No : 83</p> <p>Kazı No : M-28a-T3</p> <p>Buluntu Yeri : Hastane Höyük</p> <p>Adı/Formu : Yonca ağızlı testi - T1a</p> <p>Ölçüleri : Yükseklik: 7,8 cm Ağız Çapı: 4,1 cm</p> <p>Hamur Rengi: 5YR, 5\8 yellowish red</p> <p>Astar Rengi : 7.5YR, 7\3 Pink</p> <p>Tanım : Yoğun miktarda taşcık, kum ve mika katkılı hamur, yonca ağız parçası, yüzeyi yer yer patina kaplıdır.</p> <p>Benzeri : Erön 2013, K129, L139. Özdemir 2009, K125, 130. Ergürer 2012, K150, 358. Robinson 1959, P25, M168. Colstream, Eiring and Forster 2001, 159, c.</p> <p>Tarih : MS 2 ile 3. yüzyıl arası</p>	  
---	---

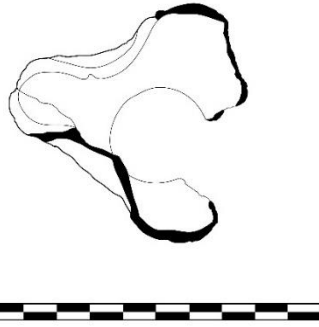
<p>Kat. No : 84</p> <p>Kazı No : F-33\ a-c-248</p> <p>Buluntu Yeri : Hastane Höyük</p> <p>Adı/Formu : Yonca ağızlı testi - T1a</p> <p>Ölçüleri : Yükseklik: - Ağız</p> <p>Çapı: -</p> <p>Hamur Rengi: 5YR, 4\1 dark gray</p> <p>Astar Rengi : -</p> <p>Tanım : Yoğun miktarda mika, kum ve ince taneli taşcık katkılı hamur, yonca ağız, içte ve dışta yer yer patina kaplıdır. 3 adet kırık parça restore edilerek birleştirilmiştir.</p> <p>Benzeri : Erön 2013, K129, L139. Özdemir 2009, K125, 130. Ergürer 2012, K150, 358. Robinson 1959, P25, M168. Colstream, Eiring and Forster 2001, 159, c.</p> <p>Tarih : MS 2 ile 3. yüzyıl arası</p>	
	

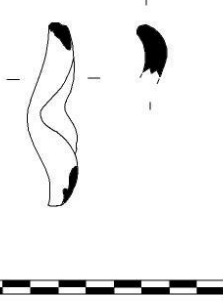
<p>Kat. No : 85</p> <p>Kazı No : M-28a-T2</p> <p>Buluntu Yeri : Hastane Höyük</p> <p>Adı/Formu : Yonca ağızlı testi - T1b</p> <p>Ölçüleri : Yükseklik: 2,2 cm Gen.: 6,8 cm</p> <p>Hamur Rengi: 5YR, 6\6 reddish yellow</p> <p>Astar Rengi : 10YR, 7\4 very pale brown</p> <p>Tanım : Yoğun mika, kireç ve ince taneli taşcık katkılı hamur, yonca ağız parçasının yüzeyi yer yer patina kaplıdır.</p> <p>Benzeri : -</p> <p>Tarih : -</p>	
	

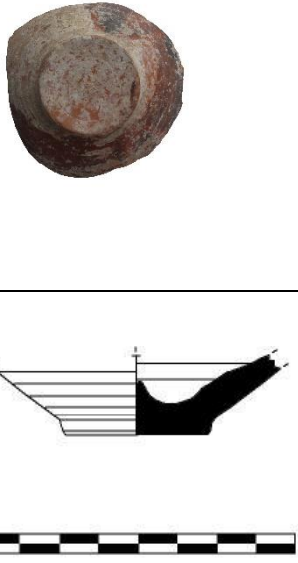
<p>Kat. No : 86 Kazı No : F-33\c-T2 Buluntu Yeri : Hastane Höyük Adı/Formu : Oinochoe kaide - a Ölçüleri : Yükseklik: 2 cm Kaide Çapı: 3,6 cm Hamur Rengi: 7.5YR, 7\6 reddish yellow Astar Rengi : 10R, 4\6 red Tanım : Yoğun kum ve mika katkılı hamur, hafif yükseltilmiş düz dipli, yalnızca dış yüzey astarlı ve patina ile kaplıdır. Benzeri : Erön 2011, 281, K140, L150. Tarih : MS 3. yüzyıl</p>	
---	---

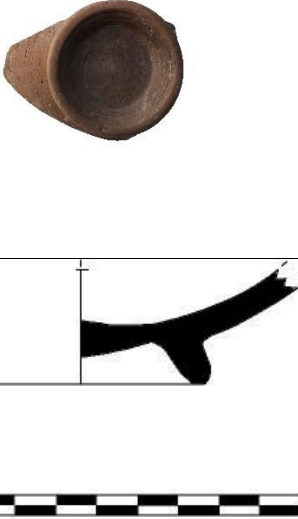
<p>Kat. No : 87 Kazı No : İ-36\d-T2 Buluntu Yeri : Hastane Höyük Adı/Formu : Oinochoe kaide - b Ölçüleri : Yükseklik: 2,8 cm Ağız Çapı: 6cm Hamur Rengi: 5YR, 6\4 light reddish brown Astar Rengi : 2.5YR, 4\2 weak red Tanım : Kum, mika ve taşcık katkılı hamur, halka kaide, iç yüzey astarlıdır. Benzeri : Erön 2011, 277, K133, L143. Tarih : MS 3. yüzyıl</p>	
--	---

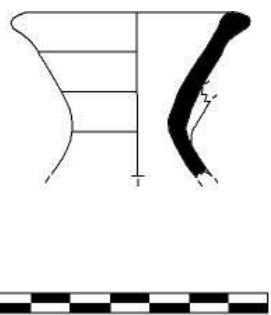
<p>Kat. No : 88 Kazı No : M-28a-T3 Buluntu Yeri : Hastane Höyük Adı/Formu : Yuvarlak Ağızlı Testi - T1a Ölçüleri : Yükseklik: Ağız Çapı: Hamur Rengi: 10YR, 4\2 dark greyish brown</p>	
<p>Astar Rengi : - Tanım : Yoğun kum, mika ve taşcık katkılı hamur, dışa doğru açılan ağız, boyuna doğru daralmaktadır. Boyundan omuza bir adet kulp, yüzeyi yer yer patina kaplıdır. Benzeri : Özdemir 2009, K143, s134. Hayes 1983, F10, 139. Tarih : MS 1 ile 3. yüzyıl arası</p>	

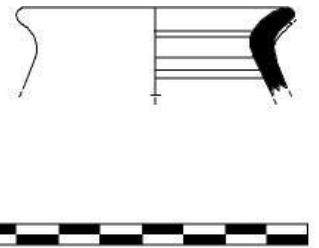
<p>Kat. No : 89 Kazı No : M-28a-T3 Buluntu Yeri : Hastane Höyük Adı/Formu : Yuvarlak Ağızlı Testi - T1b Ölçüleri : Yükseklik: 2,1 cm Ağız Çapı: 6,4 cm Hamur Rengi: 10YR, 7/4 very pale brown</p>	
<p>Astar Rengi : 10YR, 3/1 very dark gray Tanım : Az miktarda kireç ve mika katkılı hamur, dışa eğik ağızlıdır. İç ve dışta metalik astarlıdır. Benzeri : Erön 2011, K148, s285. Hayes 1983, F11, 130. Tarih : MS 1 ile 3. yüzyıl arası</p>	

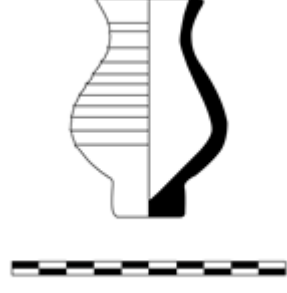
<p>Kat. No : 90</p> <p>Kazı No : THY-2012-ENV36</p> <p>Buluntu Yeri : Tepe Mezarlığı</p> <p>Adı/Formu : Unguentarium - T1</p> <p>Ölçüleri : Yükseklik: - Ağız Çapı: 3,8 cm</p> <p>Hamur Rengi: 10R, 7/6 light red</p> <p>Astar Rengi : -</p> <p>Tanım : Hamurunda mika ve kireç katkı gözlenmektedir. Hafif dışa çekik ağız, küreselleşen gövde ve düz hafif yüksek kaideye sahiptir.</p> <p>Benzeri : Tyers 1996, 176, C23.1.</p> <p>Tarih : MS 3. yüzyıl başı ile MS 4. yüzyıl sonu arası</p>	 
---	--

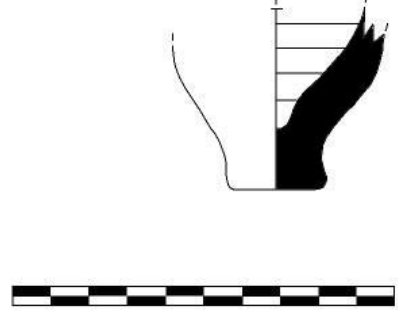
<p>Kat. No : 91</p> <p>Kazı No : M-28a-T3</p> <p>Buluntu Yeri : Hastane Höyük</p> <p>Adı/Formu : Unguentarium - T1</p> <p>Ölçüleri : Yükseklik: 4,7 cm Ağız Çapı: 2,2 cm</p> <p>Hamur Rengi: 7/6 light red ve 5YR, 6/6 reddish yellow</p> <p>Astar Rengi : -</p> <p>Tanım : Hamurunda mika ve kireç katkı gözlenmektedir. Hafif dışa çekik ağız, küreselleşen gövde ve düz hafif yüksek kaideye sahiptir.</p> <p>Benzeri : Tyers 1996, 176, C23.1.</p> <p>Tarih : MS 3. yüzyıl başı ile MS 4. yüzyıl sonu arası</p>	 
---	--

<p>Kat. No : 92</p> <p>Kazı No : THY-2012-ENV33</p> <p>Buluntu Yeri : Tepe Mezarlığı</p> <p>Adı/Formu : Unguentarium - T2</p> <p>Ölçüleri : Yükseklik: - Ağız</p> <p>Çapı: 3 cm</p> <p>Hamur Rengi: 10R, 6/6 light red</p> <p>Astar Rengi : -</p>	
<p>Tanım : Hamurunda az miktarda mika ve kireç katkı gözlenmektedir. Uzun silindirik boyunlu, şişkin tabana doğru genişleyen karın bir konik biçim almaktadır ve düz diplidir.</p> <p>Benzeri : Civelek 2001, L39, U33. Ergürer 2012, L55, 115. Akbuz 2008, L6, F16. Hellström 1965, P12, 196. Yaşar 2010, L20, U145.</p> <p>Tarih : MS 2. yüzyıl</p>	

<p>Kat. No : 93</p> <p>Kazı No : THY-2012-ENV34</p> <p>Buluntu Yeri : Tepe Mezarlığı</p> <p>Adı/Formu : Unguentarium - T3</p> <p>Ölçüleri : Yükseklik: - Kaide</p> <p>Çapı: 4,5 cm</p> <p>Hamur Rengi: 10R, 7/4 pale red</p> <p>Astar Rengi : -</p>	
<p>Tanım : Hamurunda az miktarda mika ve taşçık katkı gözlenmektedir. Yüzeyi yer yer patina kaplıdır. Silindiriğe yakın gövde profili tabana doğru hafif daralan yapıdadır. Gövde üzerinde yatay yiv kuşakları yer almaktadır.</p> <p>Benzeri : Erön 2011, 297, L182, K172.</p> <p>Tarih : MS 3. yüzyıl</p>	

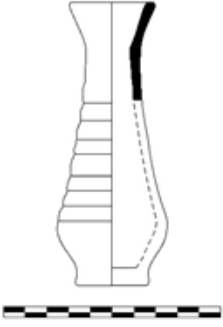
<p>Kat. No : 94</p> <p>Kazı No : THY-2012-ENV37</p> <p>Buluntu Yeri : Tepe Mezarlığı</p> <p>Adı/Formu : Unguentarium - T4</p> <p>Ölçüleri : Yükseklik: - Ağız</p> <p>Çapı: 3,8 cm</p> <p>Hamur Rengi: 10R, 7/6 light red</p> <p>Astar Rengi : -</p> <p>Tanım : Az miktarda kum, mika ve kireç katkılı hamur, düz dipli ve şişkin gövdelidir.</p> <p>Benzeri : Robinson 1959, P13, K74.</p> <p>Tarih : MS 3. yüzyılın ortaları</p>	 
---	---

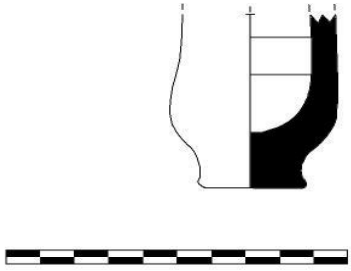
<p>Kat. No : 95</p> <p>Kazı No : ŞŞ-8\T12</p> <p>Buluntu Yeri : Tepe Mezarlığı</p> <p>Adı/Formu : Unguentarium - T4</p> <p>Ölçüleri : Yükseklik: 5,2 cm Kaide</p> <p>Çapı: 3 cm</p> <p>Hamur Rengi: 5YR, 6\4 light reddish brown</p> <p>Astar Rengi : -</p> <p>Tanım : Az miktarda kum, mika ve kireç katkılı hamur, düz dipli ve şişkin gövdelidir.</p> <p>Benzeri : Robinson 1959, P13, K74.</p> <p>Tarih : MS 3. yüzyılın ortaları</p>	 
---	--

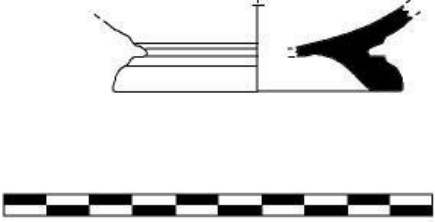
<p>Kat. No : 96</p> <p>Kazı No : M-28a-T2</p> <p>Buluntu Yeri : Hastane Höyük</p> <p>Adı/Formu : Fincan - DSA – T1</p> <p>Ölçüleri : Yükseklik : 2 cm Kaide</p> <p>Çapı: 6.6 cm</p> <p>Hamur Rengi: 5YR, 6\6 light red</p> <p>Astar Rengi : 2.5YR, 5\8 red</p> <p>Tanım : Az miktarda mika katkılı hamur, oluklu halka kaide, tondo kısmı ince yiv ile belirginleştirilmiştir. İçte ve dışta astarlanmıştır.</p> <p>Benzeri : Williams 1989, F4, 62.</p> <p>Tarih : -</p>	
	

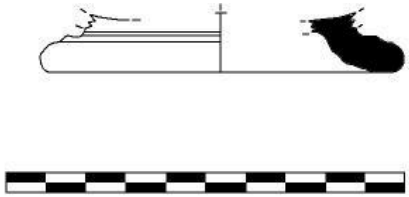
<p>Kat. No : 97</p> <p>Kazı No : L-28\A(T1)</p> <p>Buluntu Yeri : Hastane Höyük</p> <p>Adı/Formu : Fincan - DSA – T1</p> <p>Ölçüleri : Yükseklik: 1.5 cm Ağız</p> <p>Çapı: 8.6 cm</p> <p>Hamur Rengi: 10R, 6\6 light red</p> <p>Astar Rengi : 10R,4\8 red</p> <p>Tanım : Az miktarda mika katkılı hamur, kısa ve yivli kaide, tamamı astarla kaplanmıştır.</p> <p>Benzeri : Williams 1989, F4, 62.</p> <p>Tarih : -</p>	
	

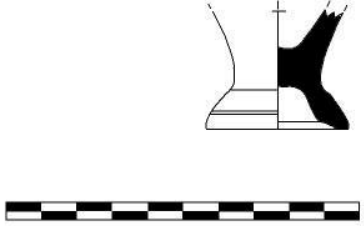
<p>Kat. No : 98</p> <p>Kazı No : M-28\ a-682</p> <p>Buluntu Yeri : Hastane Höyük</p> <p>Adı/Formu : Fincan - DSB - T2</p> <p>Ölçüleri : Yükseklik: 3,3 cm Kaide Çapı: 4 cm</p> <p>Hamur Rengi: 2.5R, 6\6 light red</p> <p>Astar Rengi : 10R, 5\8 red</p> <p>Tanım : Az miktarda mika ve kireç katkılı hamur, kısa konik kaide, gövdeye doğru genişlemektedir.</p> <p>Benzeri : Erol 2011, K47. Zelle 1997, Abb.8-55.</p> <p>Tarih : MS 1. yüzyılın ilk yarısı</p>	 
--	--

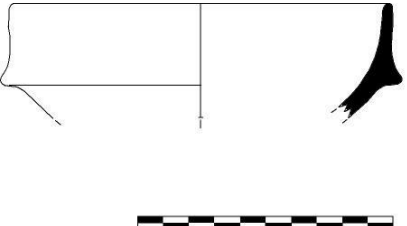
<p>Kat. No : 99</p> <p>Kazı No : M-28a-T2</p> <p>Buluntu Yeri : Hastane Höyük</p> <p>Adı/Formu : Kase - ÇDR - T1</p> <p>Ölçüleri : Yükseklik: 4.4 cm Ağız Çapı: 14.6 cm</p> <p>Hamur Rengi: 10R, 7\6 light red</p> <p>Astar Rengi : 10R, 5\8 red</p> <p>Tanım : Az miktarda mika ve kireç katkılı hamur, dik ağız, ağızdan gövdeye geçiş keskin profilli omurga ile yapılmıştır. İç ve dış tamamen astar boyalıdır. Yüzeyi yer yer patina kaplıdır.</p> <p>Benzeri : Hayes 1972, 320, F64. Hayes 1983, F3,26. Williams 1989, F23,278. Zelle 1997, Abb18, 253. Ergürer 2012, 384, K201. Erol 2011, 371, K163.</p> <p>Tarih : MS 2. yüzyılın ikinci yarısı ile MS 4. yüzyılın ilk çeyreği arası</p>	 
--	--

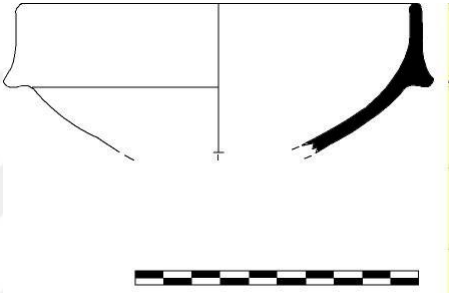
<p>Kat. No : 100</p> <p>Kazı No : M-28\ a-730-T2</p> <p>Buluntu Yeri : Hastane Höyük</p> <p>Adı/Formu : Kase - ÇDR - T1</p> <p>Ölçüleri : Yükseklik: 5.2 cm Ağız</p> <p>Çapı: 14 cm</p> <p>Hamur Rengi: 5YR, 7\ 4 Pink</p> <p>Astar Rengi : 2.5YR, 4\ 6 red</p>	
<p>Tanım : Az miktarda mika ve ince taşçık katkılı hamur, basit ağız kenarı, omurga ve yarı küresel gövdeye sahiptir. İç ve dış yüzey astarlıdır. Yer yer patina kaplıdır.</p> <p>Benzeri : Hayes 1972, 320, F64. Hayes 1983, F3,26. Williams 1989, F23,278. Zelle 1997, Abb18, 253. Ergürer 2012, 384, K201. Erol 2011, 371, K163.</p> <p>Tarih : MS 2. yüzyılın ikinci yarısı ile MS 4. yüzyılın ilk çeyreği arası</p>	

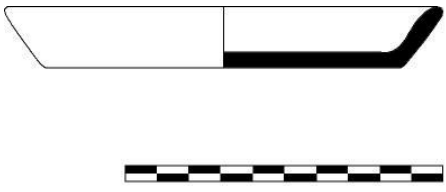
<p>Kat. No : 101</p> <p>Kazı No : M-28a(T2)</p> <p>Buluntu Yeri : Hastane Höyük</p> <p>Adı/Formu : Tabak - DSA - T1</p> <p>Ölçüleri : Yükseklik: 1,9 cm Ağız</p> <p>Çapı: 13,5 cm</p> <p>Hamur Rengi: 2.5YR, 6\ 6 light red</p> <p>Astar Rengi : 2.5YR, 5\ 8 red</p>	
<p>Tanım : İnce taneli taşçık ve mika katkılı hamur, dik ağız kenarı, düz diplidir. İçte dışta kırmızı astar vardı.</p> <p>Benzeri : Williams 1989, F4, 42. Zelle 1997, Abb24, 468.</p> <p>Tarih : -</p>	

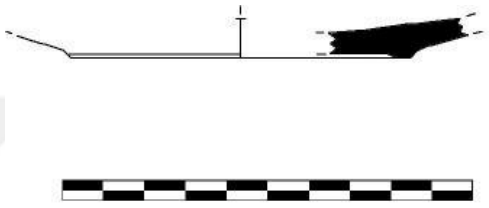
<p>Kat. No : 102</p> <p>Kazı No : M-28a-T1</p> <p>Buluntu Yeri : Hastane Höyük</p> <p>Adı/Formu : Tabak - DSB - T2</p> <p>Ölçüleri : Yükseklik: 0.9 cm Kaide</p> <p>Çapı: 8 cm</p> <p>Hamur Rengi: 2.5YR, 6\8 light red</p> <p>Astar Rengi : 10R, 5\8 red</p> <p>Tanım : Az miktarda mika ve kireç katkılı hamur, halka dip, içte dışta astarlı, tondo kısmı yivle belirginleştirilmiştir.</p> <p>Benzeri : Zelle 1997, Abb10, 91.</p> <p>Tarih : -</p>	
	

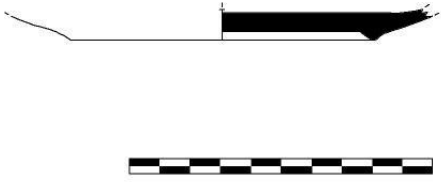
<p>Kat. No : 103</p> <p>Kazı No : M-28a-T2</p> <p>Buluntu Yeri : Hastane Höyük</p> <p>Adı/Formu : Tabak - DSB - T2</p> <p>Ölçüleri : Yükseklik: 0.7 cm Kaide</p> <p>Çapı: 10 cm</p> <p>Hamur Rengi: 2.5YR, 6\6 light red</p> <p>Astar Rengi : 2.5YR, 5\6 red</p> <p>Tanım : Az miktarda kireç ve mika katkılı hamur, alçak halka kaide, içte ve dışta astarlıdır.</p> <p>Benzeri : Zelle 1997, Abb10, 91.</p> <p>Tarih : -</p>	
	

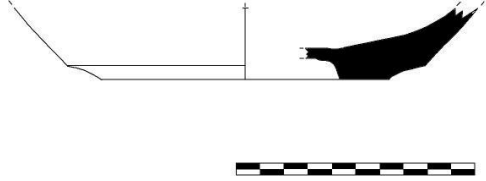
<p>Kat. No : 104</p> <p>Kazı No : F-33\ a-c-267</p> <p>Buluntu Yeri : Hastane Höyük</p> <p>Adı/Formu : Tabak - DSC - T3</p> <p>Ölçüleri : Yükseklik: 3 cm Kaide</p> <p>Çapı: 12 cm</p> <p>Hamur Rengi: 2.5YR 6\4 light reddish brown</p> <p>Astar Rengi : 10R, 4\6 red</p> <p>Tanım : Az miktarda kum, mika ve kireç katkılı hamur, düz dip, içte ve dışta astarlıdır.</p> <p>Benzeri : Erol 2011, K201.</p> <p>Tarih : MS 2. yüzyılın sonu</p>	 
--	--

7. LEVHALAR

Levha I

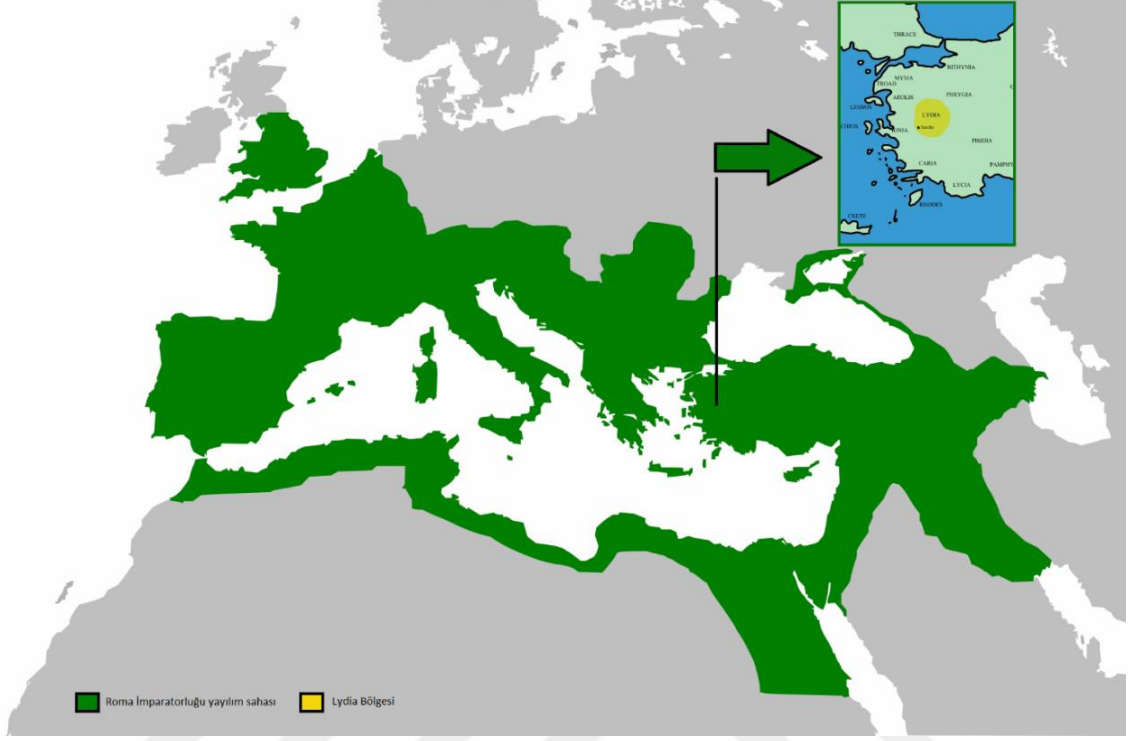

Resim 1. Roma İmparatorluğu Yayılım Sahası İçerisinde, Thyateira Antik Kenti'nin Konumu.



Resim 2. Thyateira Antik Kenti'nin Konumu.



■ Tepe Mezarlığı

■ Hastane Höyük

Resim 3. Tepe Mezarlığı ve Hastane Höyük Alanlarının Uydu(Google Maps) Görüntüsü.



Resim 4. Tepe Mezarlığı Alanı Hava Fotoğrafı (Thyateira Kazısı Arşivinden).



Resim 5. Tepe Mezarlığı Alanı ŞŞ-8 Plan Karesinden Bir Görüntü (Thyateira Kazısı Arşivinden).



Resim 6. Hastane Höyük Alanı Hava Fotoğrafı (Thyateira Kazısı Arşivinden).



Resim 7: Hastane Höyük Alanında Yer Alan F-33 Plan Karesinden Bir Görüntü(Thyateira Kazısı Arşivinden).

ÖZGEÇMİŞ

Kişisel Bilgiler

Adı Soyadı : Emrah MADEN

Doğum Yeri ve Tarihi : Nurhak, 13.09.1991

Eğitim Durumu

Lisans Öğrenimi : Aydın Adnan Menderes Üniversitesi Fen Edebiyat Fakültesi
Arkeoloji Anabilim Dalı

Lisansüstü Öğrenimi : Aydın Adnan Menderes Üniversitesi Fen Edebiyat Fakültesi
Arkeoloji Anabilim Dalı

Bildiği Yabancı Diller : İngilizce

İş Deneyimi

Çalıştığı Kurumlar ve Yıl :

2012 yılı Tralleis Antik Kenti kazısı

2013 yılı Thyateira Antik Kenti kazısı

2014 yılı Thyateira Antik Kenti kazısı

2015 yılı Thyateira Antik Kenti kazısı

2016 yılı Thyateira Antik Kenti kazısı

2017 yılı Thyateira Antik Kenti kazısı

2017 yılı Karahöyük Dağı yüzey araştırması

2018 yılı Karahöyük Dağı yüzey araştırması

2018 yılı Tralleis Antik Kenti kazısı

İletişim

e-posta Adresi : emrah.maden@hotmail.com

Tarih : 28.06.2019